

MFP laser monochrome

Guide de l'utilisateur

Juin 2018

Type(s) de machine(s) :

7017

Modèle(s) :

476, 678 et leurs modèles équivalents

Contenus

- Consignes de sécurité..... 7**
 - Conventions.....7
 - Déclaration du produit..... 7
- A propos de l'imprimante..... 10**
 - Sélection d'un emplacement pour l'imprimante..... 10
 - Configurations de l'imprimante.....11
 - Connexion des câbles..... 12
 - A partir du panneau de commandes.....14
 - Comprendre l'état de la touche Marche/arrêt et du voyant..... 14
 - Utilisation de l'écran d'accueil..... 15
 - Impression de la page des paramètres de menu.....16
 - Impression de la page de configuration du réseau..... 16
- Configuration et utilisation des applications présentes sur l'écran d'accueil..... 17**
 - Personnalisation de l'écran d'accueil..... 17
 - Configuration de Card Copy.....17
 - A l'aide du Centre de raccourcis..... 18
 - Utilisation de la personnalisation de l'affichage.....18
 - Configuration de la fonction Scan Center..... 18
 - Gérer les contacts..... 18
- Configuration et utilisation des fonctions d'accessibilité.....21**
 - Activation du mode Agrandissement.....21
 - Activation de l'assistance vocale..... 21
 - Réglage du débit de parole de l'assistance vocale..... 21
 - Activation des codes PIN (numéros d'identification personnels) ou des mots de passe énoncés..... 21
 - Navigation sur l'écran à l'aide de gestes..... 22
 - Utilisation du clavier à l'écran..... 22
- Chargement du papier et des supports spéciaux..... 23**
 - Définition du format et du type des supports spéciaux..... 23
 - Configuration des paramètres de papier Universel.....23

| | |
|--|-----------|
| Chargement des tiroirs..... | 23 |
| Alimentation du chargeur multifonction..... | 25 |
| Tiroirs chaînés..... | 26 |
| Papier pris en charge..... | 27 |
| Formats de papier pris en charge..... | 27 |
| Types de support pris en charge..... | 29 |
| Grammages de papiers pris en charge..... | 29 |
| Impression..... | 30 |
| Impression depuis un ordinateur..... | 30 |
| Impression à partir d'un périphérique mobile..... | 30 |
| Impression à partir d'un lecteur flash..... | 31 |
| Lecteurs flash et types de fichiers pris en charge..... | 32 |
| Configuration des travaux confidentiels..... | 33 |
| Impression des tâches suspendues..... | 33 |
| Impression de la liste des échantillons de polices..... | 33 |
| Annulation d'un travail d'impression..... | 34 |
| Copie..... | 35 |
| Faire des copies..... | 35 |
| Copie de photos..... | 35 |
| Copie sur du papier à en-tête..... | 35 |
| Copie des deux côtés du papier (recto verso)..... | 35 |
| Réduction ou agrandissement de copies..... | 36 |
| Assemblage des copies..... | 36 |
| Insertion d'intercalaires entre les copies..... | 36 |
| Copie de plusieurs pages sur une feuille..... | 36 |
| Création d'un raccourci de copie..... | 36 |
| Envoi d'e-mails..... | 37 |
| Configuration de la fonction d'email..... | 37 |
| Configuration des paramètres de courrier électronique..... | 37 |
| Envoi d'un courrier électronique..... | 37 |
| Création d'un raccourci pour envoyer un e-mail..... | 38 |
| Envoi d'une télécopie..... | 39 |
| Configuration de l'imprimante en télécopieur..... | 39 |

Envoi d'une télécopie..... 45

Planification d'une télécopie..... 46

Création d'un raccourci de destinations de télécopies..... 46

Modification de la résolution de la télécopie..... 46

Réglage de l'intensité de télécopie..... 46

Affichage d'un journal de télécopie..... 46

Blocage des télécopies non sollicitées (télécopies de publicité, anonymes)..... 47

Suspension des télécopies..... 47

Transfert d'une télécopie..... 47

Numérisation..... 48

Numérisation vers un serveur FTP..... 48

Création d'un raccourci FTP..... 48

Numérisation vers un lecteur flash..... 48

Envoi de documents numérisés vers un ordinateur..... 49

Présentation des menus de l'imprimante..... 50

Affichage des menus..... 50

Périphérique..... 51

Imprimer..... 61

Papier..... 69

Copie..... 72

Télécopie..... 75

Courrier électronique..... 87

FTP..... 95

Réseau/Ports..... 99

Pilote USB..... 110

Sécurité..... 116

Rapports..... 123

Aide..... 125

Dépannage..... 125

Sécurisation de l'imprimante..... 126

Emplacement du logement de sécurité..... 126

Effacement de la mémoire de l'imprimante..... 126

Effacement de la mémoire du disque dur de l'imprimante..... 126

Chiffrement du disque dur de l'imprimante..... 127

Restauration des paramètres usine..... 127
 Déclaration relative à la volatilité.....127

Maintenance de l'imprimante.....129

Réglage du volume du haut-parleur..... 129
 Utilisation en réseau..... 130
 Nettoyage des pièces de l'imprimante..... 131
 Commande de pièces et de fournitures..... 135
 Remplacement des pièces et fournitures.....136
 Déplacement de l'imprimante..... 146
 Economie d'énergie et de papier..... 147

Elimination des bourrages..... 149

Réduction des risques de bourrage..... 149
 Identification des zones de bourrage..... 150
 Bourrage derrière la porte A.....151
 Bourrage papier derrière la porte arrière.....155
 Bourrage papier dans le réceptacle standard..... 156
 Bourrage papier dans l'unité d'impression recto verso.....157
 Bourrage papier dans les tiroirs.....158
 Bourrage papier dans le chargeur multifonction..... 158
 Bourrage papier dans le dispositif d'alimentation automatique..... 159

Dépannage..... 161

Problèmes de connexion réseau.....161
 Problèmes d'options internes.....163
 Problèmes liés aux fournitures.....164
 Problèmes de chargement du papier.....164
 Problèmes d'impression.....167
 Problèmes de télécopie.....195
 Problèmes de numérisation.....198
 Contacter l'assistance clientèle..... 202

Mise à niveau et migration.....204

Matériel.....204
 Logiciel..... 209
 Microcode..... 210

Avis.....212

Index..... 220

Consignes de sécurité





Conventions

Remarque : Une *Remarque* fournit des informations pouvant vous être utiles.







Avertissement : Un *Avertissement* signale un danger susceptible d'endommager le logiciel ou le matériel.







ATTENTION : La mention *Attention* vous signale un risque de blessure corporelle.







Il existe différentes mises en garde :

-  **ATTENTION—RISQUE DE BLESSURE** : Signale un risque de blessure.
-  **ATTENTION—RISQUE D'ELECTROCUTION** : Signale un risque d'électrocution.
-  **ATTENTION—SURFACE CHAUDE** : Signale un risque de brûlure de contact.
-  **ATTENTION—RISQUE DE BASCULEMENT** : Signale un risque d'écrasement.
-  **ATTENTION : RISQUE DE PINCEMENT** : Signale un risque de pincement entre des pièces mobiles.

Déclaration du produit

-  **ATTENTION—RISQUE DE BLESSURE** : Pour éviter tout risque d'électrocution ou d'incendie, branchez le câble d'alimentation directement à une prise électrique répondant aux exigences requises et correctement mise à la terre, proche du produit et facile d'accès.
-  **ATTENTION—RISQUE DE BLESSURE** : Pour éviter tout risque d'incendie ou d'électrocution, utilisez uniquement le câble d'alimentation fourni avec ce produit ou un câble de remplacement autorisé par le fabricant.
-  **ATTENTION—RISQUE DE BLESSURE** : Ce produit ne doit pas être utilisé avec des rallonges, des barres multiprises, des rallonges multiprises ou des périphériques UPS. La capacité de ces types d'accessoires peut être facilement dépassée par une imprimante laser, d'où un risque de dégâts matériels, d'incendie ou de performances d'impression amoindries.
-  **ATTENTION—RISQUE DE BLESSURE** : N'utilisez pas ce produit avec un parasurtenseur en ligne. L'utilisation de parasurtenseurs comporte un risque d'incendie et de dégâts matériels, et peut réduire les performances de l'imprimante.
-  **ATTENTION—RISQUE DE BLESSURE** : Pour réduire le risque d'incendie, utilisez uniquement un câble de télécommunication 26 AWG minimum (RJ-11) pour connecter ce produit au réseau téléphonique public. Pour les utilisateurs en Australie, le câble doit être approuvé par l'Australian Communications and Media Authority.
-  **ATTENTION—RISQUE D'ELECTROCUTION** : Pour éviter tout risque d'électrocution, n'installez pas la machine à proximité d'un point d'eau ou dans un environnement humide.
-  **ATTENTION—RISQUE D'ELECTROCUTION** : Pour éviter tout risque d'électrocution, n'installez pas ce produit, et n'effectuez aucun branchement électrique (raccordement du câble d'alimentation, installation de la fonction de télécopie) ou téléphonique en cas d'orage violent.

-  **ATTENTION—RISQUE DE BLESSURE** : abstenez-vous de couper, de tordre, de plier, d'écraser le câble d'alimentation ou de poser des objets lourds dessus. Ne le soumettez pas à une usure ou une utilisation abusive. Ne pincez pas le cordon d'alimentation entre des objets, par exemple des meubles, et un mur. Un risque d'incendie ou de choc électrique pourrait s'ensuivre. Vérifiez régulièrement que le câble d'alimentation ne présente pas ces problèmes. Avant de l'inspecter, débranchez-le de la prise électrique.
-  **ATTENTION—RISQUE D'ELECTROCUTION** : Pour éviter tout risque d'électrocution, vérifiez que toutes les connexions externes (telles que les connexions Ethernet et téléphonique) sont correctement installées dans les ports appropriés.
-  **ATTENTION—RISQUE D'ELECTROCUTION** : Pour éviter tout risque d'électrocution lorsque vous devez accéder à la carte contrôleur, ou installer du matériel en option ou des cartes mémoire alors que l'imprimante est déjà en service, mettez celle-ci hors tension et débranchez son câble d'alimentation de la prise électrique avant de poursuivre. Si d'autres périphériques sont connectés à l'imprimante, mettez-les également hors tension et débranchez tous les câbles reliés à l'imprimante.
-  **ATTENTION—RISQUE D'ELECTROCUTION** : Pour éviter tout risque d'électrocution, n'utilisez pas la fonction de télécopie en cas d'orage violent.
-  **ATTENTION—RISQUE D'ELECTROCUTION** : pour éviter tout risque d'électrocution lors du nettoyage de l'extérieur de l'imprimante, débranchez le cordon d'alimentation électrique de la prise et déconnectez tous les câbles de l'imprimante avant de continuer.
-  **ATTENTION—RISQUE DE BLESSURE** : Si votre imprimante pèse plus de 18 kg, l'intervention d'au moins deux personnes est nécessaire pour la soulever sans risque.
-  **ATTENTION—RISQUE DE BLESSURE** : Avant de déplacer l'imprimante, suivez les instructions ci-dessous pour éviter de vous blesser ou d'endommager l'imprimante :
- Vérifiez que tous les tiroirs et portes sont correctement fermés.
 - Mettez l'imprimante hors tension, puis débranchez le cordon d'alimentation de la prise électrique.
 - Débranchez tous les cordons et câbles de l'imprimante.
 - Si l'imprimante dispose de bacs en option séparés au sol ou d'options de sortie fixées, retirez-les avant de déplacer l'imprimante.
 - Si l'imprimante est équipée d'un socle à roulettes, roulez-la avec précaution vers le nouvel emplacement. Manipulez l'ensemble avec précaution lors du passage sur des seuils et des différences de niveau du sol.
 - Si l'imprimante ne dispose pas d'un socle à roulettes, mais est dotée de bacs en option ou d'options de sortie, retirez les options de sortie et soulevez l'imprimante pour la séparer des bacs. N'essayez pas de soulever l'imprimante et les options en même temps.
 - Utilisez toujours les poignées de l'imprimante pour la soulever.
 - Si vous utilisez un chariot pour déplacer l'imprimante, veillez à ce que sa surface puisse accueillir toute la base de l'imprimante.
 - Si vous utilisez un chariot pour déplacer les options matérielles, veillez à ce que sa surface puisse accueillir les dimensions de ces options.
 - Maintenez l'imprimante en position verticale.
 - Evitez tout mouvement brusque.
 - Prenez garde de ne pas laisser vos doigts sous l'imprimante lorsque vous la posez.
 - Assurez-vous qu'il y a suffisamment d'espace autour de l'imprimante.

-  **ATTENTION—RISQUE DE BASCULEMENT** : Pour installer une ou plusieurs options sur votre imprimante ou votre MFP, vous aurez peut-être besoin d'un support à roulettes, d'un meuble ou d'un autre système prévu pour stabiliser la machine et éviter les blessures. Pour plus d'informations sur les configurations possibles, contactez le revendeur de l'imprimante.
-  **ATTENTION—RISQUE DE BASCULEMENT** : Pour réduire le risque d'instabilité de l'appareil, chargez chaque bac séparément. Laissez tous les bacs fermés jusqu'à ce que vous ayez besoin de les ouvrir.
-  **ATTENTION—SURFACE CHAUDE** : L'intérieur de l'imprimante risque d'être brûlant. Pour réduire le risque de brûlure, laissez la surface ou le composant refroidir avant d'y toucher.
-  **ATTENTION : RISQUE DE PINCEMENT** : Pour éviter tout risque de blessure par pincement, agissez avec précaution au niveau des zones signalées par cette étiquette. Les blessures par pincement peuvent se produire autour des pièces mobiles telles que les engrenages, portes, tiroirs et capots.
-  **ATTENTION—RISQUE DE BLESSURE** : Ce produit utilise un laser. L'utilisation de commandes ou de réglages, ou la mise en place de procédures autres que celles spécifiées dans le *Guide de l'utilisateur* peuvent entraîner des risques d'exposition aux rayonnements laser.
-  **ATTENTION—RISQUE DE BLESSURE** : La batterie lithium de ce produit n'est pas destinée à être remplacée. Il existe un risque d'explosion si une batterie lithium est placée de façon incorrecte. Ne rechargez pas, ne démontez pas et n'incinerez pas une batterie lithium. Mettez les batteries lithium usagées au rebut selon les instructions du fabricant et les réglementations locales.

Ce produit a été conçu, testé et approuvé afin de satisfaire à des normes de sécurité générale strictes et d'utiliser des composants spécifiques du fabricant. Les caractéristiques de sécurité de certains éléments ne sont pas toujours connues. Le fabricant n'est pas responsable de l'utilisation de pièces de rechange d'autres fabricants.

Pour toute intervention ou réparation autre que celles décrites dans la documentation de l'utilisateur, adressez-vous à un représentant du service approprié.

Ce produit utilise un procédé d'impression thermique qui chauffe le support d'impression, ce qui peut provoquer des émanations provenant du support. Vous devez lire intégralement la section relative aux instructions de mise en service qui traitent du choix des supports d'impression afin d'éviter d'éventuelles émanations dangereuses.

Ce produit peut générer un dégagement d'ozone en fonctionnement normal et être équipé d'un filtre conçu pour limiter les concentrations d'ozone à des niveaux inférieurs à ceux préconisés par la législation. Pour éviter une forte concentration d'ozone lors d'une utilisation intensive, installez ce produit dans une zone bien ventilée et remplacez les filtres d'ozone et d'évacuation si cette instruction figure les consignes d'entretien du produit. Si ces consignes ne font aucune référence aux filtres, cela signifie que ce produit ne comporte pas de filtres à remplacer.

CONSERVEZ PRÉCIEUSEMENT CES CONSIGNES.

A propos de l'imprimante

Sélection d'un emplacement pour l'imprimante

- Laissez suffisamment d'espace pour ouvrir les tiroirs, les capots et les portes et installer les options matérielles.
- Installez l'imprimante à proximité d'une prise électrique.

 **ATTENTION—RISQUE DE BLESSURE** : Pour éviter tout risque d'électrocution ou d'incendie, branchez le câble d'alimentation directement à une prise électrique répondant aux exigences requises et correctement mise à la terre, proche du produit et facile d'accès.

 **ATTENTION—RISQUE D'ELECTROCUTION** : Pour éviter tout risque d'électrocution, n'installez pas la machine à proximité d'un point d'eau ou dans un environnement humide.

- Assurez-vous que la pièce est aérée conformément à la dernière révision de la norme ASHRAE 62 ou de la norme 156 du Comité technique CEN.
- Posez-la sur une surface plane, stable et propre.
- Veuillez suivre les instructions suivantes :
 - Nettoyer, sécher et enlever la poussière
 - Tenir à l'écart des agrafes et des trombones
 - Ne pas exposer directement aux courants d'air provenant des appareils de climatisation, des chauffages ou des ventilateurs
 - Ne pas exposer directement aux rayons du soleil, à un taux d'humidité élevé ou à des variations de températures
- Respecter les températures recommandées et éviter les fluctuations.

| | |
|-------------------------|-------------------------|
| Température ambiante | 10 à 32 °C (50 à 90 °F) |
| Température de stockage | 0 à 40 °C (32 à 104 °F) |

- Pour que l'imprimante soit correctement ventilée, l'espace disponible recommandé autour d'elle est le suivant :

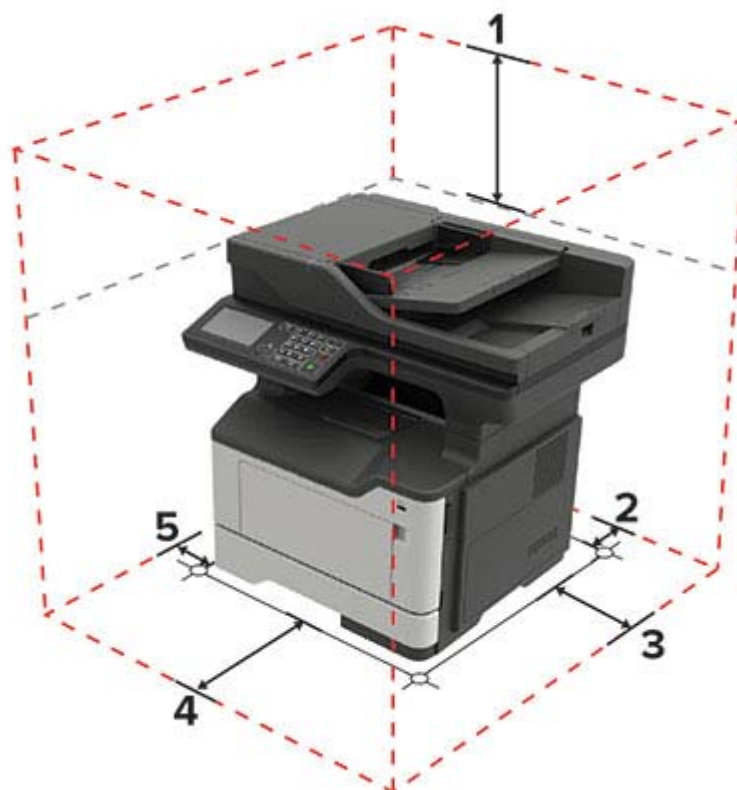

| | | |
|---|-----------------|----------------|
| 1 | Haut | 737 mm (29 po) |
| 2 | Arrière | 203 mm (8 po) |
| 3 | Volet de droite | 305 mm (12 po) |
| 4 | Avant | 510 mm (20 po) |
| 5 | Volet de gauche | 203 mm (8 po) |

Configurations de l'imprimante

ATTENTION—RISQUE DE BASCULEMENT : pour installer une ou plusieurs options sur votre imprimante ou votre MFP, vous aurez peut-être besoin d'un support à roulettes, d'un meuble ou d'un autre système prévu pour stabiliser la machine et éviter les blessures. Pour plus d'informations sur les configurations possibles, contactez le revendeur de l'imprimante.

ATTENTION—RISQUE DE BASCULEMENT : pour réduire le risque d'instabilité de l'appareil, chargez chaque tiroir séparément. Laissez tous les tiroirs fermés jusqu'à ce que vous ayez besoin de les ouvrir.

Vous pouvez configurer votre imprimante en ajoutant des tiroirs 250 ou 550 feuilles en option. Pour plus d'informations, reportez-vous à la section « [Installation des tiroirs en option](#) » à la page 208.



| | |
|---|--|
| 1 | Panneau de commandes |
| 2 | Dispositif d'alimentation automatique de documents (DAA) |
| 3 | Réceptacle standard |
| 4 | Capot d'accès à la carte logique contrôleur |
| 5 | Tiroir 250 feuilles standard |
| 6 | Tiroir 250 ou 550 feuilles en option |
| 7 | Chargeur multifonction |
| 8 | Porte A |

Connexion des câbles

⚠ ATTENTION—RISQUE D'ELECTROCUTION : pour éviter tout risque d'électrocution, n'installez pas ce produit et ne procédez à aucun branchement (cordon d'alimentation, télécopie, téléphone, etc.) en cas d'orage.

⚠ ATTENTION—RISQUE DE BLESSURE : Pour éviter tout risque d'électrocution ou d'incendie, branchez le câble d'alimentation directement à une prise électrique répondant aux exigences requises et correctement mise à la terre, proche du produit et facile d'accès.

ATTENTION—RISQUE DE BLESSURE : Pour éviter tout risque d'incendie ou d'électrocution, utilisez uniquement le câble d'alimentation fourni avec ce produit ou un câble de remplacement autorisé par le fabricant.

ATTENTION—RISQUE DE BLESSURE : Pour réduire le risque d'incendie, utilisez uniquement un câble de télécommunication 26 AWG minimum (RJ-11) pour connecter ce produit au réseau téléphonique public. Pour les utilisateurs en Australie, le câble doit être approuvé par l'Australian Communications and Media Authority.

Avertissement—Danger potentiel : Pour éviter toute perte de données ou tout dysfonctionnement de l'imprimante, ne touchez pas au câble USB, à l'adaptateur réseau sans fil ou aux zones de l'imprimante illustrées lors de l'impression.



| | Utilisez | Pour |
|---|--------------------------------|---|
| 1 | Prise du cordon d'alimentation | Connecter l'imprimante à une prise électrique. |
| 2 | Port Ethernet | Raccordez l'imprimante à un réseau Ethernet. |
| 3 | Port LINE | Connecter l'imprimante à une ligne téléphonique active via une prise murale standard (RJ-11), un filtre ADSL, un adaptateur VoIP ou tout autre adaptateur permettant de se connecter à la ligne téléphonique pour envoyer et recevoir des télécopies. |
| 4 | Port USB (678 uniquement) | Connectez un clavier ou toute option compatible. |
| 5 | Port USB de l'imprimante | Raccorder l'imprimante à l'ordinateur. |

A partir du panneau de commandes

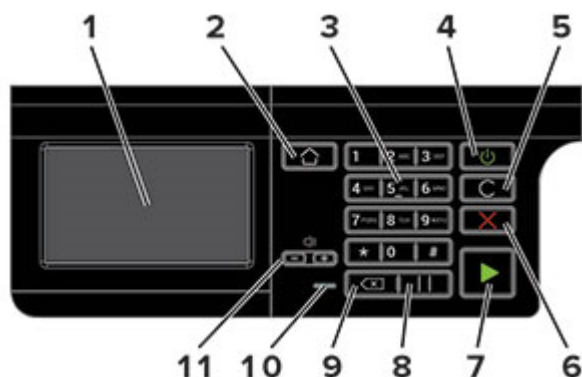

| | Utilisez | Pour |
|----|--------------------------------------|--|
| 1 | Ecran | <ul style="list-style-type: none"> Afficher les messages de l'imprimante et l'état des fournitures. Configurer et utiliser l'imprimante. |
| 2 | Bouton Accueil | Accéder à l'écran d'accueil. |
| 3 | Pavé numérique | Saisir des chiffres ou des symboles dans un champ de saisie. |
| 4 | Bouton d'alimentation | Allumer ou éteindre l'imprimante. Remarque : Pour mettre l'imprimante hors tension, appuyez sur la touche Marche/arrêt et maintenez-la enfoncée pendant cinq secondes. |
| 5 | Bouton Tout effacer ou Réinitialiser | Rétablir les paramètres par défaut d'une fonction telle que la copie, la télécopie ou la numérisation. |
| 6 | Bouton Arrêt/Annulation | Arrêter le travail d'impression en cours. |
| 7 | Bouton Démarrer | Lancer un travail d'impression en fonction du mode sélectionné. |
| 8 | Bouton Pause | Insérer une pause lors de la composition d'un numéro de télécopie. |
| 9 | Bouton Retour | Déplacer le curseur vers l'arrière et supprimer un caractère dans un champ de saisie. |
| 10 | Voyant | Vérifiez l'état de l'imprimante. |
| 11 | Boutons de volume | Régler le volume du haut-parleur. |

Comprendre l'état de la touche Marche/arrêt et du voyant

| Voyant | Etat de l'imprimante |
|------------|---|
| Désactiver | L'imprimante est hors tension ou en mode Hibernation. |
| Bleu | L'imprimante est prête ou traite des données. |
| Rouge | L'imprimante nécessite une intervention de l'utilisateur. |

| Voyant de la touche Marche/arrêt | Etat de l'imprimante |
|----------------------------------|---|
| Désactiver | L'imprimante est hors tension, prête ou traite des données. |
| Ambre uni | L'imprimante est en mode Veille. |

| Voyant de la touche Marche/arrêt | Etat de l'imprimante |
|----------------------------------|---------------------------------------|
| Ambre clignotant | L'imprimante est en mode Hibernation. |

Utilisation de l'écran d'accueil

Remarque : Votre écran d'accueil peut varier selon vos paramètres de personnalisation de l'écran d'accueil, de votre configuration administrative et des solutions intégrées actives.



| Appuyez sur | Pour |
|-------------------------------------|---|
| 1 Etat/Fournitures | <ul style="list-style-type: none"> Afficher un message d'avertissement ou d'erreur de l'imprimante dès qu'une intervention est requise pour que le processus en cours se poursuive. Afficher des informations supplémentaires sur l'avertissement ou le message de l'imprimante ainsi que sur la manière de le supprimer. <p>Remarque : vous pouvez également accéder à ce paramètre en appuyant sur le haut de l'écran d'accueil.</p> |
| 2 File d'attente des travaux | <p>Afficher tous les travaux d'impression en cours.</p> <p>Remarque : vous pouvez également accéder à ce paramètre en appuyant sur le haut de l'écran d'accueil.</p> |
| 3 Changer de langue | Changer la langue d'affichage. |
| 4 Paramètres | Accéder aux menus de l'imprimante. |
| 5 Paramètres Eco | Gérer les paramètres de consommation d'énergie, le bruit, le toner et l'utilisation du papier. |
| 6 Travaux suspendus | Afficher les travaux d'impression mis en attente dans la mémoire de l'imprimante. |
| 7 Pilote USB | Imprimer des photos et documents depuis un lecteur flash. |
| 8 Carnet d'adresses | Gérer une liste de contacts accessible par d'autres applications de l'imprimante. |

Impression de la page des paramètres de menu

Sur l'écran d'accueil, appuyez sur **Paramètres > Rapports > Page des paramètres de menu**.

Impression de la page de configuration du réseau

Sur l'écran d'accueil, appuyez sur **Paramètres > Rapports > Réseau > Page de configuration du réseau**.

Configuration et utilisation des applications présentes sur l'écran d'accueil

Personnalisation de l'écran d'accueil

1 Ouvrez un navigateur Web, puis saisissez l'adresse IP de l'imprimante dans le champ d'adresse.

Remarques :

- L'adresse IP de l'imprimante est affichée sur l'écran d'accueil. L'adresse IP apparaît sous la forme de quatre séries de chiffres séparées par des points, par exemple 123.123.123.123.
- Si vous utilisez un serveur proxy, désactivez-le temporairement pour charger correctement la page Web.

2 Cliquez sur **Paramètres > Périphérique > Icônes visibles de l'écran d'accueil**.

3 Sélectionnez les icônes qui doivent apparaître sur l'écran d'accueil.

4 Appliquez les modifications.

Configuration de Card Copy

1 Ouvrez un navigateur Web, puis saisissez l'adresse IP de l'imprimante dans le champ d'adresse.

Remarques :

- L'adresse IP de l'imprimante est affichée sur l'écran d'accueil. L'adresse IP apparaît sous la forme de quatre séries de chiffres séparées par des points, par exemple 123.123.123.123.
- Si vous utilisez un serveur proxy, désactivez-le temporairement pour charger correctement la page Web.

2 Cliquez sur **Applications > Copie de carte > Configurer**.

3 Configurez les options de sortie et les paramètres de numérisation.

Remarques :

- Lorsque vous numérisez une carte, assurez-vous que la résolution de numérisation ne dépasse pas 200 ppp pour la couleur et 400 ppp pour le noir et blanc.
- Vous pouvez numériser plusieurs cartes uniquement sur les modèles d'imprimante qui prennent en charge un disque dur.
- Lorsque vous numérisez plusieurs cartes, assurez-vous que la résolution de numérisation ne dépasse pas 150 ppp pour la couleur et 300 ppp pour le noir et blanc.
- Vérifiez que les paramètres de réseau et d'e-mail de l'imprimante sont bien configurés.

4 Appliquez les modifications.

A l'aide du Centre de raccourcis

- 1 Sur l'écran d'accueil, appuyez sur **Centre de raccourcis**, puis sélectionnez une fonction de l'imprimante.
- 2 Appuyez sur **Créer un raccourci**, puis configurez les paramètres.
- 3 Appuyez sur **Enregistrer**, puis saisissez un nom de raccourci unique.
- 4 Appliquez les modifications.

Utilisation de la personnalisation de l'affichage

Modification du papier peint

- 1 Sur l'écran d'accueil, appuyez sur **Modifier le papier peint**.
- 2 Sélectionnez une image à utiliser.
- 3 Appliquez les modifications.

Création d'un diaporama

Avant de commencer, assurez-vous d'avoir configuré les paramètres du diaporama. Pour plus d'informations, reportez-vous à la documentation fournie avec la solution.

- 1 Insérez un lecteur flash dans le port USB.
- 2 Sur l'écran d'accueil, appuyez sur **Diaporama**.

Remarque : Les images s'affichent par ordre alphabétique.

Configuration de la fonction Scan Center

- 1 Sur l'écran d'accueil, appuyez sur **Scan Center**.
- 2 Sélectionnez et créez une destination, puis configurez les paramètres.

Remarques :

- Lors de la création d'une destination réseau, assurez-vous de valider et de régler les paramètres pour ne plus obtenir aucune erreur.
- Seules les destinations créées à partir d'Embedded Web Server sont enregistrées. Pour plus d'informations, reportez-vous à la documentation fournie avec la solution.

- 3 Appliquez les modifications.

Gérer les contacts

Ajout de contacts

- 1 Ouvrez un navigateur Web, puis saisissez l'adresse IP de l'imprimante dans le champ d'adresse.

Remarques :

- L'adresse IP de l'imprimante est affichée sur l'écran d'accueil. L'adresse IP apparaît sous la forme de quatre séries de chiffres séparées par des points, par exemple 123.123.123.123.
- Si vous utilisez un serveur proxy, désactivez-le temporairement pour charger correctement la page Web.

2 Cliquez sur **Carnet d'adresses**.

3 Dans la section Contacts, ajoutez un contact.

Remarque : Vous pouvez assigner le contact à un ou plusieurs groupes.

4 Si nécessaire, spécifiez une méthode de connexion pour permettre l'accès de l'application.

5 Appliquez les modifications.

Ajout de groupes

1 Ouvrez un navigateur Web, puis saisissez l'adresse IP de l'imprimante dans le champ d'adresse.

Remarques :

- L'adresse IP de l'imprimante est affichée sur l'écran d'accueil. L'adresse IP apparaît sous la forme de quatre séries de chiffres séparées par des points, par exemple 123.123.123.123.
- Si vous utilisez un serveur proxy, désactivez-le temporairement pour charger correctement la page Web.

2 Cliquez sur **Carnet d'adresses**.

3 Dans la section Groupes de contacts, ajoutez un nom de groupe.

Remarque : Vous pouvez assigner un ou plusieurs contacts au groupe.

4 Appliquez les modifications.

Modification des contacts ou des groupes

1 Ouvrez un navigateur Web, puis saisissez l'adresse IP de l'imprimante dans le champ d'adresse.

Remarques :

- L'adresse IP de l'imprimante est affichée sur l'écran d'accueil. L'adresse IP apparaît sous la forme de quatre séries de chiffres séparées par des points, par exemple 123.123.123.123.
- Si vous utilisez un serveur proxy, désactivez-le temporairement pour charger correctement la page Web.

2 Cliquez sur **Carnet d'adresses**.

3 Effectuez l'une des opérations suivantes :

- Dans la section Contacts, cliquez sur un nom d'un contact, puis modifiez les informations.
- Dans la section Groupes de contacts, cliquez sur un nom d'un groupe, puis modifiez les informations.

4 Appliquez les modifications.

Suppression des contacts ou des groupes

1 Ouvrez un navigateur Web, puis saisissez l'adresse IP de l'imprimante dans le champ d'adresse.

Remarques :

- L'adresse IP de l'imprimante est affichée sur l'écran d'accueil. L'adresse IP apparaît sous la forme de quatre séries de chiffres séparées par des points, par exemple 123.123.123.123.
- Si vous utilisez un serveur proxy, désactivez-le temporairement pour charger correctement la page Web.

2 Cliquez sur **Carnet d'adresses**.

3 Effectuez l'une des opérations suivantes :

- Dans la section Contacts, sélectionnez un contact que vous souhaitez supprimer.
- Dans la section Groupes de contacts, sélectionnez un nom de groupe que vous souhaitez supprimer.

Configuration et utilisation des fonctions d'accessibilité

Activation du mode Agrandissement

- 1 Sur le panneau de commandes, appuyez sur la touche **5** et maintenez-la enfoncée jusqu'à ce que vous entendiez un message vocal.
- 2 Sélectionnez **Agrandissement**.
- 3 Sélectionnez **OK**.

Pour plus d'informations sur la navigation sur un écran agrandi, reportez-vous à la section [« Navigation sur l'écran à l'aide de gestes » à la page 22](#).

Activation de l'assistance vocale

Sur le panneau de commandes

- 1 Appuyez sur la touche **5** et maintenez-la enfoncée jusqu'à ce que vous entendiez un message vocal.
- 2 Sélectionnez **OK**.

Sur le clavier

- 1 Appuyez sur la touche **5** et maintenez-la enfoncée jusqu'à ce que vous entendiez un message vocal.
- 2 Appuyez sur **Tabulation** pour déplacer le curseur de sélection sur le bouton OK, puis appuyez sur **Entrée**.

Remarques :

- L'assistance vocale peut également être activée en insérant le casque dans la prise casque.
- Pour régler le volume, utilisez les boutons de volume situés en bas du panneau de commandes.

Réglage du débit de parole de l'assistance vocale

- 1 Sur l'écran d'accueil, sélectionnez **Paramètres > Périphérique > Accessibilité > Débit de parole**.
- 2 Sélectionnez le débit de parole.

Activation des codes PIN (numéros d'identification personnels) ou des mots de passe énoncés

- 1 Sur l'écran d'accueil, sélectionnez **Paramètres > Périphérique > Accessibilité > Enoncer les mots de passe/codes PIN**.
- 2 Activez le paramètre.

Navigation sur l'écran à l'aide de gestes

Remarques :

- Les gestes s'appliquent uniquement lorsque l'assistance vocale est activée.
- Un clavier physique est nécessaire pour saisir des caractères et régler certains paramètres.

| Geste | Fonction |
|---|---|
| Appuyer deux fois | Sélectionner une option ou un élément sur l'écran. |
| Appuyer trois fois | Effectuer un zoom avant ou arrière du texte et des images. |
| Faire glisser votre doigt vers la droite ou vers le bas | Passer à l'élément suivant sur l'écran. |
| Faire glisser votre doigt vers la gauche ou vers le haut | Passer à l'élément précédent sur l'écran. |
| Panoramique | Accéder à des parties de l'image agrandie qui dépassent les limites de l'écran. Remarque : Ce geste nécessite l'utilisation de deux doigts pour glisser sur une image agrandie. |
| Faire glisser votre doigt vers le haut, puis vers la gauche | Quitter une application et revenir à l'écran d'accueil. |
| Faire glisser votre doigt vers le bas, puis vers la gauche | <ul style="list-style-type: none"> • Annuler un travail. • Revenir au paramètre précédent. • Quitter l'écran qui s'affiche sans modifier un paramètre ou une valeur. |
| Faire glisser votre doigt vers le haut, puis vers le bas | Répéter une invite énoncée. |

Utilisation du clavier à l'écran

Essayez une ou plusieurs des solutions suivantes :

- Faites glisser un doigt sur la touche pour annoncer le caractère.
- Soulevez le doigt pour entrer ou saisir le caractère dans le champ.
- Appuyez sur **Retour arrière** pour supprimer des caractères.
- Pour écouter le contenu dans le champ de saisie, appuyez sur **Tabulation**, puis appuyez sur **Maj + Tabulation**.

Chargement du papier et des supports spéciaux

Définition du format et du type des supports spéciaux

Les tiroirs détectent automatiquement le format du papier ordinaire. Pour les supports spéciaux tels que des étiquettes, du papier cartonné ou des enveloppes, procédez comme suit :

- 1 Sur l'écran d'accueil, accédez à :
Paramètres > Papier > Configuration du tiroir > Format/Type de papier > sélectionnez une source de papier
- 2 Configurez le format et le type des supports spéciaux.

Configuration des paramètres de papier Universel

- 1 Sur l'écran d'accueil, appuyez sur **Paramètres > Papier > Configuration du support > Configuration générale**.
- 2 Configurez les paramètres.

Chargement des tiroirs

ATTENTION—RISQUE DE BASCULEMENT : pour réduire le risque d'instabilité de l'appareil, chargez chaque tiroir séparément. Laissez tous les tiroirs fermés jusqu'à ce que vous ayez besoin de les ouvrir.

- 1 Retirez le tiroir.

Remarque : Pour éviter les bourrages papier, ne retirez pas les tiroirs lorsque l'imprimante est occupée.



2 Ajustez les guides en fonction de la taille du papier que vous chargez.

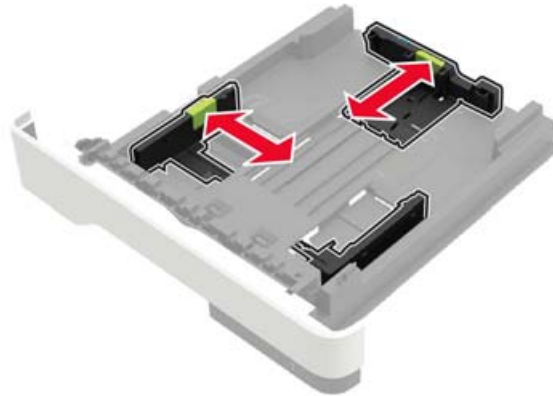

3 Déramez, ventilez et alignez les bords du papier avant de le charger.



4 Chargez la pile de papier, face à imprimer vers le bas, puis assurez-vous que les guides latéraux sont bien ajustés contre le papier.



Remarques :

- Chargez le papier à en-tête face vers le bas avec le bord supérieur de la feuille orienté vers l'avant du bac pour l'impression recto.
- Chargez le papier à en-tête face vers le haut avec le bord inférieur de la feuille orienté vers l'avant du bac pour l'impression recto verso.
- Ne faites pas glisser le papier dans le tiroir.
- Pour éviter les bourrages papier, assurez-vous que la hauteur de la pile ne dépasse pas les indicateurs de remplissage maximum.

5 Insérez le bac.

Si nécessaire, définissez le format et le type du papier à partir du panneau de commandes pour qu'ils correspondent au papier chargé.

Alimentation du chargeur multifonction

1 Ouvrez le chargeur multifonction.

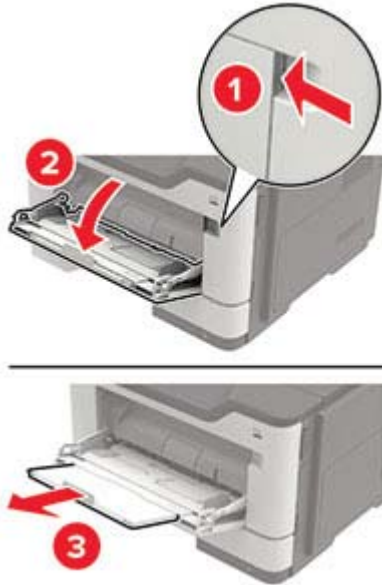

2 Ajustez le guide pour qu'ils correspondent à la taille du papier chargé.



3 Déramez, ventilez et alignez les bords du papier avant de le charger.



4 Chargez le papier avec la face imprimable tournée vers le haut.

Remarques :

- Chargez le papier à en-tête face vers le haut avec le bord supérieur de la feuille orienté vers l'avant du bac pour l'impression recto.
- Chargez le papier à en-tête face vers le bas avec le bord inférieur de la feuille orienté vers l'avant du bac pour l'impression recto verso.

- Chargez les enveloppes avec le rabat vers le bas sur le côté gauche.
- Chargez les enveloppes européennes en positionnant le rabat vers le bas en premier dans l'imprimante.

Avertissement—Danger potentiel : n'utilisez pas d'enveloppes avec timbre, agrafe, fermoir, fenêtre, revêtement intérieur couché ou bande autocollante.

- 5 A partir du panneau de commandes, réglez le format et le type de papier de manière à ce qu'ils correspondent à ceux du papier chargé.

Tiroirs chaînés

- 1 Ouvrez un navigateur Web, puis saisissez l'adresse IP de l'imprimante dans le champ d'adresse.

Remarques :

- L'adresse IP de l'imprimante est affichée sur l'écran d'accueil. L'adresse IP apparaît sous la forme de quatre séries de chiffres séparées par des points, par exemple 123.123.123.123.
- Si vous utilisez un serveur proxy, désactivez-le temporairement pour charger correctement la page Web.

- 2 Cliquez sur **Paramètres > Papier > Configuration du tiroir**.

- 3 Définissez les mêmes formats et types de papier pour les tiroirs que vous chaînez.

- 4 Enregistrez les paramètres.

Remarque : Vous pouvez également modifier les paramètres à partir du panneau de commandes de l'imprimante.

Pour annuler le chaînage de tiroirs, assurez-vous qu'aucun tiroir n'a les mêmes paramètres de format ou de type de papier.

Avertissement—Danger potentiel : La température de l'unité de fusion varie en fonction du type de papier spécifié. Pour éviter les problèmes d'impression, faites correspondre le paramètre du type de papier dans l'imprimante avec le papier chargé dans le tiroir.

Papier pris en charge

Formats de papier pris en charge

| Format de papier | Bac | Chargeur multifonction | Impression recto verso | DAA | Vitre du scanner |
|--|-----|------------------------|------------------------|-----|------------------|
| A4 210 x 297 mm (8,3 x 11,7 po) | ✓ | ✓ | ✓ | ✓ | ✓ |
| A5 210 x 148 mm (5,8 x 8,3 po) | ✓ | ✓ | X | ✓ | ✓ |
| A5 LEF* 148 x 210 mm (5,8 x 8,3 po) | ✓ | ✓ | X | ✓ | ✓ |
| A6* 105 x 148 mm (4,1 x 5,8 po) | ✓ | ✓ | X | ✓ | ✓ |
| JIS B5 182 x 257 mm (7.2 x 10.1 po) | ✓ | ✓ | X | ✓ | ✓ |
| Oficio (Mexique) 216 x 340 mm 8,5 x 13,4 po | ✓ | ✓ | ✓ | ✓ | ✓ |
| Hagaki 100 x 148 mm (3,9 x 5,8 po) | X | ✓ | X | X | ✓ |
| Carte de visite 50,8 x 88,9 mm (2 x 3,5 po) | X | X | X | X | ✓ |
| Statement 140 x 216 mm (5,5 x 8,5 po) | ✓ | ✓ | X | ✓ | ✓ |
| Executive 184 x 267 mm (7,3 x 10,5 po) | ✓ | ✓ | X | ✓ | ✓ |
| Lettre 216 x 279 mm (8,5 x 11 po) | ✓ | ✓ | ✓ | ✓ | ✓ |

* Ce format de papier n'est pas pris en charge dans le bac d'alimentation en option.

| Format de papier | Bac | Chargeur multifonction | Impression recto verso | DAA | Vitre du scanner |
|--|-----|------------------------|------------------------|-----|------------------|
| Légal 216 x 356 mm (8,5 x 14 po) | ✓ | ✓ | ✓ | ✓ | ✓ |
| Folio 216 x 330 mm (8,5 x 13 po) | ✓ | ✓ | ✓ | ✓ | ✓ |
| Universal 76,2 x 127 mm à 216 x 356 mm (3 x 5 po à 8,5 x 14 po) | ✓ | ✓ | X | ✓ | ✓ |
| Enveloppe 7 ¾ (Monarch) 98 x 191 mm (3,9 x 7,5 po) | X | ✓ | X | X | ✓ |
| Enveloppe 9 98 x 225 mm (3,9 x 8,9 po) | X | ✓ | X | X | ✓ |
| Enveloppe 10 105 x 241 mm (4,1 x 9,5 po) | X | ✓ | X | X | ✓ |
| Enveloppe DL 110 x 220 mm (4,3 x 8,7 po) | X | ✓ | X | X | ✓ |
| Enveloppe C5 162 x 229 mm (6,4 x 9 po) | X | ✓ | X | X | ✓ |
| Enveloppe B5 176 x 250 mm (6,9 x 9,8 po) | X | ✓ | X | X | ✓ |
| Autre enveloppe 76,2 x 127 mm à 216 x 356 mm (3 x 5 po à 8,5 x 14 po) | X | ✓ | X | X | ✓ |

* Ce format de papier n'est pas pris en charge dans le bac d'alimentation en option.

Types de support pris en charge

| Type de support | Bac | Chargeur multi-fonction | Impression recto verso | DAA | Vitre du scanner |
|-----------------------------------|-----|-------------------------|------------------------|-----|------------------|
| Papier normal | ✓ | ✓ | ✓ | ✓ | ✓ |
| Bristol | X | ✓ | X | X | ✓ |
| Transparent | ✓ | ✓ | X | X | ✓ |
| Recyclé | ✓ | ✓ | ✓ | ✓ | ✓ |
| Étiquettes en papier ¹ | ✓ | ✓ | X | X | ✓ |
| Qualité ² | ✓ | ✓ | ✓ | ✓ | ✓ |
| Papier à en-tête | ✓ | ✓ | ✓ | ✓ | ✓ |
| Préimprimé | ✓ | ✓ | ✓ | ✓ | ✓ |
| Papier de couleur | ✓ | ✓ | ✓ | ✓ | ✓ |
| Papier léger | ✓ | ✓ | ✓ | ✓ | ✓ |
| Papier lourd ² | ✓ | ✓ | ✓ | ✓ | ✓ |
| Chiffon/grené | ✓ | ✓ | ✓ | ✓ | ✓ |
| Enveloppe | X | ✓ | X | X | ✓ |
| Enveloppe grenée | X | ✓ | X | X | ✓ |

¹ Les étiquettes papier à une seule face conçues pour les imprimantes laser sont prises en charge pour une utilisation occasionnelle. Il est recommandé de ne pas imprimer plus de 20 pages d'étiquettes en papier par mois. Les étiquettes en vinyle, spéciales pharmacie ou recto verso ne sont pas prises en charge.

² L'impression recto verso prend en charge le papier qualité d'un grammage atteignant 90 g/m² (24 lb).

Grammages de papiers pris en charge

| | Bac | Chargeur multifonction | Impression recto verso | DAA |
|--------------------|---|---|--|---|
| Grammage du papier | 60 à 120 g/m ² (16 à 32 lb) | 60 à 216 g/m ² (16 à 58 lb) | 60 à 90 g/m ² (16 à 24 lb) | 52 à 120 g/m ² (14 à 32 lb) |

Impression

Impression depuis un ordinateur

Remarque : Pour les étiquettes, les bostols et les enveloppes, définissez le format et le type de papier dans l'imprimante avant d'imprimer le document.

- 1 Ouvrez la boîte de dialogue Imprimer dans le document que vous souhaitez imprimer.
- 2 Si nécessaire, réglez les paramètres.
- 3 Imprimez le document.

Remarque : Pour plus de détails sur le fonctionnement du pilote de l'imprimante, reportez-vous à l'aide consacrée au pilote d'impression.

Impression à partir d'un périphérique mobile

Impression à partir d'un périphérique mobile à l'aide de Google Cloud Print

Google Cloud Print™ est un service d'impression mobile qui permet aux applications activées sur des périphériques mobiles d'imprimer sur n'importe quelle imprimante compatible Google Cloud Print.

- 1 Dans l'écran d'accueil de votre périphérique mobile, lancez une application activée.
- 2 Appuyez sur **Imprimer**, puis sélectionnez une imprimante.
- 3 Imprimez le document.

Impression à partir d'un périphérique mobile à l'aide du service d'impression Mopria

Le service d'impression Mopria® est une solution d'impression mobile pour les périphériques mobiles dotés d'Android version 4.4 ou ultérieure. Il vous permet d'imprimer directement sur n'importe quelle imprimante certifiée Mopria.

Remarque : Avant d'imprimer, assurez-vous que le service d'impression Mopria est activé.

- 1 Dans l'écran d'accueil de votre périphérique mobile, lancez une application compatible.
- 2 Appuyez sur **Imprimer**, puis sélectionnez une imprimante.
- 3 Imprimez le document.

Impression à partir d'un périphérique mobile à l'aide d'AirPrint

La fonction logicielle AirPrint est une solution d'impression mobile qui vous permet d'imprimer directement à partir de périphériques Apple sur une imprimante certifiée AirPrint.

Remarques :

- Cette application est uniquement prise en charge sur certains périphériques Apple.
 - Cette application est uniquement prise en charge sur le modèle d'imprimante S2855dw.
- 1 Dans l'écran d'accueil de votre périphérique mobile, lancez une application compatible.
 - 2 Sélectionnez un élément à imprimer, puis appuyez sur l'icône Partager.
 - 3 Appuyez sur **Imprimer**, puis sélectionnez une imprimante.
 - 4 Imprimez le document.

Impression à partir d'un lecteur flash

- 1 Insérez le lecteur flash.

**Remarques :**

- Si vous insérez le lecteur flash alors qu'un message d'erreur s'affiche, l'imprimante ignore le lecteur flash.
 - Si vous insérez le lecteur flash pendant que l'imprimante traite d'autres travaux d'impression, le message **Occupé** s'affiche à l'écran.
- 2 Sur l'écran, appuyez sur le document à imprimer.
Si nécessaire, configurez d'autres paramètres d'impression.
 - 3 Envoyez le travail d'impression.
Pour imprimer un autre document, appuyez sur **Lecteur USB**.

Avertissement—Danger potentiel : Pour éviter les pertes de données ou le dysfonctionnement de l'imprimante, ne touchez pas à la zone de l'imprimante ou du lecteur flash indiquée lorsque des opérations d'impression, de lecture ou d'écriture sont en cours à partir du périphérique de stockage.



Lecteurs flash et types de fichiers pris en charge

Lecteurs flash

Remarques :

- L'imprimante prend en charge les lecteurs flash USB à haute vitesse avec norme pleine vitesse.
- Les lecteurs flash USB doivent prendre en charge le système de fichiers FAT (File Allocation Tables).

De nombreux lecteurs flash sont testés et approuvés en vue d'une utilisation avec l'imprimante. Pour plus d'informations, contactez le revendeur de l'imprimante.

Types de fichiers

Documents :

- .doc ou .docx
- .xls ou .xlsx
- .ppt ou .pptx
- .pdf
- .xps

Images :

- .dcx
- .gif
- .jpeg ou .jpg
- .bmp
- .pcx
- .tiff ou .tif
- .png

Configuration des travaux confidentiels

- 1 Sur l'écran d'accueil, appuyez sur **Paramètres > Sécurité > Configuration des impressions confidentielles**.
- 2 Configurez les paramètres.

| Utilisez | Pour |
|--------------------------------------|---|
| Nbre max. de codes PIN erronés | <p>Limiter le nombre de codes PIN non valides qu'il est possible de saisir.</p> <p>Remarque : lorsque le nombre limite est atteint, les travaux d'impression correspondant au nom d'utilisateur sont supprimés.</p> |
| Expiration des travaux confidentiels | <p>Définir le délai avant que les travaux confidentiels ne soient automatiquement supprimés de la mémoire de l'imprimante.</p> <p>Remarque : les travaux confidentiels suspendus sont stockés dans l'imprimante jusqu'à ce que vous vous connectiez et les libérez ou les supprimiez manuellement.</p> |
| Répéter. expir. tâche | <p>Définir le délai avant que les travaux répétés ne soient automatiquement supprimés de la mémoire de l'imprimante.</p> <p>Remarque : les travaux suspendus répétés sont stockés de sorte que des copies supplémentaires puissent être imprimées ultérieurement.</p> |
| Vérifier expir. tâche | <p>Définir le délai avant que les travaux vérifiés ne soient automatiquement supprimés de la mémoire de l'imprimante.</p> <p>Remarque : les travaux vérifiés permettent de s'assurer que la première copie est satisfaisante avant d'imprimer les autres.</p> |
| Différer expir. tâche | <p>Définir le délai avant que les travaux réservés ne soient automatiquement supprimés sans être imprimés.</p> <p>Remarque : les travaux suspendus réservés sont automatiquement supprimés après l'impression.</p> |

Impression des tâches suspendues

- 1 Ouvrez la boîte de dialogue Imprimer dans le document que vous souhaitez imprimer.
- 2 Sélectionnez l'imprimante, puis procédez comme suit :
 - Pour les utilisateurs Windows, cliquez sur **Propriétés** ou **Préférences**, puis cliquez sur **Imprimer et suspendre**.
 - Pour les utilisateurs Macintosh, sélectionnez **Imprimer et suspendre**.
- 3 Sélectionnez le type de tâche d'impression.
- 4 Si nécessaire, attribuez un nom d'utilisateur.
- 5 Envoyez le travail d'impression.
- 6 Sur l'écran d'accueil de l'imprimante, appuyez sur **Travaux suspendus**.
- 7 Envoyez le travail d'impression.

Impression de la liste des échantillons de polices

- 1 Sur l'écran d'accueil, appuyez sur **Paramètres > Rapports > Imprimer > Imprimer les polices**.
- 2 Appuyez sur **Polices PCL** ou **Polices PostScript**.

Annulation d'un travail d'impression

A partir du panneau de commandes de l'imprimante

1 Sur l'écran d'accueil, appuyez sur **File d'attente des travaux**.

Remarque : vous pouvez également accéder à ce paramètre en appuyant sur le haut de l'écran d'accueil.

2 Sélectionnez le travail à annuler.

A partir de l'ordinateur

1 Selon le système d'exploitation, effectuez l'une des opérations suivantes :

- Ouvrez le dossier Imprimantes, puis sélectionnez votre imprimante.
- Dans Préférences système du menu Pomme, naviguez jusqu'à votre imprimante.

2 Sélectionnez le travail à annuler.

Copie

Faire des copies

1 Chargez un document original dans le DAA ou sur la vitre du scanner.

Remarque : pour éviter d'obtenir une image rognée, assurez-vous que le document original et les fichiers de sortie ont le même format de papier.

2 Sur l'écran d'accueil, appuyez sur **Copier**, puis spécifiez le nombre de copies.

Le cas échéant, définissez les paramètres de copie.

3 Copiez le document.

Remarque : pour effectuer une copie rapide, appuyez sur  sur le panneau de commandes.

Copie de photos

1 Placez une photo sur la vitre du scanner.

2 Sur l'écran d'accueil, appuyez sur **Copier** > **Contenu** > **Photo**.

3 Dans le menu Source de contenu, sélectionnez le paramètre qui correspond le mieux à la photo d'origine.

4 Envoyez le travail de copie.

Copie sur du papier à en-tête

1 Chargez un document original dans le DAA ou sur la vitre du scanner.

2 Sur l'écran d'accueil, appuyez sur **Copier**, puis spécifiez le format du document original.

3 Appuyez sur **Copier vers**, puis sélectionnez le bac qui contient le papier spécialisé.

Si vous chargez le papier spécialisé dans le chargeur multifonction, accédez à :

Chargeur multifonction > sélectionnez le format du support spécialisé > **Papier à en-tête**

4 Envoyez le travail de copie.

Copie des deux côtés du papier (recto verso)

1 Chargez un document d'origine dans le DAA ou sur la vitre du scanner.

2 Sur l'écran d'accueil, appuyez sur **Copie** > **Paramètres** > **Configuration du papier**.

3 Réglez les paramètres.

4 Copiez le document.

Réduction ou agrandissement de copies

- 1 Chargez un document original dans le DAA ou sur la vitre du scanner.
- 2 Sur l'écran d'accueil, accédez à :
Copier > Mettre à l'échelle > spécifiez une valeur d'échelle
Remarque : Si vous modifiez la taille du document original ou de la sortie après avoir réglé la mise à l'échelle, la valeur d'échelle est restaurée sur Auto.
- 3 Copiez le document.

Assemblage des copies

- 1 Chargez un document original dans le DAA ou sur la vitre du scanner.
- 2 Sur l'écran d'accueil, appuyez sur **Copier**, puis définissez l'option Assembler sur **Activer**.
- 3 Copiez le document.

Insertion d'intercalaires entre les copies

- 1 Chargez un document original dans le DAA ou sur la vitre du scanner.
- 2 Sur l'écran d'accueil, appuyez sur **Copie > Intercalaires**.
- 3 Réglez les paramètres.
- 4 Envoyez le travail de copie.

Copie de plusieurs pages sur une feuille

- 1 Chargez un document original dans le DAA ou sur la vitre du scanner.
- 2 Sur l'écran d'accueil, appuyez sur **Copie > Pages par face**.
- 3 Réglez les paramètres.
- 4 Copiez le document.

Création d'un raccourci de copie

- 1 Dans l'écran d'accueil, appuyez sur **Copie**.
- 2 Ajustez les paramètres, puis appuyez sur .
- 3 Entrez un nom de raccourci.
- 4 Appliquez les modifications.

Envoi d'e-mails

Configuration de la fonction d'email

- 1 Sur l'écran d'accueil, appuyez sur **Paramètres** > **Périphérique** > **Préférences** > **Exécuter la configuration initiale**.
- 2 Eteignez l'imprimante, attendez environ 10 secondes, puis rallumez-la.
- 3 Sur l'écran Avant de commencer, sélectionnez **Modifier les paramètres et continuer avec l'assistant**.
- 4 Sur l'écran Configuration du serveur de télécopie/messagerie, saisissez les informations requises.
- 5 Terminez la configuration.

Configuration des paramètres de courrier électronique

- 1 Ouvrez un navigateur Web, puis saisissez l'adresse IP de l'imprimante dans le champ d'adresse.

Remarques :

- L'adresse IP de l'imprimante est affichée sur l'écran d'accueil. L'adresse IP apparaît sous la forme de quatre séries de chiffres séparées par des points, par exemple 123.123.123.123.
- Si vous utilisez un serveur proxy, désactivez-le temporairement pour charger correctement la page Web.

- 2 Cliquez sur **Paramètres** > **E-mail**.
- 3 Entrez les informations nécessaires.
- 4 Appliquez les modifications.

Envoi d'un courrier électronique

A partir du panneau de commandes

- 1 Chargez un document original dans le DAA ou sur la vitre du scanner.
- 2 Sur l'écran d'accueil, appuyez sur **E-mail**, puis saisissez les informations requises.

Remarque : Vous pouvez également saisir le destinataire à partir du carnet d'adresses ou avec le numéro de raccourci.

- 3 Si nécessaire, configurez les paramètres de type de fichier de sortie.
- 4 Envoyez l'e-mail.

A l'aide du numéro de raccourci

- 1 Sur le panneau de commandes, appuyez sur **#**, puis saisissez le numéro de raccourci à l'aide du pavé numérique.
- 2 Envoyez l'e-mail.

Création d'un raccourci pour envoyer un e-mail

- 1 Sur l'écran d'accueil, appuyez sur **E-mail**.
- 2 Configurez les paramètres, puis appuyez sur .
- 3 Entrez un nom de raccourci.
- 4 Appliquez les modifications.

Envoi d'une télécopie

Configuration de l'imprimante en télécopieur

Remarques :

- Les méthodes de connexion suivantes ne s'appliquent que dans certains pays ou régions.
- Lors de la configuration initiale de l'imprimante, décochez la case de la fonction Télécopie, ainsi que toute autre fonction que vous souhaitez configurer plus tard, puis choisissez **Continuer**.
- Le voyant clignotera en rouge si la fonction Télécopie est activée mais n'est pas correctement installée.

Avertissement—Danger potentiel : Pour éviter toute perte de données ou le dysfonctionnement de l'imprimante, lors des opérations d'envoi ou de réception d'une télécopie, ne touchez pas aux câbles ni à la zone de l'imprimante illustrée.



Configuration du mode Télécopie

- 1 Sur l'écran d'accueil, appuyez sur **Paramètres** > **Périphérique** > **Préférences** > **Exécuter la configuration initiale**.
- 2 Eteignez l'imprimante, attendez environ 10 secondes, puis rallumez-la.
- 3 Sur l'écran Avant de commencer, sélectionnez **Modifier les paramètres et continuer avec l'assistant**.
- 4 Sur l'écran Configuration du serveur de télécopie/messagerie, saisissez les informations requises.
- 5 Terminez la configuration.

Configuration de la télécopie à l'aide d'une ligne téléphonique standard

⚡ ATTENTION—RISQUE D'ELECTROCUTION : pour éviter tout risque d'électrocution, n'installez pas ce produit et ne procédez à aucun branchement (cordon d'alimentation, télécopie, téléphone, etc.) en cas d'orage.

⚠ ATTENTION—RISQUE D'ELECTROCUTION : Pour éviter tout risque d'électrocution, n'utilisez pas la fonction de télécopie en cas d'orage violent.

⚠ ATTENTION—RISQUE DE BLESSURE : Pour réduire le risque d'incendie, utilisez uniquement un câble de télécommunication 26 AWG minimum (RJ-11) pour connecter ce produit au réseau téléphonique public. Pour les utilisateurs en Australie, le câble doit être approuvé par l'Australian Communications and Media Authority.

Configuration 1 : L'imprimante est connectée à une ligne de télécopie dédiée

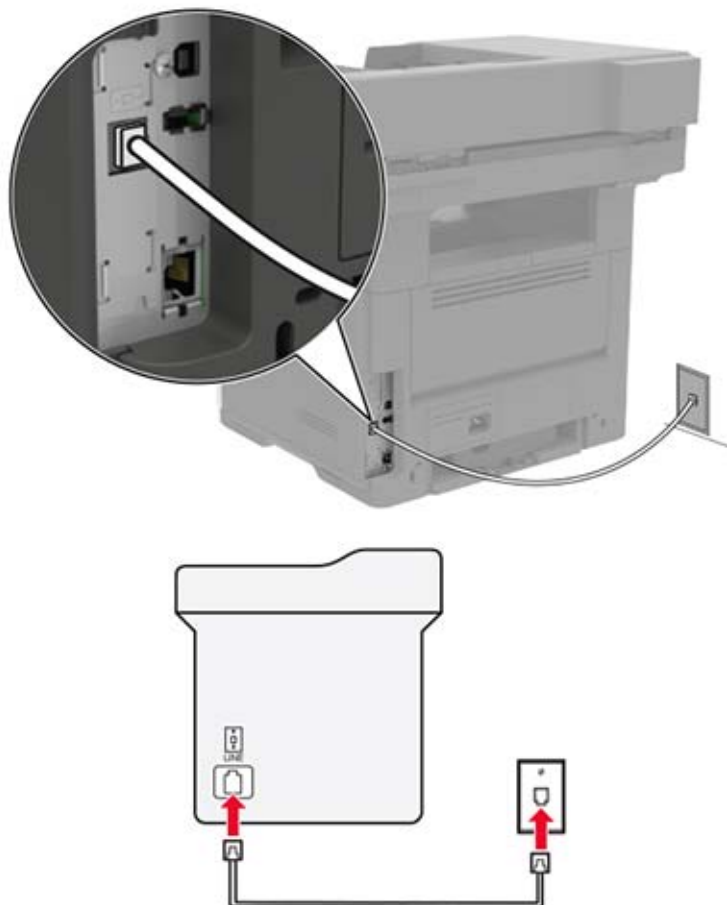

- 1 Branchez une extrémité du câble téléphonique sur le port LINE de l'imprimante.
- 2 Branchez l'autre extrémité du cordon sur une prise téléphonique analogique murale active.

Remarques :

- Vous pouvez définir l'imprimante pour recevoir les télécopies automatiquement (Réponse auto activée) ou manuellement (Réponse auto désactivée).
- Si vous souhaitez recevoir les télécopies automatiquement, définissez l'imprimante pour qu'elle décroche après un nombre de sonneries spécifique.

Configuration 2 : L'imprimante partage la ligne avec un répondeur

Remarque : Si vous êtes abonné à un service de détection de sonnerie distincte, vérifiez que vous avez défini la sonnerie appropriée de l'imprimante. Sinon, elle ne recevra pas les télécopies même si vous l'avez configurée pour la réception automatique de télécopies.

Connecté à différentes prises murales

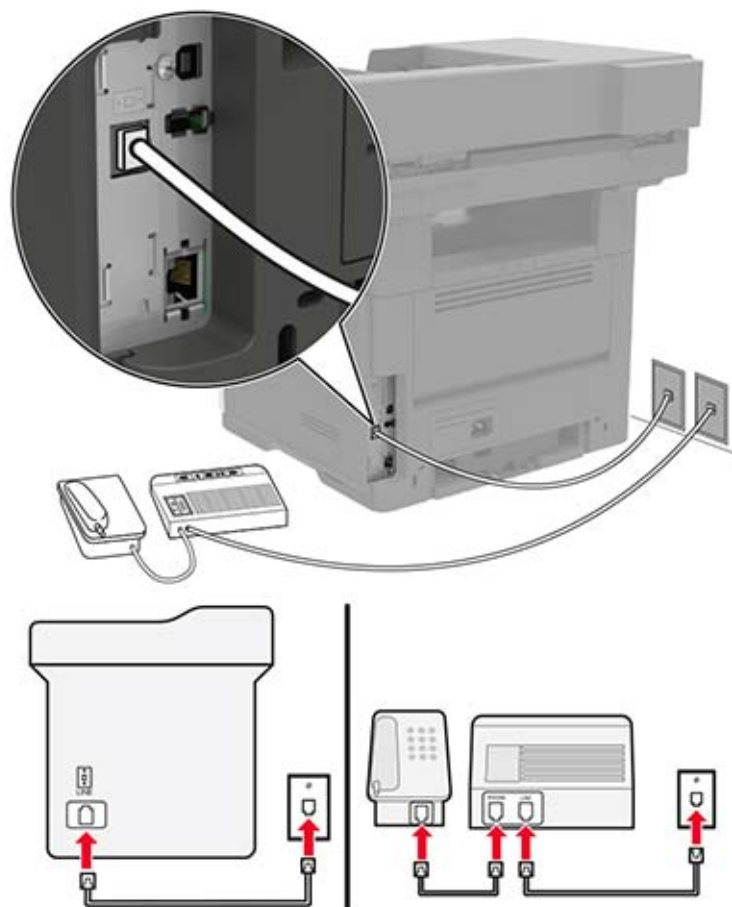



- 1 Branchez une extrémité du câble téléphonique sur le port LINE de l'imprimante.
- 2 Branchez l'autre extrémité du cordon sur une prise téléphonique analogique murale active.

Remarques :

- Si votre ligne ne compte qu'un seul numéro de téléphone, configurez l'imprimante pour recevoir les télécopies automatiquement.
- Configurez l'imprimante pour qu'elle décroche au bout de deux sonneries de plus après le répondeur. Par exemple, si le répondeur répond aux appels après quatre sonneries, réglez le paramètre Sonneries avant réponse de l'imprimante sur six.

Configuration de la télécopie dans des pays ou régions où les prises murales et fiches de téléphone sont différentes

-  **ATTENTION—RISQUE D'ELECTROCUTION** : Pour éviter tout risque d'électrocution, n'installez pas ce produit et ne procédez à aucun branchement (cordon d'alimentation, télécopie, téléphone, etc.) en cas d'orage.
-  **ATTENTION—RISQUE D'ELECTROCUTION** : Pour éviter tout risque d'électrocution, n'utilisez pas la fonction de télécopie en cas d'orage violent.
-  **ATTENTION—RISQUE DE BLESSURE** : Pour réduire le risque d'incendie, utilisez uniquement un câble de télécommunication 26 AWG minimum (RJ-11) pour connecter ce produit au réseau téléphonique public. Pour les utilisateurs en Australie, le câble doit être approuvé par l'Australian Communications and Media Authority.

La prise murale standard adoptée dans la plupart des pays ou régions est la prise RJ11 (Registered Jack-11). Si la prise murale ou les équipements installés dans vos locaux ne sont pas compatibles avec ce type de branchement, utilisez un adaptateur téléphonique. Si l'adaptateur approprié à votre pays ou votre région n'est pas fourni avec l'imprimante, vous devez l'acheter séparément.

Une prise adaptateur est parfois installée sur le port de téléphone de l'imprimante. Ne retirez pas la prise adaptateur du port de téléphone de l'imprimante si vous connectez un système téléphonique en cascade ou en série.

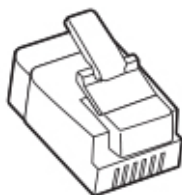

Connexion de l'imprimante à une prise murale non RJ11

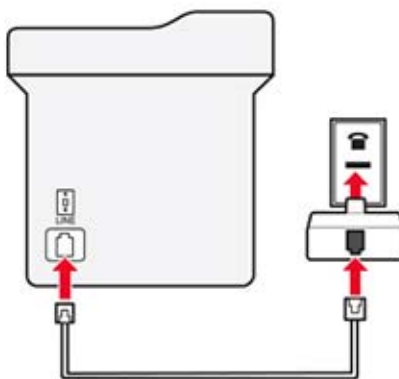
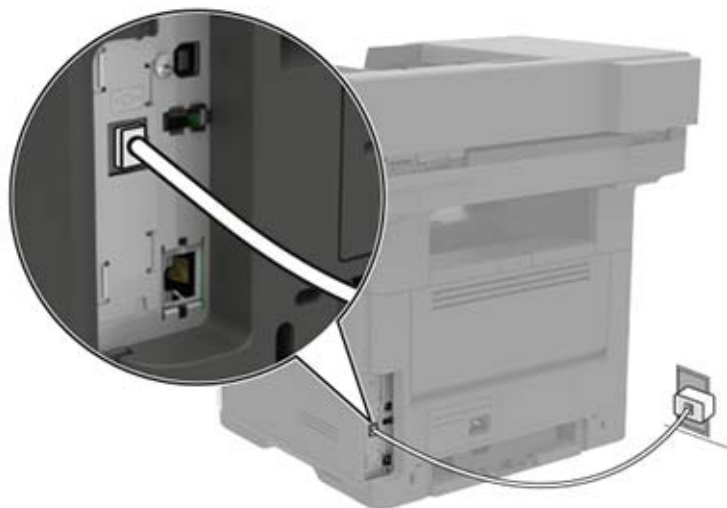

- 1** Branchez une extrémité du câble téléphonique sur le port LINE de l'imprimante.
- 2** Branchez l'autre extrémité du câble sur l'adaptateur RJ11, puis l'adaptateur sur la prise murale.
- 3** Si vous souhaitez connecter un autre appareil à l'aide d'un adaptateur non RJ11 à la même prise murale, branchez-le directement sur l'adaptateur téléphonique.

Connexion de l'imprimante à une prise murale en Allemagne

Les prises murales allemandes disposent de deux types de ports. Les ports N sont destinés aux télécopieurs, modems et répondeurs. Le port F est réservé aux téléphones. Connectez l'imprimante à n'importe quel port N.

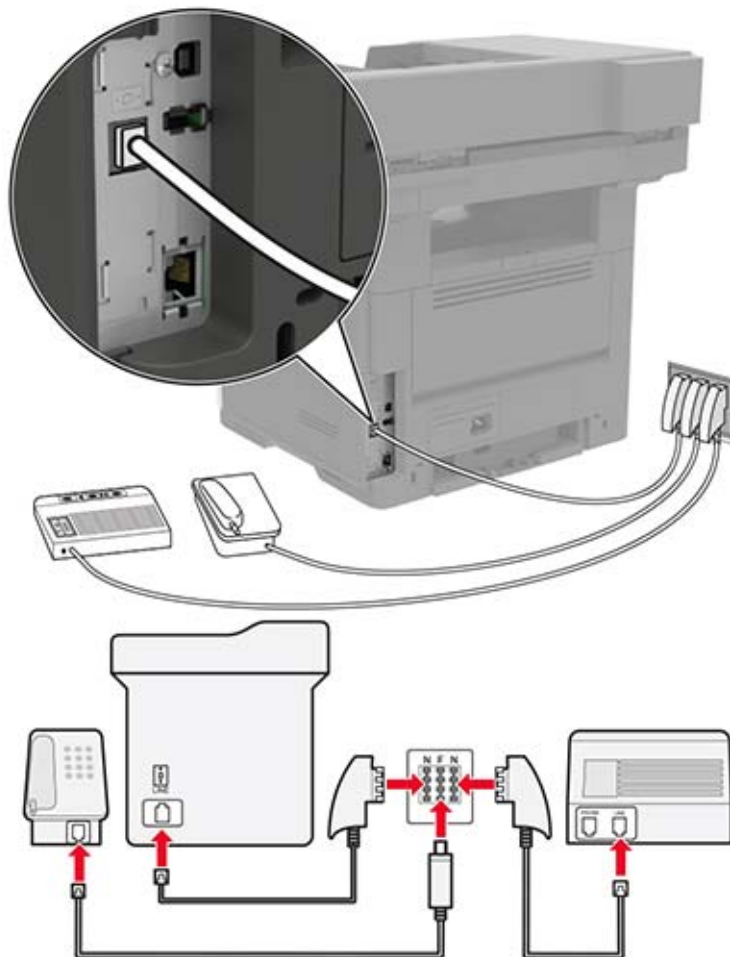

- 1 Branchez une extrémité du câble téléphonique sur le port LINE de l'imprimante.
- 2 Branchez l'autre extrémité du câble sur l'adaptateur RJ11, puis l'adaptateur sur un port N.
- 3 Si vous souhaitez connecter un téléphone et un répondeur à la même prise murale, connectez les périphériques comme illustré.

Connexion à un service de sonnerie distincte

Un service de détection de sonnerie distinctive vous permet de disposer de plusieurs numéros de téléphone sur une seule ligne téléphonique. Chaque numéro de téléphone est attribué à une sonnerie différente.

- 1 Sur l'écran d'accueil, appuyez sur **Paramètres > Télécopie > Configuration télécopie analogique > Paramètres de réception de télécopie > Contrôles admin > Répondre à la**.
- 2 Sélectionnez la sonnerie.
- 3 Appliquez les modifications.

Définition de la date et l'heure des télécopies

- 1 Sur l'écran d'accueil, appuyez sur **Paramètres > Périphérique > Préférences > Date et heure > Configurer**.
- 2 Configurez les paramètres.

Configuration des paramètres d'heure d'été

- 1 Sur l'écran d'accueil, appuyez sur **Paramètres > Périphérique > Préférences > Date et heure > Configurer**.
- 2 Dans le menu Fuseau horaire, sélectionnez **Personnalisé**.
- 3 Configurez les paramètres.

Envoi d'une télécopie

A partir du panneau de commandes

- 1 Chargez correctement le document original dans le tiroir DAA ou placez-le sur la vitre du scanner.
- 2 Sur l'écran d'accueil, appuyez sur **Télécopie**, puis saisissez les informations requises.
- 3 Le cas échéant, configurez les autres paramètres de télécopie.
- 4 Envoyez le travail de télécopie.

A partir de l'ordinateur

Pour les utilisateurs Windows

- 1 Lorsqu'un document est ouvert, cliquez sur **Fichier > Imprimer**.
- 2 Sélectionnez l'imprimante, puis cliquez sur **Propriétés, Préférences, Options** ou **Configuration**.
- 3 Cliquez sur **Télécopie > Activer la télécopie**, puis saisissez le numéro du destinataire.
- 4 Le cas échéant, configurez les autres paramètres de télécopie.
- 5 Envoyez le travail de télécopie.

Pour les utilisateurs Macintosh



- 1 Lorsqu'un document est ouvert, choisissez **Fichier > Imprimer**.
- 2 Sélectionnez l'imprimante et saisissez le numéro du destinataire.
- 3 Le cas échéant, configurez les autres paramètres de télécopie.
- 4 Envoyez le travail de télécopie.

Planification d'une télécopie

- 1 Chargez correctement le document original dans le tiroir DAA ou placez-le sur la vitre du scanner.
- 2 Sur l'écran d'accueil, accédez à :
Télécopie > entrez le numéro de télécopieur > **Heure d'envoi**
- 3 Configurez la date et l'heure d'envoi de la télécopie.
- 4 Le cas échéant, configurez les autres paramètres de télécopie.
- 5 Envoyez le travail de télécopie.

Création d'un raccourci de destinations de télécopies

- 1 Sur l'écran d'accueil, appuyez sur **Télécopie** > **A**.
- 2 Entrez un numéro de destinataire.

Remarque : Pour créer un groupe de numéros de télécopie, appuyez sur , puis entrez un autre numéro de télécopie.
- 3 Appuyez sur .
- 4 Entrez un nom de raccourci.
- 5 Appliquez les modifications.

Modification de la résolution de la télécopie

- 1 Chargez un document original dans le DAA ou sur la vitre du scanner.
- 2 Sur l'écran d'accueil, appuyez sur **Télécopie**, puis saisissez les informations requises.
- 3 Réglez le paramètre Résolution.
- 4 Envoyez le travail de télécopie.

Réglage de l'intensité de télécopie

- 1 Chargez un document original dans le DAA ou sur la vitre du scanner.
- 2 Sur l'écran d'accueil, appuyez sur **Télécopie**, puis saisissez les informations requises.
- 3 Réglez le paramètre Intensité.
- 4 Envoyez le travail de télécopie.

Affichage d'un journal de télécopie

- 1 Ouvrez un navigateur Web, puis saisissez l'adresse IP de l'imprimante dans le champ d'adresse.

Remarques :

- L'adresse IP de l'imprimante est affichée sur l'écran d'accueil. L'adresse IP apparaît sous la forme de quatre séries de chiffres séparées par des points, par exemple 123.123.123.123.
- Si vous utilisez un serveur proxy, désactivez-le temporairement pour charger correctement la page Web.

2 Cliquez sur **Paramètres > Rapports > Télécopie**.

3 Cliquez sur **Journal des travaux de télécopies** ou **Journal des appels de télécopies**.

Blocage des télécopies non sollicitées (télécopies de publicité, anonymes)

1 Sur l'écran d'accueil, appuyez sur **Paramètres > Télécopie > Configuration télécopie analogique > Paramètres de réception de télécopie > Contrôles admin > Bloquer les télécopies anonymes**.

2 Appliquez les modifications.

Suspension des télécopies

1 Sur l'écran d'accueil, appuyez sur **Paramètres > Télécopie > Configuration télécopie analogique > Paramètres de réception de télécopie > Suspension des télécopies**.

2 Sélectionnez un mode.

Transfert d'une télécopie

1 Sur l'écran d'accueil, appuyez sur **Paramètres > Télécopie > Configuration télécopie analogique > Paramètres de réception de télécopie > Contrôles admin**.

2 Configurez les paramètres Transfert de télécopies, Transférer à et Raccourci Transférer à.

3 Appliquez les modifications.

Numérisation

Numérisation vers un serveur FTP

- 1 Chargez correctement le document original dans le tiroir DAA ou placez-le sur la vitre du scanner.
- 2 Sur l'écran d'accueil, appuyez sur **FTP**, puis saisissez les informations requises.
- 3 Le cas échéant, configurez les autres paramètres FTP.
- 4 Envoyez le travail FTP.

Création d'un raccourci FTP

- 1 Sur l'écran d'accueil, appuyez sur **FTP**.
- 2 Entrez l'adresse du serveur FTP, puis appuyez sur .
- 3 Entrez un nom de raccourci.
- 4 Appliquez les modifications.

Numérisation vers un lecteur flash

- 1 Chargez un document original dans le DAA ou sur la vitre du scanner.
- 2 Insérez le lecteur flash.



- 3 Appuyez sur **Numériser vers USB** et réglez les paramètres si nécessaire.

Remarque : Si l'écran du pilote USB n'apparaît pas, appuyez sur **Pilote USB** sur l'écran d'accueil.

4 Numérisez le document.

Avertissement—Danger potentiel : Pour éviter les pertes de données ou le dysfonctionnement de l'imprimante, ne touchez pas à la zone de l'imprimante ou du lecteur flash indiquée lorsque des opérations d'impression, de lecture ou d'écriture sont en cours à partir du périphérique de stockage.



Envoi de documents numérisés vers un ordinateur

- 1 Chargez un document original dans le DAA ou sur la vitre du scanner.
- 2 Sur l'écran d'accueil, appuyez sur **Profils de numérisation** > **Numériser vers l'ordinateur**.
- 3 Sélectionnez le profil de numérisation où vous souhaitez enregistrer le document.

Présentation des menus de l'imprimante

Affichage des menus

| | | |
|-----------------------|---|--|
| Périphérique | <ul style="list-style-type: none"> • Préférences • Panneau de commandes distant • Notifications • Gestion de l'alimentation • Accessibilité | <ul style="list-style-type: none"> • Restaurer les paramètres usine • Maintenance • Icônes visibles de l'écran d'accueil • A propos de cette imprimante |
| Imprimer | <ul style="list-style-type: none"> • Disposition • Configuration • Qualité • Compta des travaux • XPS | <ul style="list-style-type: none"> • PDF • PostScript • PCL • HTML • Image |
| Papier | <ul style="list-style-type: none"> • Configuration du tiroir | <ul style="list-style-type: none"> • Configuration des supports |
| Copie | Paramètres par défaut de copie | |
| Télécopie | <ul style="list-style-type: none"> • Mode Télécopie • Configuration télécopie analogique | <ul style="list-style-type: none"> • Configuration du Serveur de télécopie |
| Courrier électronique | <ul style="list-style-type: none"> • Configuration de la messagerie • Paramètres par défaut de la messagerie | <ul style="list-style-type: none"> • Configuration du lien du site |
| FTP | Paramètres FTP par défaut | |
| Pilote USB | <ul style="list-style-type: none"> • Numérisation lecteur Flash | <ul style="list-style-type: none"> • Impression lecteur Flash |
| Réseau/Ports | <ul style="list-style-type: none"> • Présentation du réseau • Sans fil • AirPrint • Ethernet • TCP/IP • SNMP | <ul style="list-style-type: none"> • IPSec • Configuration LPD • Paramètres HTTP/FTP • ThinPrint • USB • Google Cloud Print |
| Sécurité | <ul style="list-style-type: none"> • Méthodes de connexion • Planifier périphériques USB • Journal d'audit de sécurité • Restrictions de connexion • Config. impression confidentielle | <ul style="list-style-type: none"> • Chiffrement disq. dur • Effacer fichiers données temporaires • Paramètres LDAP des solutions • Gestion des services mobiles • Divers |
| Rapports | <ul style="list-style-type: none"> • page des paramètres de menus • Périphérique • Imprimer | <ul style="list-style-type: none"> • Raccourcis • Télécopie • Réseau |

| | | |
|---------------------------|--|--|
| Aide | <ul style="list-style-type: none"> • Imprimer tous les guides • Guide raccordement • Guide de copie • Guide du courrier électronique • Guide du télécopieur • Guide FTP • Guide d'information | <ul style="list-style-type: none"> • Guide des supports • Guide de qualité monochrome • Guide de transport • Guide de qualité d'impression • Guide de numérisation • Guide des fournitures |
| Dépannage | <ul style="list-style-type: none"> • pages de test de qualité d'impression | |

Périphérique

Préférences

| Option de menu | Description |
|--|---|
| Langue d'affichage [Liste des langues] | Définir la langue du texte qui s'affiche à l'écran. |
| Pays/région [Liste des pays ou régions] | Identifiez le pays ou la région dans lequel l'imprimante est configurée pour fonctionner. |
| Exécuter config. initiale Activé Désactivé* | Exécuter l'assistant de configuration. |
| Clavier Type de clavier [Liste des langues] | Sélectionner une langue en tant que type de clavier. Remarques : <ul style="list-style-type: none"> • Toutes les valeurs du type de clavier peuvent ne pas apparaître, certaines d'entre elles pouvant nécessiter l'installation d'un matériel spécifique pour s'afficher. • Cette option de menu apparaît uniquement dans certains modèles d'imprimante. |
| Informations affichées Texte affiché 1 [Adresse IP*] Texte affiché 2 [Date/Heure*] Texte personnalisé 1 Texte personnalisé 2 | Spécifier les informations qui s'affichent sur l'écran d'accueil. Remarque : Texte personnalisé 1 et Texte personnalisé 2 s'affichent uniquement dans certains modèles d'imprimante. |
| Date et heure Configurer Date et heure actuelles Définir heure/date manuellement Format de date [MM-JJ-AAAA*] Format d'heure [12 heures A.M./P.M.*] Fuseau horaire [GMT*] | Configurer la date et l'heure de l'imprimante. |
| Remarque : Si un astérisque (*) apparaît à côté d'une valeur, cela indique qu'il s'agit du paramètre usine par défaut. | |

| Option de menu | Description |
|---|--|
| Date et heure Network Time Protocol Activer NTP [Activé*] Serveur NTP Activer l'authentification | Configurez les paramètres du protocole NTP (Network Time Protocol). Remarques : <ul style="list-style-type: none"> Activer l'authentification apparaît uniquement dans certains modèles d'imprimante. Lorsque Activer l'authentification est défini sur la clé MD5, un ID de clé et un mot de passe s'affichent. |
| Formats de papier Valeurs impériales* Unités métriques | Préciser l'unité de mesure des formats de papier. Remarque : Le pays ou la région que vous avez sélectionné(e) dans l'assistant de configuration initial détermine le paramètre de format du papier initial. |
| Luminosité de l'écran 20-100 % (100*) | Régler la luminosité de l'écran. Remarque : Cette option de menu apparaît uniquement dans certains modèles d'imprimante. |
| Accès par lecteur Flash Activé* Désactivé | Activer l'accès au lecteur flash. |
| Autoriser les paramètres Retrait arrière-plan Activé* Désactivé | Indiquez si le retrait d'arrière-plan est autorisé. |
| Autoriser la numérisation de travaux personnalisés Activé* Désactivé | Numériser plusieurs travaux dans un fichier. |
| Numéris. une page à plat Activé Désactivé* | Définir les copies depuis la vitre du scanner à une seule page à la fois. |
| Audio Feedback (Réaction audio) Button Feedback (Réaction des boutons) Activé* Désactivé | Activez les signaux sonores pour les activations des boutons, les interactions avec le panneau de commandes, les invites de papier chargé et les notifications d'erreur. Remarque : Cette option de menu apparaît uniquement dans certains modèles d'imprimante. |
| Audio Feedback (Réaction audio) Volume 1-10 (5*) | Réglez le volume du haut-parleur de l'imprimante. Remarques : <ul style="list-style-type: none"> Les modifications apportées au volume sont appliquées après la fin de la session utilisateur en cours. Cette option de menu apparaît uniquement dans certains modèles d'imprimante. |
| Délai d'affichage 10-300 (60*) | Définir la durée d'inactivité en secondes avant l'affichage de l'écran d'accueil, ou avant que l'imprimante déconnecte automatiquement un compte utilisateur. |
| Remarque : Si un astérisque (*) apparaît à côté d'une valeur, cela indique qu'il s'agit du paramètre usine par défaut. | |

Panneau de commandes distant

| Option de menu | Description |
|---|---|
| Connexion VNC externe Ne pas autoriser* Autoriser | Connecter un client VNC (Virtual Network Computing) externe au panneau de commandes à distance. |
| Type d'authentification Aucun* Authentification standard | Définir le type d'authentification permettant d'accéder au serveur client VNC. Remarque : Lorsque l'authentification standard est définie, le mot de passe VNC s'affiche. |
| Remarque : Si un astérisque (*) apparaît à côté d'une valeur, cela indique qu'il s'agit du paramètre usine par défaut. | |

Notifications

| Option de menu | Description |
|--|--|
| Fournitures Afficher estimations fournitures Afficher estimations* Ne pas afficher estimations | Afficher les informations d'estimation du niveau des fournitures. |
| Prévention des erreurs Auto continu Désactivé 5-255 (5*) | Laisser l'imprimante poursuivre automatiquement le traitement ou l'impression d'un travail après avoir effacé certaines conditions d'intervention. |
| Prévention des erreurs Assistance bourrage papier Désactivé Activé* | Configurer l'imprimante pour vérifier automatiquement les bourrages papier. |
| Prévention des erreurs Redémarrage automatique Redémarrage automatique Toujours redémarrer* Ne jamais redémarrer Redémarrer si inactif | Configurer l'imprimante pour redémarrer en cas d'erreur. |
| Prévention des erreurs Redémarrage automatique Redémarrages automatiques max. 1-20 (2*) | Définir le nombre de redémarrages automatiques maximum de l'imprimante. |
| Prévention des erreurs Redémarrage automatique Fenêtre de redémarrage automatique 1-525600 (720*) | Définir le nombre de secondes avant que l'imprimante effectue un redémarrage automatique. |
| Prévention des erreurs Redémarrage automatique Compteur de redémarrages automatiques | Afficher les informations en lecture seule du compteur de redémarrages. |
| Remarque : Si un astérisque (*) apparaît à côté d'une valeur, cela indique qu'il s'agit du paramètre usine par défaut. | |

| Option de menu | Description |
|---|--|
| Prévention des erreurs Afficher l'erreur papier trop court Effacer auto* Activé | Configurer l'imprimante pour afficher un message d'erreur en cas de papier trop court. Remarque : La notion Papier trop court fait référence au format du papier chargé. |
| Prévention des erreurs Protection page Désactivé* Activé | Configurer l'imprimante pour traiter la page entière dans la mémoire avant de l'imprimer. |
| Correction contenu bloqué Correction bourrage Désactivé Activé Auto* | Configurer l'imprimante pour réimprimer les pages bloquées suite à un bourrage. |
| Remarque : Si un astérisque (*) apparaît à côté d'une valeur, cela indique qu'il s'agit du paramètre usine par défaut. | |

Gestion de l'alimentation

| Option de menu | Description |
|---|--|
| Profil Mode Veille Imprimer sans écran Autoriser impression sans écran* Ecran act. pdt impression | Autorisez l'impression avec l'écran éteint. |
| Délais Mode Veille 1 à 120 minutes (15*) | Définir le délai d'inactivité avant que l'imprimante se mette en mode Veille. |
| Délais Délai d'hibernation Désactivé 1 heure 2 heures 3 heures 6 heures 1 jour 2 jours 3 jours 1 semaine 2 semaines 1 mois | Définir le délai avant que l'imprimante se mette en mode Hibernation. |
| Délais Délai d'hibernation lors d'une connexion Hibernation Ne pas activer l'hibernation* | Mettre l'imprimante en mode Hibernation même si une connexion Ethernet est active. |
| Remarque : Si un astérisque (*) apparaît à côté d'une valeur, cela indique qu'il s'agit du paramètre usine par défaut. | |

| Option de menu | Description |
|---|---|
| Mode éco Désactivé* Energie Energie/Papier Papier | Réduit la consommation d'énergie, de papier ou de supports spéciaux. Remarque : La définition du mode Eco sur Energie ou Papier peut affecter les performances de l'imprimante, mais pas la qualité d'impression. |
| Remarque : Si un astérisque (*) apparaît à côté d'une valeur, cela indique qu'il s'agit du paramètre usine par défaut. | |

Accessibilité

Remarque : Ce menu apparaît uniquement sur certains modèles d'imprimante.

| Option de menu | Description |
|---|--|
| Intervalle de double frappe 0-5 (0*) | Définir l'intervalle en secondes pendant lequel l'imprimante ignore les doubles frappes sur un clavier connecté. |
| délai avant répétition 0,25-5 (1*) | Définir la durée initiale du délai en secondes avant la répétition d'une touche répétée. Remarque : Cette option de menu apparaît uniquement lorsqu'un clavier est connecté à l'imprimante. |
| Fréquence de répétition 0,5-30 (30*) | Définir le nombre de pressions par seconde pour une touche répétée. Remarque : Cette option de menu apparaît uniquement lorsqu'un clavier est connecté à l'imprimante. |
| prolonger délai d'affichage Désactivé* Activé | Permet à l'utilisateur de rester au même endroit et de réinitialiser le délai d'affichage lorsqu'il expire au lieu de revenir à l'écran d'accueil. |
| Volume casque 1-10 (5*) | Régler le volume du casque. Remarque : Cette option de menu apparaît uniquement lorsqu'un casque est connecté à l'imprimante. |
| Activer l'assistance vocale lorsque le casque est connecté Désactivé* Activé | Activer l'assistance vocale lorsque le casque est connecté à l'imprimante. |
| Enoncer les mots de passe/codes PIN Désactivé* Activé | Configurer l'imprimante afin qu'elle lise à voix haute les mots de passe ou les numéros d'identification personnels. Remarque : Cette option de menu s'affiche uniquement lorsqu'un casque ou des haut-parleurs sont connectés à l'imprimante. |
| Remarque : Si un astérisque (*) apparaît à côté d'une valeur, cela indique qu'il s'agit du paramètre usine par défaut. | |

| Option de menu | Description |
|---|--|
| Débit de parole Très lent Lent Normale* Rapide Plus rapide Assez rapide Rapide Très rapide Le plus rapide | Définir le débit de parole de l'assistance vocale. Remarque : Cette option de menu s'affiche uniquement lorsqu'un casque ou des haut-parleurs sont connectés à l'imprimante. |
| Remarque : Si un astérisque (*) apparaît à côté d'une valeur, cela indique qu'il s'agit du paramètre usine par défaut. | |

Restaurer les paramètres usine

| Option de menu | Description |
|--|---|
| Restaur. param. Restaurer tous les paramètres Restaur. param. imprim. Restaurer param. réseau Restaurer les paramètres de télécopie Restaurer les paramètres d'application | Restaurer les paramètres d'usine par défaut de l'imprimante. Remarque : La valeur par défaut correspond à celle que vous avez sélectionnée lors de la configuration initiale. |

Maintenance

Menu Configuration

| Option de menu | Description |
|---|---|
| Configuration USB PnP USB 1* 2 | Modifier le mode de pilote USB de l'imprimante pour améliorer sa compatibilité avec un ordinateur personnel. Remarque : Cette option de menu apparaît uniquement dans certains modèles d'imprimante. |
| Numérisation USB vers local Activé* Désactivé | Définir l'énumération du pilote de périphérique USB en tant que périphérique USB simple (interface unique) ou en tant que périphérique USB composite (interfaces multiples). |
| Configuration USB Vitesse USB Plein Auto* | Configurer le port USB pour un fonctionnement à pleine vitesse et désactiver ses fonctionnalités haute vitesse. Remarque : Cette option de menu apparaît uniquement dans certains modèles d'imprimante. |
| Configuration du tiroir Connexion au tiroir Auto.* Désactivé | Configurer l'imprimante pour chaîner les tiroirs qui ont le même type et le même format de papier. |
| Remarque : Si un astérisque (*) apparaît à côté d'une valeur, cela indique qu'il s'agit du paramètre usine par défaut. | |

| Option de menu | Description |
|---|--|
| Configuration du tiroir Afficher le message d'insertion du tiroir Désactivé* Activé | Afficher le message Compartment du bac d'alimentation . |
| Configuration du tiroir Chargement de papier A5 Bord court* Bord long | Spécifier l'orientation de la page lors du chargement de papier au format A5. |
| Configuration du tiroir Invites papier Auto* Chargeur multifonction Manuel Papier Invites enveloppes Auto* Chargeur multifonction Manuel enveloppe | Définir la source de papier à utiliser lorsque vous êtes invité à charger du papier ou une enveloppe. Remarques : <ul style="list-style-type: none"> • Le chargeur multifonction n'est disponible que sur certains modèles d'imprimante. • Pour que le chargeur multifonction s'affiche, définissez l'option Configurer MF sur Cassette dans le menu Papier. |
| Configuration du tiroir Action pour messages Envoyer message à l'utilisateur* Continuer Utiliser actuel | Configurer l'imprimante pour répondre aux invites de changement liées au papier ou aux enveloppes. |
| Rapports page des paramètres de menus Journal Evenmt Résumé du journal des événements Statistiques de diagnostic | Imprimer les rapports relatifs aux paramètres du menu, à l'état et aux journaux d'événements de l'imprimante. |
| Util. fourn. et compteurs Effacer historique utilisation fournitures | Réinitialiser l'historique d'utilisation des fournitures comme le nombre de pages et de jours restants au niveau de la sortie de l'usine. |
| Util. fourn. et compteurs Réinitialiser le compteur de maintenance | Réinitialiser le compteur après l'installation d'un nouveau kit de maintenance. |
| Emulations de l'impr. Emulation PPDS Désactivé* Activé | Configurer l'imprimante pour reconnaître et utiliser le flux de données PPDS. |
| Configuration télécopie Support aliment. faible fax Désactiver la veille Autoriser la mise en veille Auto* | Définir le télécopieur pour le faire passer en mode veille dès que l'imprimante détermine que c'est nécessaire. |
| Remarque : Si un astérisque (*) apparaît à côté d'une valeur, cela indique qu'il s'agit du paramètre usine par défaut. | |

| Option de menu | Description |
|---|---|
| Configuration télécopie Emplac. mémoire télécopie Disque NAND* | Définir l'emplacement de stockage de toutes les télécopies. |
| Configuration de l'impression Amél. netteté polices 0-150 (24*) | Définir une valeur de taille en points du texte en dessous de laquelle les écrans à haute fréquence sont utilisés lors de l'impression des données de police. Par exemple, si la valeur est de 24, toutes les polices de taille inférieure ou égale à 24 points utilisent les écrans à haute fréquence. |
| Configuration de l'impression Densité d'impression 1-5 (3*) Densité de copie 1-5 (3*) | Régler la densité du toner lors de l'impression ou de la copie de documents. |
| Opérations périphérique Mode silencieux Désactivé* Activé | Configurer l'imprimante pour fonctionner en mode silencieux. Remarque : L'activation de ce paramètre ralentit l'imprimante. |
| Opérations périphérique Menu Panneau Com Désactivé Activé* | Activer l'accès aux menus du panneau de commandes. |
| Opérations périphérique Niveaux des fournitures personnalisées Désactivé* Activé | Laisser <i>printservice</i> lire et modifier les valeurs d'Embedded Web Server. |
| Opérations périphérique Mode Sans échec Désactivé* Activé | Configurer l'imprimante pour fonctionner dans un mode spécial, dans lequel elle tente de continuer à offrir autant de fonctionnalités que possible, malgré les problèmes connus. Par exemple, lorsque cette option est activée et que le moteur recto verso ne fonctionne pas, l'imprimante effectue une impression recto des documents même si le travail est une impression recto verso. |
| Opérations périphérique Mémoire copie minimum 80 Mo* 100 Mo | Définir l'allocation de mémoire minimum du stockage des travaux de copie. |
| Opérations périphérique Effacer état personnalisé | Effacer les chaînes définies par l'utilisateur pour les messages personnalisés par défaut ou alternatif. |
| Opérations périphérique Suppression de tous les messages installés à distance | Effacer les messages qui ont été installés à distance. |
| Remarque : Si un astérisque (*) apparaît à côté d'une valeur, cela indique qu'il s'agit du paramètre usine par défaut. | |

| Option de menu | Description |
|---|--|
| Opérations périphérique Afficher auto. les écrans d'erreur Désactivé Activé* | Afficher les messages d'erreur existants sur l'écran lorsque l'imprimante reste inactive sur l'écran d'accueil pendant une durée égale à la valeur du paramètre Délai d'affichage. |
| Opérations périphérique Accepter l'orientation pour les copies rapides Activé Désactivé* | Activer l'utilisation du paramètre d'orientation sous le menu Copier lorsque vous envoyez des travaux de copie rapides. |
| Opérations périphérique Activez le port parallèle en option Désactivé* Activé | Activer un port parallèle en option. Remarque : Lorsque cette option est activée, l'imprimante redémarre. |
| Configuration scanner Enregistrement manuel du scanner Test rapide d'impression | Imprimer une page cible de test rapide. Remarque : S'assurer que l'espacement de la marge sur la page cible est uniforme sur toute la surface de la cible. Si ce n'est pas le cas, les marges de l'imprimante doivent être réinitialisées. |
| Configuration scanner Enregistrement manuel du scanner Enregistrement DAA avant Enregistrement DAA arrière Enregistrement scanner à plat | Enregistrer manuellement le scanner et le DAA après le remplacement du DAA, de la vitre du scanner ou de la carte logique. |
| Configuration scanner Suppression des bords Suppression des bords (scanner à plat) 0-6 (3*) Suppression des bords (DAA) 0-6 (3*) | Définir la taille, en millimètres, de la zone non imprimable autour d'un travail de numérisation du DAA ou du scanner à plat. |
| Configuration scanner Redressement du DAA Redressement mécanique du DAA Désactivé Activé Auto* | Configurer l'imprimante afin qu'elle effectue le réglage mécanique de l'inclinaison du DAA. |
| Configuration scanner Scanner désactivé Activé* Désactivé DAA désactivé | Désactiver le scanner lorsqu'il ne fonctionne pas correctement. |
| Configuration scanner Ordre des octets TIFF Endianness du processeur* Little Endian Big Endian | Définir l'ordre des octets d'une sortie numérisée au format TIFF. |
| Remarque : Si un astérisque (*) apparaît à côté d'une valeur, cela indique qu'il s'agit du paramètre usine par défaut. | |

| Option de menu | Description |
|---|--|
| Configuration scanner Nbre exact lignes Tiff/bande Activé* Désactivé | Déterminer la valeur de balise RowsPerStrip d'une sortie numérisée au format TIFF. |
| Remarque : Si un astérisque (*) apparaît à côté d'une valeur, cela indique qu'il s'agit du paramètre usine par défaut. | |

Effacement hors service

| Option de menu | Description |
|---|--|
| Effacement hors service Dernier effacement de la mémoire Dernier effacement du disque dur | Affichez les informations datant du dernier effacement du disque dur ou de la mémoire de l'imprimante. Remarque : Dernier effacement du disque dur apparaît uniquement dans les imprimantes disposant d'un disque dur. |
| Effacement hors service Effacer toutes les informations en mémoire non volatile Effacer toutes les informations du disque dur Effacer tous les paramètres de l'imprimante et réseau | Effacez tous les paramètres et toutes les applications qui sont stockés dans le disque dur ou la mémoire de l'imprimante. Remarque : Effacer toutes les informations du disque dur apparaît uniquement dans les imprimantes disposant d'un disque dur. |

Icônes visibles de l'écran d'accueil

Remarque : Ce menu apparaît uniquement sur certains modèles d'imprimante.

| Menu | Description |
|--|---|
| Icônes visibles de l'écran d'accueil Copie Courrier électronique Télécopie Etat/Fournitures File d'attente des travaux Changer de langue Centre de raccourcis Carnet d'adresses Signets Travaux suspendus USB FTP Profils de numérisation Applications/Profils Personnalisation de l'affichage Centre de numérisation Copie de carte | Déterminer l'icône qui s'affiche sur l'écran d'accueil. |

A propos de cette imprimante

| Option de menu | Description |
|--|--|
| Identification de propriété¹ | Décrire l'imprimante. La longueur maximale est de 32 caractères. |
| Emplacement de l'imprimante¹ | Identifier l'emplacement de l'imprimante. La longueur maximale est de 63 caractères. |
| Contact¹ | Personnaliser le nom de l'imprimante. La longueur maximale est de 63 caractères. |
| Exporter un fichier de configuration vers un périphérique USB² | Exporter les fichiers de configuration vers un lecteur flash. |
| Exporter les journaux compressés vers USB² | Exporter les fichiers journaux compressés vers un lecteur flash. |
| ¹ Dans certains modèles d'imprimante, cet élément de menu peut être configuré uniquement à partir d'Embedded Web Server. ² Cette option de menu apparaît uniquement dans certains modèles d'imprimante. | |

Imprimer

Disposition

| Option de menu | Description |
|---|---|
| Faces (recto verso) Désactivé* Activé | Effectuez des impressions recto verso. |
| Reliures recto/verso Bord long* Bord court | Définir la manière dont les pages recto verso sont reliées et l'orientation de l'impression au verso de la feuille par rapport au recto. Remarques : <ul style="list-style-type: none"> • La reliure bord long suppose que les pages sont reliées par leur bord long (bord gauche pour l'orientation portrait et bord supérieur pour l'orientation paysage). • La reliure bord court suppose que les pages sont reliées par leur bord court (bord supérieur pour l'orientation portrait et bord gauche pour l'orientation paysage). |
| Pages vierges Ne pas imprimer* Imprimer | Imprimer les pages vierges incluses dans un travail d'impression. |
| Assembler Désactivé [1,1,1,2,2,2] Activé [1,2,1,2,1,2]* | Imprimer plusieurs copies en respectant l'ordre défini. |
| Remarque : Si un astérisque (*) apparaît à côté d'une valeur, cela indique qu'il s'agit du paramètre usine par défaut. | |

| Option de menu | Description |
|---|--|
| Séparateurs Aucun* Entre les copies Entre les travaux Entre les pages | Indiquer si des séparateurs vierges doivent être insérés lors de l'impression. |
| Source séparateur Tiroir [x] (1*) Chargeur multifonction | Indiquer la source d'alimentation des séparateurs. Remarque : Pour que le chargeur multifonction s'affiche, définissez l'option Configurer MF sur Cassette dans le menu Papier. |
| Pages par face Désactivé* 2 pages par face 3 pages par face 4 pages par face 6 pages par face 9 pages par face 12 pages par face 16 pages par face | Imprimer des images de plusieurs pages sur une seule face d'une feuille. |
| Ordre des pages sur chaque face Horizontal* Horizontal inversé Vertical inversé Vertical | Déterminer la position des images de plusieurs pages lorsque l'option Pages par face est utilisée. Remarque : Le positionnement dépend du nombre d'images de la page et de leur orientation. |
| Orientation des pages sur chaque face Auto* Paysage Portrait | Déterminer l'orientation du document de plusieurs pages lorsque l'option Pages par face est utilisée. |
| Bordure des pages par face Aucun* Solide | Imprimer une bordure autour de chaque image de page lorsque l'option Pages par face est utilisée. |
| Copies 1 - 999 (1*) | Spécifier le nombre de copies pour toutes les pages d'un travail d'impression. |
| Zone d'impression Normale* Page entière | Définir la zone imprimable d'une feuille de papier. |
| Remarque : Si un astérisque (*) apparaît à côté d'une valeur, cela indique qu'il s'agit du paramètre usine par défaut. | |

Configuration

| Option de menu | Description |
|---|--|
| Langage d'imprimante Emulation PCL Emulation PS* | Définir le langage d'imprimante. Remarque : Si vous sélectionnez un langage d'imprimante par défaut, le logiciel peut continuer à envoyer des travaux d'impression utilisant un autre langage. |
| Remarque : Si un astérisque (*) apparaît à côté d'une valeur, cela indique qu'il s'agit du paramètre usine par défaut. | |

| Option de menu | Description |
|---|---|
| Travail en attente Désactivé* Activé | Mémoriser les travaux d'impression en attente de fournitures afin que les travaux qui n'ont pas besoin de ces fournitures puissent être imprimés. Remarque : Cette option s'affiche uniquement lorsque l'imprimante est équipée d'un disque dur. |
| Délai de mise en attente de la tâche 0-255 (30*) | Définir la durée en secondes pendant laquelle l'imprimante attend l'intervention de l'utilisateur avant de mettre en attente des travaux nécessitant des ressources non disponibles et de poursuivre l'impression d'autres travaux de la file d'attente. Remarque : Cette option s'affiche uniquement lorsque l'imprimante est équipée d'un disque dur. |
| Télécharger la cible RAM* Disque | Spécifier où enregistrer toutes les ressources permanentes, telles que les polices et les macros, qui ont été téléchargées sur l'imprimante. Remarque : Cette option s'affiche uniquement lorsque l'imprimante est équipée d'un disque dur. |
| Economiser ressource Désactivé* Activé | Déterminer comment l'imprimante doit traiter les ressources téléchargées, telles que les polices et les macros, lorsqu'elle reçoit un travail nécessitant une quantité de mémoire supérieure à celle disponible. Remarques : <ul style="list-style-type: none"> • Lorsque cette option est désactivée, l'imprimante conserve les ressources téléchargées tant que la mémoire n'est pas requise pour d'autres travaux. Les ressources associées à la langue inactive de l'imprimante sont supprimées. • Lorsque cette option est activée, l'imprimante conserve toutes les ressources téléchargées permanentes dans toutes les langues. Lorsque cela est nécessaire, l'imprimante affiche des messages de mémoire saturée au lieu de supprimer des ressources permanentes. |
| Imprimer tout - Ordre Alphabétique* Plus récent d'abord Plus ancien d'abord | Définir l'ordre dans lequel les travaux suspendus et les travaux confidentiels sont imprimés quand Imprimer tout - Ordre est sélectionné. Remarque : Cette option s'affiche uniquement lorsque l'imprimante est équipée d'un disque dur. |
| Remarque : Si un astérisque (*) apparaît à côté d'une valeur, cela indique qu'il s'agit du paramètre usine par défaut. | |

Compta des travaux

| Option de menu | Description |
|---|--|
| Compta des travaux Désactivé* Activé | Déterminer si l'imprimante crée un journal des travaux d'impression reçus. |
| Accounting Log Frequency (Fréquence du journal de compta tâches) Chaque jour Chaque semaine Chaque mois* | Spécifier la fréquence à laquelle l'imprimante crée un fichier journal. |
| Remarque : Si un astérisque (*) apparaît à côté d'une valeur, cela indique qu'il s'agit du paramètre usine par défaut. | |

| Option de menu | Description |
|--|---|
| Log Action at End of Frequency (Consigner action en fin de fréquence) Aucun* Envoyer par e-mail journal actuel Envoyer par e-mail et suppr. journal actuel Poster journal actuel Poster et suppr. journal actuel | Indiquer comment l'imprimante réagit à l'expiration du seuil de fréquence. Remarque : La valeur définie dans l'option Accounting Log Frequency (Fréquence du journal de compte tâches) détermine le déclenchement de cette action. |
| Consigner niv. quasi plein Désactivé Activé* | Indiquer la taille maximale du fichier journal avant que l'imprimante exécute l'option Log Action at Near Full (Consigner action lorsque le disque est presque plein). |
| Consigner action à niv. quasi plein Aucun* Envoyer par e-mail journal actuel Envoyer par e-mail et suppr. journal actuel Envoyer par e-mail et suppr. plus ancien journal Poster journal actuel Poster et suppr. journal actuel Poster et suppr. plus ancien journal Suppr. journal actuel Suppr. plus ancien journal Suppr. tous les journaux Suppr. tout sauf actuel | Déterminer comment l'imprimante réagit lorsque son disque dur est presque plein. Remarque : La valeur définie dans l'option Log Near Full Level (Consigner Niveau disque presque plein) détermine le déclenchement de cette action. |
| Consigner action à niv. plein Aucun* Envoyer par e-mail et suppr. journal actuel Envoyer par e-mail et suppr. plus ancien journal Poster et suppr. journal actuel Poster et suppr. plus ancien journal Suppr. journal actuel Suppr. plus ancien journal Suppr. tous les journaux Suppr. tout sauf actuel | Déterminer comment l'imprimante réagit lorsque l'utilisation du disque atteint la limite maximale. |
| URL pr poster jnal | Déterminer où l'imprimante envoie les journaux de compte travaux. |
| E-mail pr env. jnal | Indiquer l'adresse email où l'imprimante envoie les journaux de compte travaux. |
| Préfixe fichier journal | Indiquer le préfixe à utiliser pour nommer le fichier journal. Remarque : Le nom d'hôte actuel défini dans le menu TCP/IP est utilisé comme préfixe de fichier journal par défaut. |
| Remarque : Si un astérisque (*) apparaît à côté d'une valeur, cela indique qu'il s'agit du paramètre usine par défaut. | |

Qualité

| Option de menu | Description |
|---|--|
| Résolution impression 300 ppp 600 ppp* 1200 ppp Qualité d'image 1200 Qualité d'image 2400 | Définir la résolution des images et du texte sur la sortie imprimée. Remarque : La résolution est déterminée en points par pouce ou en qualité de l'image. |
| Amplificateur de pixels Désactivé* Polices Horizontalement Verticalement Les deux sens Isolé | Augmenter le nombre de pixels à imprimer par grappes dans un souci de clarté, afin d'améliorer le texte et les images. |
| Intensité toner 1–10 (8*) | Déterminer le degré de luminosité des images texte. |
| Demi-tons Normale* Détails | Améliore la qualité de l'impression pour des lignes plus lisses et des bords plus nets. |
| Luminosité -6 à 6 (0*) | Régler la luminosité du travail d'impression. |
| Contraste 0 à 5 (0*) | Régler le contraste du travail d'impression. |
| Correction des gris Auto* Désactivé | Améliore le contraste appliqué aux images. |
| Remarque : Si un astérisque (*) apparaît à côté d'une valeur, cela indique qu'il s'agit du paramètre usine par défaut. | |

XPS

| Option de menu | Description |
|---|--|
| Imprimer les pages d'erreur Désactivé* Activé | Imprimer une page de test contenant des informations sur les erreurs, notamment sur les erreurs de marquage XML. |
| Épaisseur de ligne minimale 1-30 (2*) | Définir la largeur de trait minimale. Remarques : <ul style="list-style-type: none"> • Les travaux imprimés en 1 200 ppp utilisent directement la valeur. • Les travaux imprimés en 4 800 CQ utilisent la moitié de la valeur. |
| Remarque : Si un astérisque (*) apparaît à côté d'une valeur, cela indique qu'il s'agit du paramètre usine par défaut. | |

PDF

| Option de menu | Description |
|---|---|
| Ajuster la page Désactivé* Activé | Ajuster le contenu de la page au format du papier sélectionné. |
| Commentaires Ne pas imprimer* Imprimer | Indiquer s'il faut ou non imprimer les commentaires du fichier PDF. |

Remarque : Si un astérisque (*) apparaît à côté d'une valeur, cela indique qu'il s'agit du paramètre usine par défaut.

PostScript

| Option de menu | Description |
|---|---|
| Impr. erreur PS Activé Désactivé* | Imprimer une page de test contenant l'erreur PostScript. |
| Epaisseur de ligne minimale 1-30 (2*) | Définir la largeur de trait minimale de tout travail imprimé en 1200 dpi. |
| Lock PS Startup Mode (Verrouiller le mode de démarrage PS) Activé Désactivé* | Désactiver le fichier SysStart. |
| Priorité des polices Résidant* Flash/Disque | Etablir l'ordre de recherche des polices. Remarques : <ul style="list-style-type: none"> • La fonction Résident configure l'imprimante pour rechercher la police demandée dans sa mémoire, puis dans la mémoire flash. • La fonction Flash/Disque configure l'imprimante pour rechercher la police demandée dans la mémoire flash, puis dans sa mémoire. • Cette option de menu s'affiche uniquement lorsqu'une mémoire flash est installée. |
| Délai d'attente Désactivé 15–65535 (40*) | Placer l'imprimante en attente de réception de données supplémentaires avant l'annulation d'un travail d'impression. |

Remarque : Si un astérisque (*) apparaît à côté d'une valeur, cela indique qu'il s'agit du paramètre usine par défaut.

PCL

| Option de menu | Description |
|--|--|
| Origine police Résidant* Tous | Choisissez la source qui contient la sélection de police par défaut. |

Remarque : Si un astérisque (*) apparaît à côté d'une valeur, cela indique qu'il s'agit du paramètre usine par défaut.

| Option de menu | Description |
|---|--|
| Nom police [liste des polices disponibles] | Sélectionner une police dans la source de police spécifiée. |
| Jeu symboles [liste des jeux de symboles disponibles] | Déterminer le jeu de symboles pour chaque nom de police. Remarque : Un jeu de symboles est un ensemble de caractères alphanumériques, de signes de ponctuation et de symboles spéciaux. Les jeux de symboles prennent en charge les exigences propres à différentes langues ou programmes spécifiques, telles que les symboles mathématiques utilisés pour la notation scientifique. |
| Pas 0,08-100 (10*) | Spécifier l'espacement pour les polices vectorielles à espacement fixe. Remarque : L'espacement correspond au nombre de caractères à espacement fixe sur un pouce horizontal de texte. |
| Orientation Portrait* Paysage | Déterminer l'orientation du texte et des graphiques sur la page. |
| Lignes par page 1-255 | Spécifier le nombre de lignes de texte pour chaque page imprimée par le biais du flux de données PCL®. Remarques : <ul style="list-style-type: none"> • Cet élément de menu active l'échappement vertical entraînant l'impression du nombre sélectionné de lignes demandées entre les marges par défaut de la page. • 60 désigne le paramètre usine appliquée par défaut aux Etats-Unis. 64 correspond au paramètre usine utilisé à l'international. |
| Epaisseur de ligne minimale PCL5 1-30 (2*) | Définir la largeur de trait minimale initiale. Remarques : |
| Epaisseur de ligne minimale PCLXL 1-30 (2*) | <ul style="list-style-type: none"> • Les travaux imprimés en 1 200 ppp utilisent directement la valeur. • Les travaux imprimés en 4 800 CQ utilisent la moitié de la valeur. |
| Largeur A4 198 mm* 203 mm | Définir la largeur de page logique sur le format de papier A4. Remarque : On appelle « page logique » l'espace de la page physique sur lequel les données sont imprimées. |
| CR Auto après LF Activé Désactivé* | Régler l'imprimante pour insérer un retour chariot après avoir reçu une commande de saut de ligne. Remarque : La fonction Retour chariot est un mécanisme permettant de commander l'imprimante pour déplacer la position du curseur sur la première position sur la même ligne. |
| LF Auto après CR Activé Désactivé* | Régler l'imprimante pour insérer un saut de ligne après avoir reçu une commande de retour chariot. |
| Remarque : Si un astérisque (*) apparaît à côté d'une valeur, cela indique qu'il s'agit du paramètre usine par défaut. | |

| Option de menu | Description |
|--|--|
| Renommer les tiroirs Affecter chrg MF Désactivé* Aucune 0-201 Affecter tiroir [x] Désactivé* Aucune 0-201 Affecter papier man. Désactivé* Aucune 0-201 Attribuer enveloppe manuel Désactivé* Aucune 0-201 | Configurer l'imprimante pour qu'elle fonctionne avec des pilotes ou applications d'impression qui utilisent une alimentation papier. |
| Renommer les tiroirs Afficher les paramètres usine | Afficher le paramètre par défaut (paramètre usine) attribué à chaque alimentation papier. |
| Renommer les tiroirs Restaurer les valeurs par défaut | Réinitialiser toutes les affectations de tiroirs à leurs valeurs par défaut. |
| Délai d'impression Désactivé 1-255 (90*) | Configurer l'imprimante afin qu'elle termine un travail d'impression après avoir été inactive pendant le délai spécifié (en secondes). |
| Remarque : Si un astérisque (*) apparaît à côté d'une valeur, cela indique qu'il s'agit du paramètre usine par défaut. | |

HTML

| Option de menu | Description |
|---|--|
| Nom police [Liste des polices] (Fois*) | Définir la police à utiliser pour les documents HTML. |
| Taille de la police 1-255 (12*) | Définir la taille de la police à utiliser pour les documents HTML. |
| Mettre à l'échelle 1-400 % (100*) | Mettre à l'échelle les documents HTML. |
| Orientation Portrait* Paysage | Définir l'orientation de la page pour les documents HTML. |
| Taille de la marge 8-255 mm (19*) | Définir la marge de la page pour les documents HTML. |
| Remarque : Si un astérisque (*) apparaît à côté d'une valeur, cela indique qu'il s'agit du paramètre usine par défaut. | |

| Option de menu | Description |
|---|---|
| Arrière-plans Ne pas imprimer Print* | Imprimer des informations d'arrière-plan ou des graphiques pour les documents HTML. |
| Remarque : Si un astérisque (*) apparaît à côté d'une valeur, cela indique qu'il s'agit du paramètre usine par défaut. | |

Image

| Option de menu | Description |
|---|---|
| Ajustement auto Activé Désactivé* | Sélectionner le format de papier et l'orientation les mieux adaptés à l'image. Remarque : Lorsque cette option est activée, elle ignore les paramètres de mise à l'échelle et d'orientation définis pour l'image. |
| Inverser Désactivé* Activé | Inverser les images monochromes à deux tons. Remarque : cette option de menu ne s'applique pas aux formats d'image GIF ou JPEG. |
| Echelle Ancrage sup. gauche Ajustement optimal* Ancrage au centre Ajuster en haut./larg. Ajuster en hauteur Ajuster en largeur | Régler l'image pour l'adapter à la zone imprimable. Remarque : Lorsque le paramètre Ajustement auto est en fonction, l'échelle est automatiquement définie sur Meilleure corres. |
| Orientation Portrait* Paysage Portrait inversé Paysage inversé | Déterminer l'orientation du texte et des graphiques sur la page. |
| Remarque : Si un astérisque (*) apparaît à côté d'une valeur, cela indique qu'il s'agit du paramètre usine par défaut. | |

Papier

Configuration du tiroir

| Option de menu | Description |
|---|---|
| Source par défaut Tiroir [x] (1*) Chargeur MF Manuel Papier Manuel enveloppe | Choisir l'alimentation papier pour toutes les tâches d'impression. Remarque : Le chargeur multifonction apparaît uniquement si l'option Configurer MF est définie sur Cassette. |
| Remarque : Si un astérisque (*) apparaît à côté d'une valeur, cela indique qu'il s'agit du paramètre usine par défaut. | |

| Option de menu | Description |
|---|---|
| Format/Type papier Tiroir [x] Chargeur MF Manuel Papier Manuel enveloppe | Spécifier le format ou le type de papier chargé dans chaque source d'alimentation papier. |
| Changer format Désactivé A5/Statement A4/Lettre US Liste complète* | Configurer l'imprimante pour changer un format de papier spécifié si le format demandé n'est chargé dans aucune source d'alimentation papier. Remarques : <ul style="list-style-type: none"> • Sur Hors fonction, l'imprimante invite l'utilisateur à charger le format de papier demandé. • A5/Statement permet d'imprimer un document A5 au format Statement lorsque vous chargez un format Statement et des travaux au format Statement sur du papier A5 lorsque vous chargez du papier A5. • A4/Lettre US permet d'imprimer un document A4 au format Lettre US lorsque vous chargez un format Lettre US et des travaux au format Lettre US sur du papier A4 lorsque vous chargez du papier A4. • Liste complète des substitutions Lettre US/A4. |
| Configurer MF Cassette* Manuel Priorité MF | Configurer l'imprimante pour la saisie du papier chargé dans le chargeur multifonction. Remarques : <ul style="list-style-type: none"> • Lorsqu'elle est définie sur Cassette, l'imprimante traite le chargeur multifonction comme un tiroir. • Lorsqu'elle est définie sur Manuel, l'imprimante traite le chargeur multifonction comme un chargeur manuel. • Lorsqu'elle est définie sur Priorité MF, l'imprimante utilise le chargeur multifonction jusqu'à ce qu'il soit vide, quelle que soit la source d'alimentation ou le format du papier requis. |
| Remarque : Si un astérisque (*) apparaît à côté d'une valeur, cela indique qu'il s'agit du paramètre usine par défaut. | |

Menu Configuration des supports

Configuration générale

| Option de menu | Description |
|---|--|
| unités de mesure Pouces Millimètres | Préciser l'unité de mesure du papier universel. Remarque : L'unité par défaut pour les Etats-Unis appliquée par défaut aux Etats-Unis. L'unité internationale par défaut est le millimètre. |
| Largeur portrait 3-52 po (8,50*) 76-1321 mm (216*) | Définir la largeur portrait du papier universel. |
| Hauteur portrait 3-52 po (14*) 76-1 321 mm (356*) | Définir la hauteur portrait du papier universel. |
| Sens d'alimentation Bord court* Bord long | Configurer l'imprimante pour saisir le papier par le bord court ou par le bord long. Remarque : Le bord long est affiché uniquement lorsque le bord le plus long est plus court que la largeur maximale prise en charge. |
| Remarque : Si un astérisque (*) apparaît à côté d'une valeur, cela indique qu'il s'agit du paramètre usine par défaut. | |

Formats de numérisation personnalisés

| Option de menu | Description |
|--|--|
| Format de numérisation personnalisé [x] Nom de format de numérisation Largeur 1 à 8,50 po (8,50*) 25-216 mm (216*) Hauteur 1 à 14 po (14*) 25 à 356 mm (297*) Orientation Portrait* Paysage 2 numérisations par face Désactivé* Activé | Attribuer un nom de format de numérisation et configurer les paramètres de numérisation. |

Types de supports

| Option de menu | Description |
|-------------------|--|
| Ordinaire | Indiquer la texture et le grammage du papier chargé. |
| Bristol | Sélectionnez l'une des options suivantes : |
| Transparent | Texture du papier |
| Recyclé | Lisse |
| Étiquettes | Normale* |
| Papier de qualité | Grenée |
| Enveloppe | Grammage du papier |
| Enveloppe grenée | Léger |
| Papier à en-tête | Normal* |
| Préimprimé | Lourd |
| Papier de couleur | |
| Clair | |
| Grammage élevé | |
| Chiffon/grené | |
| Type perso [x] | |

Remarque : Si un astérisque (*) apparaît à côté d'une valeur, cela indique qu'il s'agit du paramètre usine par défaut.

Copie

Paramètres par défaut de copie

| Option de menu | Description |
|---|---|
| Type de contenu Texte : Texte/Photo* Photo Graphiques | Améliorer le résultat de l'impression en fonction du contenu du document d'origine. |
| Source de contenu Laser noir et blanc* Laser couleur Jet d'encre Photo/Film Magazine Quotidien Appuyez sur Autre | Améliorer le résultat de l'impression en fonction de la source du document d'origine. |
| Faces (recto verso) Recto sur recto* Recto sur recto verso Recto verso sur recto Recto verso sur recto verso | Spécifier le comportement de numérisation en fonction du document d'origine. |
| Séparateurs Aucun* Entre les copies Entre les travaux Entre les pages | Indiquer si des séparateurs vierges doivent être insérés lors de l'impression. |
| Source séparateur Tiroir [x] (1*) Chargeur multifonction | Indiquer la source d'alimentation des séparateurs. |
| Pages par face Désactivé* 2 pages en portrait 4 pages en portrait 2 pages en paysage 4 pages en paysage | Indiquer le nombre de pages à imprimer sur une seule face d'une feuille. |
| Imprimer les bordures des pages Désactivé* Activé | Placer une bordure autour de chaque image lors de l'impression de plusieurs pages sur une seule page. |
| Assembler Désactivé [1,1,1,2,2,2] Activé [1,2,1,2,1,2]* | Imprimer plusieurs copies en respectant l'ordre défini. |
| Remarque : Si un astérisque (*) apparaît à côté d'une valeur, cela indique qu'il s'agit du paramètre usine par défaut. | |

| Option de menu | Description |
|---|--|
| Format Copier à partir de [Liste des formats de papier] | Spécifier le format de papier du document d'origine. Remarques : <ul style="list-style-type: none"> • Le format Lettre est le paramètre appliquée par défaut aux Etats-Unis. A4 correspond au format international par défaut. • Cette option de menu peut varier en fonction du modèle de l'imprimante. |
| Copie vers l'alimentation Tiroir [x] (1*) Chargeur multifonction Adaptation automatique du format | Indiquer la source d'alimentation papier du travail de copie. |
| Intensité -4 à 4 (0*) | Ajuster l'intensité de l'image numérisée. |
| Nombre de copies 1-9999 (1*) | Définir le nombre de copies. |
| En-tête/pied de page Haut gauche En haut au milieu Haut droit Bas gauche En bas au milieu Bas droit | Ajouter un en-tête ou un pied de page à la sortie imprimée. |
| Fond de page Confidentiel Copie Brouillon Urgent Personnalisé Désactivé* | Déterminer le texte superposé qui est imprimé sur chaque page de la copie. |
| Fond de page perso | Saisir un texte personnalisé superposé. |
| Remarque : Si un astérisque (*) apparaît à côté d'une valeur, cela indique qu'il s'agit du paramètre usine par défaut. | |

Traitement avancé image

| Option de menu | Description |
|--|--|
| Détournage couleur Aucun* Rouge Vert Bleu Seuil de rouge par défaut 0-255 (128*) Seuil de vert par défaut 0-255 (128*) Seuil de bleu par défaut 0-255 (128*) | Spécifier quelle couleur détourner lors des numérisations et ajuster le paramètre de détourage pour cette couleur. |
| Contraste Meilleur résultat pour le contenu* 0 1 2 3 4 5 | Préciser le contraste de la sortie. |
| Suppression de l'arrière-plan Détection de l'arrière-plan Niveau | Régler la quantité d'arrière-plan visible sur une image numérisée. |
| Centrage automatique Désactivé* Activé | Aligner le contenu au centre de la page. |
| Image miroir Désactivé* Activé | Créer une image miroir du document d'origine. |
| Image négative Désactivé* Activé | Créer une image en négatif du document d'origine. |
| Détail des ombres -4 à 4 (0*) | Régler la quantité de détail des ombres visible sur une image numérisée. |
| Numériser bord à bord Désactivé* Activé | Permettre la numérisation bord à bord du document d'origine. |
| Netteté 1-5 (3*) | Régler la netteté d'une image numérisée. |
| Remarque : Si un astérisque (*) apparaît à côté d'une valeur, cela indique qu'il s'agit du paramètre usine par défaut. | |

Contrôles admin

| Option de menu | Description |
|---|--|
| Séparateurs de transparent Désactivé Activé* | Insérer une page vierge entre deux transparents. |
| Autoriser les priorités pour les copies Désactivé Activé* | Interrompre un travail d'impression pour copier une page ou un document. |
| Personnaliser la numérisation Désactivé* Activé | Activer la numérisation de travaux personnalisés par défaut. |
| Activer Enregistrer en tant que raccourci Désactivé Activé* | Permettre l'enregistrement des paramètres de copie personnalisés en tant que raccourcis. |
| Echantillon de copie | Imprimer un exemple de copie. |
| Remarque : Si un astérisque (*) apparaît à côté d'une valeur, cela indique qu'il s'agit du paramètre usine par défaut. | |

Télécopie

Mode Télécopie

| Option de menu | Description |
|---|---------------------------------|
| Mode Télécopie Analogique* Serveur de télécopie Désactivé | Sélectionner un mode Télécopie. |
| Remarque : Si un astérisque (*) apparaît à côté d'une valeur, cela indique qu'il s'agit du paramètre usine par défaut. | |

Configuration télécopie analogique

Paramètres généraux de télécopie

| Option de menu | Description |
|---|---|
| Nom du télécopieur | Identifier votre télécopieur. |
| N° de télécopieur | Identifier votre numéro de télécopie. |
| ID télécopie Nom du télécopieur Numéro de télécopie* | Indiquer aux destinataires de la télécopie le nom de votre télécopieur ou le numéro de télécopie. |
| Remarque : Si un astérisque (*) apparaît à côté d'une valeur, cela indique qu'il s'agit du paramètre usine par défaut. | |

| Option de menu | Description |
|--|---|
| Activer l'envoi manuel de télécopie Désactivé* Activé | Définir l'imprimante pour l'envoi manuel de télécopies. Remarques : <ul style="list-style-type: none"> • Cette option n'apparaît pas lorsque Transmission télécopie est défini sur T. 38 ou G711. • Cette option nécessite un séparateur de ligne et un combiné téléphonique. • Utilisez une ligne téléphonique ordinaire pour recevoir une télécopie et composer un numéro de télécopie. • Pour accéder directement à la fonction Télécopie manuelle, appuyez sur # et 0 sur le clavier numérique. |
| Utilisation de la mémoire Toutes les réceptions Recevoir la majorité des données Egal à* Les envois les plus fréquents Tous les envois | Définir la quantité de mémoire interne de l'imprimante mémoire allouée à la télécopie. Remarque : Cette option évite les conditions de mémoire tampon et l'échec de l'envoi des télécopies. |
| Annuler des télécopies Autoriser* Ne pas autoriser | Annuler les télécopies sortantes avant leur transmission ou annuler les télécopies entrantes avant la fin de leur impression. |
| présentation du numéro Désactivé Activé* Autre | Afficher le numéro de téléphone de la personne qui envoie la télécopie. |
| Masquer le numéro de télécopieur Désactivé* De gauche à droite De droite à gauche | Préciser le format utilisé pour masquer le numéro d'une télécopie sortante. |
| Chiffres à masquer 0-58 (0*) | Préciser le nombre de chiffres à masquer dans un numéro de télécopie utilisé pour les émissions. |
| Activer la détection de la ligne connectée Désactivé Activé* | Déterminer si une ligne téléphonique est connectée à l'imprimante. Remarques : <ul style="list-style-type: none"> • La détection a lieu lors de la mise sous tension de l'imprimante et avant chaque appel. • Cette option n'apparaît pas lorsque Transmission télécopie est défini sur T. 38. |
| Activer détection de ligne branchée dans mauvaise prise Désactivé* Activé | Déterminer si la ligne téléphonique est branchée sur le bon port de l'imprimante. Remarques : <ul style="list-style-type: none"> • La détection a lieu lors de la mise sous tension de l'imprimante et avant chaque appel. • Cette option n'apparaît pas lorsque Transmission télécopie est défini sur T. 38. |
| Remarque : Si un astérisque (*) apparaît à côté d'une valeur, cela indique qu'il s'agit du paramètre usine par défaut. | |

| Option de menu | Description |
|---|---|
| Activer le support de l'extension utilisée Désactivé Activé* | Déterminer si une ligne téléphonique est utilisée par un autre périphérique tel qu'un autre téléphone sur la même ligne. Remarques : <ul style="list-style-type: none"> • Cette option est surveillée en continu après la mise sous tension de l'imprimante. • Cette option n'apparaît pas lorsque Transmission télécopie est défini sur T. 38. |
| Optimiser la compatibilité des télécopies | Configurer le télécopieur afin qu'il soit compatible avec d'autres télécopieurs. |
| Remarque : Si un astérisque (*) apparaît à côté d'une valeur, cela indique qu'il s'agit du paramètre usine par défaut. | |

Paramètres d'envoi de télécopie

| Option de menu | Description |
|---|---|
| Résolution Standard* Elevée Très élevée Ultra élevée | Régler la résolution des images numérisées. Remarque : Une haute résolution augmente la durée de transmission de la télécopie et requiert une plus grande mémoire. |
| Format d'origine [Liste des formats de papier] | Spécifier le format du document d'origine. Remarque : Différents formats est la valeur appliquée par défaut aux Etats-Unis. A4 correspond au format international par défaut. |
| Orientation Portrait* Paysage | Spécifier l'orientation du document d'origine. |
| Faces Désactivé* Bord long Bord court | Définir l'orientation du texte et des images sur la page lors de la numérisation d'un document recto verso. |
| Type de contenu Texte* Texte/Photo Photo Graphiques | Améliorer le résultat de l'impression en fonction du contenu du document d'origine. |
| Source de contenu Laser noir et blanc* Laser couleur Jet d'encre Photo/Film Magazine Quotidien Appuyez sur Autre | Améliorer le résultat de l'impression en fonction de la source du document d'origine. |
| Remarque : Si un astérisque (*) apparaît à côté d'une valeur, cela indique qu'il s'agit du paramètre usine par défaut. | |

| Option de menu | Description |
|---|--|
| Intensité -4 à 4 (0*) | Ajuster l'intensité de l'image numérisée. |
| Derrière un PABX Désactivé* Activé | Régler l'imprimante de sorte qu'elle compose le numéro de télécopie sans attendre de reconnaître la tonalité. Remarque : Un autocommutateur téléphonique privé (PABX) est un réseau téléphonique qui permet à un seul numéro d'accès d'offrir plusieurs lignes aux appelants externes. |
| Mode de numérotation Tonalité* Impulsion | Spécifier le mode de numérotation pour les télécopies entrantes ou sortantes. |
| Remarque : Si un astérisque (*) apparaît à côté d'une valeur, cela indique qu'il s'agit du paramètre usine par défaut. | |

Traitement avancé image

| Option de menu | Description |
|---|--|
| Equilibre des couleurs -4 à 4 (0*) | Ajuster la quantité de toner utilisée pour chaque couleur. |
| Détourage couleur Aucun* Rouge Vert Bleu Seuil de rouge par défaut 0-255 (128*) Seuil de vert par défaut 0-255 (128*) Seuil de bleu par défaut 0-255 (128*) | Spécifier quelle couleur détourer lors des numérisations et ajuster le paramètre de détourage pour cette couleur. |
| Contraste Meilleur résultat pour le contenu* 0 1 2 3 4 5 | Régler le contraste de la sortie. |
| Suppression de l'arrière-plan Détection de l'arrière-plan Basé sur le contenu* Fixe Niveau -4 à 4 (0*) | Régler la quantité d'arrière-plan visible sur une image numérisée. Remarque : Si vous souhaitez supprimer la couleur d'arrière-plan du document d'origine, définissez Détection de l'arrière-plan sur Basé sur le contenu. Si vous souhaitez supprimer les interférences d'une photo, définissez Détection de l'arrière-plan sur Fixe. |
| Remarque : Si un astérisque (*) apparaît à côté d'une valeur, cela indique qu'il s'agit du paramètre usine par défaut. | |

| Option de menu | Description |
|---|---|
| Image miroir Désactivé* Activé | Créer une image miroir du document d'origine. |
| Image négative Désactivé* Activé | Créer une image en négatif du document d'origine. |
| Détail des ombres -4 à 4 (0*) | Régler la quantité de détail des ombres visible sur une image numérisée. |
| Numériser bord à bord Désactivé* Activé | Permettre la numérisation bord à bord du document d'origine. |
| Netteté 1-5 (3*) | Ajuster la netteté de l'image numérisée. |
| Température -4 à 4 (0*) | Spécifier s'il convient de produire un résultat plus froid ou plus chaud. |
| Remarque : Si un astérisque (*) apparaît à côté d'une valeur, cela indique qu'il s'agit du paramètre usine par défaut. | |

Contrôles admin

| Option de menu | Description |
|---|---|
| Rappel automatique 0-9 (5*) | Régler le nombre de tentatives de recomposition en fonction des niveaux d'activité des télécopieurs du destinataire. |
| Intervalle de recomposition 1-200 minutes (3*) | Augmenter le temps entre chaque tentative de recomposition pour augmenter les chances de réussite de l'envoi de télécopies. |
| Activer ECM Désactivé Activé* | Active le mode de correction des erreurs (ECM) pour les télécopies. Remarque : Le mode ECM détecte et corrige les erreurs qui surviennent dans le processus de transmission de la télécopie à cause des parasites de la ligne téléphonique et de la faible intensité du signal. |
| Activer les numérisations de télécopie Désactivé Activé* | Télécopier des documents numérisés à partir de l'imprimante. |
| Pilote vers télécopie Désactivé Activé* | Autoriser le pilote d'imprimante à envoyer des télécopies. |
| Activer Enregistrer en tant que raccourci Désactivé Activé* | Enregistrer des numéros de télécopie en tant que raccourcis sur l'imprimante. |
| Remarque : Si un astérisque (*) apparaît à côté d'une valeur, cela indique qu'il s'agit du paramètre usine par défaut. | |

| Option de menu | Description |
|---|--|
| Vitesse maximale 33600* 14400 9600 4800 2400 | Définir la vitesse d'envoi maximale pour la télécopie. |
| Personnaliser la numérisation Désactivé* Activé | Activer la numérisation de travaux personnalisés par défaut. Remarque : Cette option de menu s'affiche uniquement si l'imprimante est équipée d'un disque dur. |
| Aperçu de la numérisation Désactivé* Activé | Afficher un aperçu de la numérisation sur l'écran. Remarque : Cette option de menu s'affiche uniquement si l'imprimante est équipée d'un disque dur. |
| Activer les numérisations de télécopies couleur Désactivé par défaut* Activé par défaut Ne jamais utiliser Toujours utiliser | Activer les numérisations couleur pour la télécopie. |
| Convertir automatiquement les télécopies couleur en télécopies mono Désactivé Activé* | Convertir en noir et blanc toutes les télécopies couleur sortantes. |
| Confirmer le numéro de télécopie Désactivé* Activé | Demander à l'utilisateur de confirmer le numéro de télécopie. |
| Préfixe | Définir un préfixe d'appel. |
| Règles de préfixes pour les appels Règle de préfixe [x] | Etablir des règles de préfixes pour les appels. |
| Remarque : Si un astérisque (*) apparaît à côté d'une valeur, cela indique qu'il s'agit du paramètre usine par défaut. | |

Paramètres de réception de télécopie

| Option de menu | Description |
|---|--|
| Télécopie en attente Aucun* Toner Toner et fournitures | Supprimer de la file d'attente d'impression les travaux de télécopie qui exigent des ressources particulières non disponibles. |
| Sonneries avant réponse 1-25 (3*) | Définir le nombre de sonneries pour les télécopies entrantes. |
| Réduction automatique Désactivé Activé* | Mettre les télécopies entrantes à l'échelle pour qu'elles s'adaptent à la page. |
| Remarque : Si un astérisque (*) apparaît à côté d'une valeur, cela indique qu'il s'agit du paramètre usine par défaut. | |

| Option de menu | Description |
|---|---|
| Alimentation papier Tiroir [x] Chargeur multifonction Auto* | Indiquer la source d'alimentation pour l'impression des télécopies entrantes. |
| Faces Désactivé* Activé | Effectuez des impressions recto verso. |
| Séparateurs Aucun* Avant le travail Après le travail | Indiquer si des séparateurs vierges doivent être insérés lors de l'impression. |
| Source séparateur Tiroir [x] (1*) Chargeur multifonction | Indiquer la source d'alimentation des séparateurs. |
| Réceptacle de sortie Réceptacle standard | Déterminer le réceptacle de sortie pour les télécopies reçues. |
| Pied de page de télécopie Activé Désactivé* | Imprimer les informations relatives à la transmission au bas de chaque page d'une télécopie reçue. |
| Horodatage sur pied de page de télécopie Recevoir* Imprimer | Imprimer l'horodatage au bas de toutes les pages d'une télécopie reçue. |
| Suspension des télécopies Mode de mise en attente des télécopies Désactivé* Toujours activé Manuel Progr. | Suspendre l'impression des télécopies reçues jusqu'à ce qu'elles soient libérées pour l'impression. |
| Remarque : Si un astérisque (*) apparaît à côté d'une valeur, cela indique qu'il s'agit du paramètre usine par défaut. | |

Contrôles admin

| Option de menu | Description |
|---|---|
| Activer la réception de télécopie Désactivé Activé* | Configurer l'imprimante pour la réception des télécopies. |
| Activer la réception des télécopies couleur Désactivé Activé* | Configurer l'imprimante pour la réception des télécopies couleur. |
| Activer l'ID de l'appelant Désactivé Activé* | Afficher le numéro de l'expéditeur de la télécopie entrante. |
| Remarque : Si un astérisque (*) apparaît à côté d'une valeur, cela indique qu'il s'agit du paramètre usine par défaut. | |

| Option de menu | Description |
|--|--|
| Bloquer les télécopies anonymes Désactivé* Activé | Bloquer les télécopies entrantes envoyées depuis des périphériques n'ayant pas un ID de poste ou de télécopie déterminé. |
| Liste télécopieurs bloqués Ajouter des numéros de télécopie bloqués | Spécifier les numéros de téléphone que vous souhaitez bloquer. |
| Répondre à : Toutes les sonneries* Sonnerie simple seulement Sonnerie double seulement Sonnerie triple seulement Sonneries simple ou double seulement Sonneries simple ou triple seulement Deux ou trois sonneries seulement | Sélectionner une sonnerie spéciale pour les télécopies entrantes. |
| Réponse auto Désactivé Activé* | Configurer l'imprimante pour la réception automatique des télécopies. |
| Code réponse manuelle 0-9 (9*) | Saisir manuellement un code sur les touches du téléphone pour démarrer la réception d'une télécopie. Remarques : <ul style="list-style-type: none"> • Cette option de menu s'affiche lorsque l'imprimante partage une ligne avec un téléphone. • Cette option de menu s'affiche uniquement lorsque vous définissez l'imprimante pour recevoir les télécopies manuellement. |
| Transfert télécopie Print* Imprimer et transférer Transférer | Spécifier la méthode de transfert des télécopies reçues. |
| Transférer à Destination [x] Type Numéro de raccourci | Spécifier la destination du transfert des télécopies reçues. |
| E-mail de confirmation* | Envoyer un e-mail de confirmation lorsque le transfert de télécopie est terminé. Remarque : L'e-mail de confirmation est envoyé uniquement lors d'un transfert vers le FTP ou des destinations de partage réseau. |
| Vitesse maximale 33600* 14400 9600 4800 2400 | Définir la vitesse de transmission maximale pour la télécopie. |
| Remarque : Si un astérisque (*) apparaît à côté d'une valeur, cela indique qu'il s'agit du paramètre usine par défaut. | |

Page de garde de télécopie

| Option de menu | Description |
|---|---|
| Page de garde de télécopie Hors fonction par défaut Activé par défaut Ne jamais utiliser Toujours utiliser | Configurez les paramètres de la page de garde de télécopie. |
| Inclure le champ A Désactivé* Allumé | |
| Inclure le champ De Désactivé* Allumé | |
| De | |
| Inclure le champ Message Désactivé* Allumé | |
| Message : | |
| Inclure le logo Désactivé* Allumé | |
| Inclure le pied de page [x] Désactivé* Allumé | |
| Pied de page [x] | |
| Remarque : Si un astérisque (*) apparaît à côté d'une valeur, cela indique qu'il s'agit du paramètre usine par défaut. | |

Paramètres du journal de télécopie

| Option de menu | Description |
|---|--|
| Journal des transmissions Journal d'impression* Ne pas imprimer le journal Imprimer seulement en cas d'erreur | Imprimer un journal de confirmation de transmission de la télécopie ou d'erreur de transmission. |
| Réception du journal d'erreur Ne jamais imprimer* Imprimer en cas d'erreur | Imprimer un journal des échecs de réception de télécopie. |
| Journaux d'impression automatique Activé* Désactivé | Imprimer toutes les activités de télécopie. |
| Remarque : Si un astérisque (*) apparaît à côté d'une valeur, cela indique qu'il s'agit du paramètre usine par défaut. | |

| Option de menu | Description |
|---|--|
| Alimentation du papier pour les journaux Tiroir [x] (*) Chargeur multifonction | Déterminer la source d'alimentation du papier pour l'impression des journaux. |
| Affichage des journaux Nom de télécopieur distant* Numéro composé | Identifier l'expéditeur par le nom du télécopieur distant ou par le numéro de télécopie. |
| Activer les journaux des travaux Activé* Désactivé | Afficher un résumé de tous les travaux de télécopie. |
| Active les journaux d'appel Activé* Désactivé | Afficher un résumé de l'historique de numérotation de télécopie. |
| Journal des réceptacles Réceptacle standard* Réceptacle [x] | Déterminer un réceptacle de sortie pour les journaux imprimés. |
| Remarque : Si un astérisque (*) apparaît à côté d'une valeur, cela indique qu'il s'agit du paramètre usine par défaut. | |

Paramètres du haut-parleur

| Option de menu | Description |
|---|--|
| Mode du haut-parleur Toujours désactivé Toujours activé Activé jusqu'à la connexion* | Définir le mode haut-parleur de télécopie. |
| Volume haut-parleur Bas* Elevée | Régler le volume du haut-parleur de télécopie. |
| Volume de la sonnerie Désactivé Activé* | Activer le volume de la sonnerie. |
| Remarque : Si un astérisque (*) apparaît à côté d'une valeur, cela indique qu'il s'agit du paramètre usine par défaut. | |

Configuration du Serveur de télécopie

Paramètres généraux de télécopie

| Option de menu | Description |
|---|--|
| Pour formater | Spécifier un destinataire de la télécopie. Remarque : si vous souhaitez utiliser le numéro de télécopie, saisissez le signe dièse (#) avant le numéro. |
| Adresse de réponse | Spécifier une adresse de réponse pour l'envoi de la télécopie. |
| Remarque : Si un astérisque (*) apparaît à côté d'une valeur, cela indique qu'il s'agit du paramètre usine par défaut. | |

| Option de menu | Description |
|---|--|
| Objet | Spécifier l'objet de la télécopie et le message. |
| Message | |
| Activer réception analogique Désactivé* Activé | Configurer l'imprimante afin de recevoir des télécopies analogiques. |
| Remarque : Si un astérisque (*) apparaît à côté d'une valeur, cela indique qu'il s'agit du paramètre usine par défaut. | |

Paramètres de courrier électronique du serveur de télécopie

| Option de menu | Description |
|---|---|
| Passerelle SMTP primaire | Saisir l'adresse IP ou le nom d'hôte du serveur SMTP (Simple Mail Transfer Protocol) primaire pour envoyer des courriers électroniques. |
| Port de la passerelle SMTP primaire 1-65535 (25*) | Saisir le numéro de port du serveur SMTP primaire. |
| Passerelle SMTP secondaire | Saisir l'adresse IP ou le nom d'hôte de votre serveur SMTP secondaire ou de sauvegarde. |
| Port du serveur SMTP secondaire 1-65535 (25*) | Saisir le numéro de port de votre serveur SMTP secondaire ou de sauvegarde. |
| Délai SMTP 5-30 (30*) | Définir le délai d'expiration de l'imprimante si le serveur SMTP ne répond pas. |
| Adresse de réponse | Spécifier une adresse de réponse pour l'envoi de la télécopie. |
| Toujours utiliser l'adresse de réponse SMTP par défaut Désactivé Activé* | Spécifier l'adresse de réponse SMTP pour l'envoi de télécopies. |
| Utiliser SSL/TLS Désactivé* Négocier Requis | Indiquer si vous souhaitez envoyer une télécopie à l'aide d'un lien crypté. |
| Exiger un certificat approuvé Désactivé Activé* | Spécifier un certificat approuvé lorsque vous accédez au serveur SMTP. |
| Authentification du serveur SMTP Authentification non obligatoire* Connexion/Ordinaire NTLM CRAM-MD5 Digest-MD5 Kerberos 5 | Définir le type d'authentification pour le serveur SMTP. |
| Remarque : Si un astérisque (*) apparaît à côté d'une valeur, cela indique qu'il s'agit du paramètre usine par défaut. | |

| Option de menu | Description |
|--|---|
| E-mail du périphérique Aucun* Utiliser informations d'authentif. du périphérique SMTP | Indiquer si les informations d'identification sont requises pour le courrier électronique envoyé par le périphérique. |
| E-mail de l'utilisateur Aucun* Utiliser informations d'authentif. du périphérique SMTP Utiliser le mot de passe et l'ID utilisateur de la session E-mail/mot de passe de session Message utilisateur | Indiquer si les informations d'identification sont requises pour le courrier électronique envoyé par l'utilisateur. |
| Util. infos d'authentif. d'Active Directory Désactivé Activé* | Activer l'authentification utilisateur et les destinations de groupe pour se connecter au serveur SMTP. |
| ID utilisateur du périphérique | Spécifier comment l'ID utilisateur et le mot de passe sont utilisés pour se connecter au serveur SMTP. |
| Mot de passe de périphérique | |
| Kerberos 5 REALM | Spécifier le domaine pour le protocole d'authentification Kerberos 5. |
| Domaine NTLM | Spécifier le nom de domaine pour le protocole de sécurité NTLM. |
| Désactiver l'erreur « Serveur SMTP non configuré » Désactivé* Activé | Masquer le message d'erreur « Serveur SMTP non configuré ». |
| Remarque : Si un astérisque (*) apparaît à côté d'une valeur, cela indique qu'il s'agit du paramètre usine par défaut. | |

Paramètres de numérisation du serveur de télécopie

| Option de menu | Description |
|---|--|
| Format d'image TIFF (.tif) PDF (.pdf)* XPS (.xps) TXT (.txt) RTF (.rtf) DOCX (.docx) | Préciser le format de fichier de l'image numérisée. |
| Type de contenu Texte Texte/Photo* Photo Graphiques | Améliorer le résultat de l'impression en fonction du contenu du document original. |
| Remarque : Si un astérisque (*) apparaît à côté d'une valeur, cela indique qu'il s'agit du paramètre usine par défaut. | |

| Option de menu | Description |
|---|---|
| Source de contenu Laser noir et blanc Laser couleur* Jet d'encre Photo/Film Magazine Quotidien Appuyez sur Autre | Améliorer le résultat de l'impression en fonction de la source du document original. |
| Résolution de la télécopie Standard* Elevée Très élevée Ultra élevée | Définir la résolution de télécopie. |
| Intensité 1-9 (5*) | Définir l'intensité du document. |
| Orientation Portrait* Paysage | Déterminer l'orientation du texte et des graphiques sur la page. |
| Format d'origine [Liste des formats de papier] | Spécifier le format de papier du document d'origine. Remarques : <ul style="list-style-type: none"> • Différents formats est la valeur appliquée par défaut aux Etats-Unis. A4 correspond au format international par défaut. • ce paramètre peut varier en fonction du modèle de l'imprimante. |
| Utiliser l'option TIFF multipage Désactivé Activé* | Choisir entre des fichiers TIFF comprenant une seule page et des fichiers TIFF de plusieurs pages. |
| Remarque : Si un astérisque (*) apparaît à côté d'une valeur, cela indique qu'il s'agit du paramètre usine par défaut. | |

Courrier électronique

Configuration de la messagerie

| Option de menu | Description |
|---|--|
| Passerelle SMTP primaire | Saisir l'adresse IP ou le nom d'hôte du serveur SMTP primaire utilisé pour l'envoi de courrier électronique. |
| Port de la passerelle SMTP primaire 1-65535 (25*) | Saisir le numéro de port du serveur SMTP primaire. |
| Passerelle SMTP secondaire | Saisir l'adresse IP ou le nom d'hôte de votre serveur SMTP secondaire ou de sauvegarde. |
| Remarque : Si un astérisque (*) apparaît à côté d'une valeur, cela indique qu'il s'agit du paramètre usine par défaut. | |

| Option de menu | Description |
|--|---|
| Port du serveur SMTP secondaire 1-65535 (25*) | Saisir le numéro de port de votre serveur SMTP secondaire ou de sauvegarde. |
| Délai SMTP 5 à 30 secondes (30*) | Définir le délai d'expiration de l'imprimante si le serveur SMTP ne répond pas. |
| Adresse de réponse | Spécifier une adresse de réponse dans le courrier électronique. |
| Toujours utiliser l'adresse de réponse SMTP par défaut Activé* Désactivé | Toujours utiliser l'adresse de réponse par défaut dans le serveur SMTP. |
| Utiliser SSL/TLS Désactivé* Négocié Requis | Indiquer si vous souhaitez envoyer un courrier électronique à l'aide d'un lien crypté. |
| Exiger un certificat approuvé Désactivé Activé* | Exiger un certificat approuvé lorsque vous accédez au serveur SMTP. |
| Authentification du serveur SMTP Authentification non obligatoire* Connexion/Ordinaire NTLM CRAM-MD5 Digest-MD5 Kerberos 5 | Définir le type d'authentification pour le serveur SMTP. |
| E-mail du périphérique Aucun* Utiliser informations d'authentif. du périphérique SMTP | Indiquer si les informations d'identification sont requises pour le courrier électronique envoyé par le périphérique. |
| E-mail de l'utilisateur Aucun* Utiliser informations d'authentif. du périphérique SMTP Utiliser le mot de passe et l'ID utilisateur de la session E-mail/mot de passe de session Message utilisateur | Indiquer si les informations d'identification sont requises pour le courrier électronique envoyé par l'utilisateur. |
| Util. infos d'authentif. d'Active Directory Désactivé Activé* | Activer l'authentification utilisateur et les désignations de groupe pour se connecter au serveur SMTP. |
| ID utilisateur du périphérique | Spécifier comment l'ID utilisateur et le mot de passe sont utilisés pour se connecter au serveur SMTP. |
| Mot de passe de périphérique | |
| Kerberos 5 REALM | Spécifier le domaine pour le protocole d'authentification Kerberos 5. |
| Remarque : Si un astérisque (*) apparaît à côté d'une valeur, cela indique qu'il s'agit du paramètre usine par défaut. | |

| Option de menu | Description |
|---|---|
| Domaine NTLM | Spécifier le nom de domaine pour le protocole de sécurité NTLM. |
| Désactiver l'erreur « Serveur SMTP non configuré » Désactivé* Activé | Masquer le message d'erreur « Serveur SMTP non configuré ». |
| Remarque : Si un astérisque (*) apparaît à côté d'une valeur, cela indique qu'il s'agit du paramètre usine par défaut. | |

Paramètres par défaut de la messagerie

| Option de menu | Description |
|---|--|
| Objet | Spécifier l'objet du courrier électronique et le message. |
| Message | |
| Nom du fichier | Spécifier le nom de fichier de l'image numérisée. |
| Format PDF (.pdf)* TIFF (.tif) JPEG (.jpg) XPS (.xps) TXT (.txt) RTF (.rtf) DOC (.docx) | Préciser le format de fichier de l'image numérisée. |
| Paramètres OCR globaux Langues reconnues Rotation automatique Déparasitage Amélioration automatique du contraste | Configurer les paramètres de reconnaissance optique des caractères (OCR). Remarque : Cette option de menu s'affiche uniquement si vous avez acheté et installé une solution OCR. |
| Remarque : Si un astérisque (*) apparaît à côté d'une valeur, cela indique qu'il s'agit du paramètre usine par défaut. | |

| Option de menu | Description |
|---|--|
| Paramètres PDF Version PDF 1.3 1.4 1.5* 1.6 1.7 Version archivage A-1a* A-1b Haute compression Désactivé* Activé Sécurisé Désactivé* Activé Consultable Désactivé* Activé Archivage (PDF/A) Désactivé* Activé | Définir le format PDF de l'image numérisée. |
| Type de contenu Texte : Texte/Photo* Photo Graphiques | Améliorer le résultat de l'impression en fonction du contenu du document original. |
| Source de contenu Laser noir et blanc* Laser couleur Jet d'encre Photo/Film Magazine Quotidien Appuyez sur Autre | Améliorer le résultat de l'impression en fonction du document d'origine. |
| Couleur Noir et blanc Gris Couleur* Auto | Indiquer la couleur lors de la numérisation d'une image. |
| Remarque : Si un astérisque (*) apparaît à côté d'une valeur, cela indique qu'il s'agit du paramètre usine par défaut. | |

| Option de menu | Description |
|---|--|
| Résolution 75 ppp 150 ppp* 200 ppp 300 ppp 400 ppp 600 ppp | Régler la résolution des images numérisées. |
| Intensité -4 à 4 (0*) | Ajuster l'intensité de l'image numérisée. |
| Orientation Portrait* Paysage | Déterminer l'orientation du texte et des graphiques sur la page. |
| Format d'origine [Liste des formats de papier] | Spécifier le format de papier du document d'origine. Remarque : le paramètre Formats composés est le paramètre usine par défaut. |
| Faces Désactivé* Bord long Bord court | Définir l'orientation du texte et des images sur la page lors de la numérisation d'un document recto verso. |
| Remarque : Si un astérisque (*) apparaît à côté d'une valeur, cela indique qu'il s'agit du paramètre usine par défaut. | |

Traitement avancé image

| Option de menu | Description |
|---|---|
| Equilibre des couleurs -4 à 4 (0*) | Ajuster la quantité de toner utilisée pour chaque couleur. |
| Détourage couleur Détourage couleur Aucun* Rouge Vert Bleu Seuil de rouge par défaut 0-255 (128*) Seuil de vert par défaut 0-255 (128*) Seuil de bleu par défaut 0-255 (128*) | Spécifier quelle couleur détourer lors des numérisations et ajuster le paramètre de détourage pour cette couleur. |
| Délect. couleurs auto. Sensibil. couleurs 1-9 (5*) Sensibil. zone 1-9 (5*) | Définir la quantité de couleur que l'imprimante peut détecter à partir du document d'origine. Remarque : Cette option de menu s'affiche uniquement lorsque l'option Couleur est définie sur Auto. |
| Remarque : Si un astérisque (*) apparaît à côté d'une valeur, cela indique qu'il s'agit du paramètre usine par défaut. | |

| Option de menu | Description |
|---|--|
| Qualité JPEG Adapté au contenu* 5-95 | Définir la qualité d'une image numérisée au format JPEG. Remarques : <ul style="list-style-type: none"> • La valeur 5 diminue la taille du fichier, mais baisse également la qualité de l'image. • La valeur 95 fournit la meilleure qualité d'image, mais génère un fichier de taille importante. |
| Contraste Adapté au contenu* 0 1 2 3 4 5 | Préciser le contraste de la sortie. |
| Suppression de l'arrière-plan Détection de l'arrière-plan Basé sur le contenu* Fixe Niveau -4 à 4 (0*) | Régler la quantité d'arrière-plan visible sur une image numérisée. Remarque : Si vous souhaitez supprimer la couleur d'arrière-plan du document d'origine, définissez la détection de l'arrière-plan sur Basé sur le contenu. Si vous souhaitez supprimer les interférences d'une photo, définissez la détection de l'arrière-plan sur Fixe. |
| Image miroir Désactivé* Activé | Créer une image miroir du document d'origine. |
| Image négative Désactivé* Activé | Créer une image en négatif du document d'origine. |
| Détail des ombres -4 à 4 (0*) | Régler la quantité de détail des ombres visible sur une image numérisée. |
| Numériser bord à bord Désactivé* Activé | Permettre la numérisation bord à bord du document d'origine. |
| Netteté 1-5 (3*) | Régler la netteté d'une image numérisée. |
| Température -4 à 4 (0*) | Préciser s'il faut générer un résultat plus froid ou plus chaud. |
| Pages vierges Suppression des pages blanches Sensibilité des pages blanches | Préciser si vous souhaitez inclure des pages blanches. |
| Remarque : Si un astérisque (*) apparaît à côté d'une valeur, cela indique qu'il s'agit du paramètre usine par défaut. | |

Contrôles admin

| Option de menu | Description |
|---|---|
| Taille maximale du courrier électronique 0-65535 (0*) | Définir la taille de fichier autorisée pour chaque courrier électronique. |
| Message d'erreur en raison de la taille | Définir un message d'erreur à envoyer par l'imprimante quand un courrier électronique dépasse la taille de fichier autorisée. Remarque : Vous pouvez saisir jusqu'à 1024 caractères. |
| Destinations limitées | Limiter l'envoi de courrier électronique uniquement à la liste spécifiée de noms de domaine. Remarque : séparez chaque domaine par une virgule. |
| M'envoyer une copie Ne s'affiche jamais* Activé par défaut Désactivé par défaut Toujours activé | Envoyer une copie du courrier électronique à votre adresse. |
| Limiter les destinataires du courrier électronique Désactivé* Activé | Limiter le nombre de destinataires du courrier électronique. |
| Utiliser Cc :Cci : Désactivé* Activé | Activer la copie et la copie cachée du courrier électronique. |
| Utiliser l'option TIFF multipage Activé* Désactivé | Choisir entre des fichiers TIFF comprenant une seule page et des fichiers TIFF de plusieurs pages. |
| Compression TIFF LZW* JPEG | Définir une option de compression pour les fichiers TIFF. |
| Valeur par défaut du texte 5-95 (75*) | Définir la qualité d'un texte sur une image numérisée. |
| Valeur par défaut texte/photo 5-95 (75*) | Définir la qualité d'un texte ou d'une photo sur une image numérisée. |
| Valeur par défaut photo 5-95 (50*) | Définir la qualité d'une photo sur une image numérisée. |
| Nombre de bits de l'e-mail 1 bit 8 bits | Permettre au mode Texte/Photo de disposer de tailles de fichier inférieures en utilisant une image 1 bit. Remarque : Cette option de menu s'affiche uniquement lorsque l'option Couleur est définie sur Gris. |
| Journal des transmissions Journal d'impression* Ne pas imprimer le journal Imprimer seulement en cas d'erreur | Imprimer un journal de confirmation de transmission du courrier électronique. |
| Remarque : Si un astérisque (*) apparaît à côté d'une valeur, cela indique qu'il s'agit du paramètre usine par défaut. | |

| Option de menu | Description |
|---|---|
| Alimentation du papier pour les journaux Tiroir [x] (*) Chargeur multifonction | Déterminer la source d'alimentation du papier pour l'impression des journaux. |
| Personnaliser la numérisation Désactivé* Activé | Activer la numérisation de travaux personnalisés par défaut. Remarque : Cette option de menu s'affiche uniquement si l'imprimante est équipée d'un disque dur. |
| Aperçu de la numérisation Désactivé Activé* | Afficher l'aperçu avant numérisation à l'écran. Remarque : Cette option s'affiche uniquement lorsque l'imprimante est équipée d'un disque dur. |
| Activer Enregistrer en tant que raccourci Désactivé Activé* | Enregistrer des adresses électroniques comme raccourcis. Remarque : Lorsqu'il est désactivé, le bouton Enregistrer comme raccourci n'apparaît pas sur l'écran Destinations des courriers électroniques. |
| Images de courrier électronique envoyées en tant que Pièces jointes* Lien du site | Spécifier comment envoyer des images par courrier électronique. |
| Réinitialiser infos d'e-mail après l'envoi Désactivé Activé* | Restaurer les informations par défaut du courrier électronique après un envoi. |
| Remarque : Si un astérisque (*) apparaît à côté d'une valeur, cela indique qu'il s'agit du paramètre usine par défaut. | |

Configuration du lien du site

| Option de menu | Description |
|-----------------------|---|
| Serveur | Configurer l'imprimante pour envoyer un courrier électronique sous forme de lien Web. |
| Connexion | |
| Mot de passe | |
| Chemin | |
| Nom du fichier | |
| Lien du site | |

FTP

Paramètres FTP par défaut

| Option de menu | Description |
|---|---|
| Format PDF (.pdf)* TIFF (.tif) JPEG (.jpg) XPS (.xps) TXT (.txt) RTF (.rtf) DOCX (.docx) | Préciser le format de fichier de l'image numérisée. Remarque : Ces options de menu peuvent varier en fonction du modèle de l'imprimante. |
| Paramètres OCR globaux Langues reconnues Rotation automatique Déparasitage Amélioration automatique du contraste | Configurer les paramètres de reconnaissance optique des caractères (OCR). Remarque : Ce menu s'affiche uniquement si vous avez acheté et installé une solution OCR. |
| Paramètres PDF Version PDF 1.3 1.4 1.5* 1.6 1.7 Version archivage A-1a* A-1b Sécurisé Désactivé* Activé Archivage (PDF/A) Désactivé* Activé | Définir le format PDF pour une image numérisée. |
| Type de contenu Texte : Texte/Photo* Graphiques Photo | Améliorer le résultat de l'impression en fonction du contenu du document original. |
| Remarque : Si un astérisque (*) apparaît à côté d'une valeur, cela indique qu'il s'agit du paramètre usine par défaut. | |

| Option de menu | Description |
|---|---|
| Source de contenu Laser noir et blanc Laser couleur* Jet d'encre Photo/Film Magazine Quotidien Appuyez sur Autre | Améliorer le résultat de l'impression en fonction de la source du document original. |
| Couleur Noir et blanc Gris Couleur* Auto | Indiquer la couleur lors de la numérisation d'une image. |
| Résolution 75 ppp 150 ppp* 200 ppp 300 ppp 400 ppp 600 ppp | Régler la résolution des images numérisées. |
| Intensité -4 à 4 (0*) | Ajuster l'intensité de l'image numérisée. |
| Orientation Portrait* Paysage | Déterminer l'orientation du texte et des graphiques sur la page. |
| Format d'origine [Liste des formats de papier] | Spécifier le format de papier du document d'origine. Remarques : <ul style="list-style-type: none"> • Le format Lettre est le paramètre usine par défaut. A4 correspond au format international par défaut. • Ces options de menu peuvent varier en fonction du modèle de l'imprimante. |
| Faces Désactivé* Bord long Bord court | Définir l'orientation du texte et des images sur la page lors de la numérisation d'un document recto verso. |
| Nom du fichier | Spécifier le nom de fichier de l'image numérisée. |
| Remarque : Si un astérisque (*) apparaît à côté d'une valeur, cela indique qu'il s'agit du paramètre usine par défaut. | |

Traitement avancé image

| Option de menu | Description |
|---|--|
| Equilibre des couleurs -4 à 4 (0*) | Ajuster la quantité de toner utilisée pour chaque couleur de la sortie numérisée. |
| Détourage couleur Détourage couleur Aucun* Rouge Vert Bleu Seuil de rouge par défaut 0-255 (128*) Seuil de vert par défaut 0-255 (128*) Seuil de bleu par défaut 0-255 (128*) | Spécifier quelle couleur détourer lors des numérisations et ajuster le paramètre de détourage pour cette couleur. |
| Délect. couleurs auto. Sensibil. couleurs 1-9 (5*) Sensibil. zone 1-9 (5*) | Définir la quantité de couleur que l'imprimante peut détecter à partir du document d'origine. Remarque : Cette option de menu s'affiche uniquement lorsque l'option Couleur est définie sur Auto. |
| Qualité JPEG Adapté au contenu* 5-95 | Définir la qualité d'une image au format JPEG. Remarques : <ul style="list-style-type: none"> • La valeur 5 diminue la taille du fichier, mais baisse également la qualité de l'image. • La valeur 90 fournit la meilleure qualité d'image, mais génère un fichier de taille importante. |
| Contraste Adapté au contenu* 0 1 2 3 4 5 | Préciser le contraste de la sortie. |
| Suppression de l'arrière-plan Détection de l'arrière-plan Basé sur le contenu* Fixe Niveau -4 à 4 (0*) | Régler la quantité d'arrière-plan visible sur une image numérisée. Remarque : Si vous souhaitez supprimer la couleur d'arrière-plan du document d'origine, définissez la détection de l'arrière-plan sur Basé sur le contenu. Si vous souhaitez supprimer les interférences d'une photo, définissez la détection de l'arrière-plan sur Fixe. |
| Image miroir Désactivé* Activé | Créer une image miroir du document d'origine. |
| Remarque : Si un astérisque (*) apparaît à côté d'une valeur, cela indique qu'il s'agit du paramètre usine par défaut. | |

| Option de menu | Description |
|---|--|
| Image négative Désactivé* Activé | Créer une image en négatif du document d'origine. |
| Détail des ombres -4 à 4 (0*) | Régler la quantité de détail des ombres visible sur une image numérisée. |
| Numériser bord à bord Désactivé* Activé | Permettre la numérisation bord à bord du document d'origine. |
| Netteté 1-5 (3*) | Régler la netteté d'une image numérisée. |
| Température -4 à 4 (0*) | Préciser s'il faut générer un résultat plus froid ou plus chaud. |
| Pages vierges Suppression des pages blanches Sensibilité des pages blanches | Préciser si vous souhaitez inclure des pages blanches. |
| Remarque : Si un astérisque (*) apparaît à côté d'une valeur, cela indique qu'il s'agit du paramètre usine par défaut. | |

Contrôles admin

| Option de menu | Description |
|---|--|
| Valeur par défaut du texte 5-95 (75*) | Définir la qualité d'un texte sur une image numérisée. |
| Valeur par défaut texte/photo 5-95 (75*) | Définir la qualité d'un texte ou d'une photo sur une image numérisée. |
| Valeur par défaut photo 5-95 (50*) | Définir la qualité d'une photo sur une image numérisée. |
| Utiliser l'option TIFF multipage Activé* Désactivé | Choisir entre des fichiers TIFF comprenant une seule page et des fichiers TIFF de plusieurs pages. |
| Compression TIFF LZW* JPEG | Définir une option de compression pour les fichiers TIFF. |
| Journal des transmissions Imprimer le journal* Ne pas imprimer le journal Imprimer seulement en cas d'erreur | Imprimer un journal de confirmation de transmission de numérisations FTP. |
| Alimentation du papier pour les journaux Tiroir [x] (1*) Chargeur multifonction | Déterminer la source d'alimentation du papier pour l'impression des journaux FTP. |
| Remarque : Si un astérisque (*) apparaît à côté d'une valeur, cela indique qu'il s'agit du paramètre usine par défaut. | |

| Option de menu | Description |
|---|---|
| Profondeur de bits - FTP 1 bit 8 bits* | Permettre au mode Texte/Photo de disposer de tailles de fichier inférieures en utilisant une image 1 bit. Remarque : Cette option de menu s'affiche uniquement lorsque l'option Couleur est définie sur Gris. |
| Personnaliser la numérisation Désactivé* Activé | Activer la numérisation de travaux personnalisés par défaut. Remarque : Cette option de menu s'affiche uniquement si l'imprimante est équipée d'un disque dur. |
| Aperçu de la numérisation Désactivé Activé* | Afficher un aperçu de la numérisation à l'écran. Remarque : Cette option de menu s'affiche uniquement si l'imprimante est équipée d'un disque dur. |
| Activer Enregistrer en tant que raccourci Désactivé Activé* | Enregistrer les paramètres FTP personnalisés en tant que raccourcis. |
| Remarque : Si un astérisque (*) apparaît à côté d'une valeur, cela indique qu'il s'agit du paramètre usine par défaut. | |

Réseau/Ports

Présentation du réseau

| Option de menu | Description |
|---|---|
| Adaptateur actif Auto* [Liste des cartes réseau] | Indiquer comment un réseau est connecté. |
| Etat du réseau | Afficher l'état de la connexion du réseau de l'imprimante. |
| Afficher l'état réseau sur imprimante Désactivé Activé* | Afficher l'état du réseau sur l'écran. |
| Vitesse, recto verso | Afficher la vitesse de la carte réseau actuellement active. |
| IPv4 | Afficher l'adresse IPv4. |
| Toutes les adresses IPv6 | Afficher toutes les adresses IPv6. |
| Réinit. serveur impr. Démarrer | Réinitialiser toutes les connexions actives du réseau à l'imprimante. Remarque : Ce paramètre supprime tous les paramètres de configuration réseau. |
| Délai exécution réseau Désactivé Activé* (90 secondes) | Définir le délai avant que l'imprimante annule un travail d'impression réseau. |
| Page d'en-tête Désactivé Activé* | Imprimer une page d'en-tête. |
| Remarque : Si un astérisque (*) apparaît à côté d'une valeur, cela indique qu'il s'agit du paramètre usine par défaut. | |

Sans fil

Remarque : Ce menu est disponible uniquement pour les imprimantes connectées à un réseau sans fil.

| Option de menu | Description |
|---|---|
| Configuration à partir du panneau de commandes de l'imprimante Choisir un réseau Ajouter un réseau Wi-Fi Nom de réseau Mode Réseau Infrastructure* Ad-hoc Mode sécurité sans fil Désactivé* WEP WPA2/WPA - Personnel WPA2 - Personnel | Configurez la connexion sans fil à l'aide du panneau de commandes. |
| Wi-Fi Protected Setup Méthode de démarrage par bouton de commande Méthode de démarrage PIN | Configurez un réseau sans fil et activez la sécurité du réseau. Remarques : <ul style="list-style-type: none"> • La méthode de démarrage par bouton de commande permet de connecter l'imprimante à un réseau sans fil en appuyant simultanément sur des boutons de l'imprimante et du point d'accès (routeur sans fil) pendant un certain laps de temps. • La méthode de démarrage PIN permet de connecter l'imprimante à un réseau sans fil en utilisant un code PIN sur l'imprimante et en le saisissant dans les paramètres sans fil du point d'accès. |
| Mode Réseau Type BSS Infrastructure* Ad-hoc Numéro de canal préféré Auto* 1-11 | Définit le mode réseau. Remarque : Numéro de canal préféré apparaît uniquement si Type BSS est défini sur Ad-hoc. |
| Activer Wi-Fi Direct Activé Désactivé* | Configurer l'imprimante pour une connexion directe aux périphériques Wi-Fi. |
| Compatibilité 802.11b/g/n (2,4 GHz)* 802.11a/b/g/n/ac (2,4 GHz/5 GHz) 802.11a/n/ac (5 GHz) | Définit la norme sans fil pour le réseau sans fil. Remarque : 802.11a/b/g/n et 802.11a/n sont disponibles uniquement si le paramètre Activer Wi-Fi Direct est désactivé. |
| Mode sécurité sans fil Désactivé* WEP WPA2/WPA - Personnel WPA2 - Personnel 802.1x - RADIUS | Définir le type de sécurité pour la connexion de l'imprimante aux périphériques sans fil. |

| Option de menu | Description |
|---|--|
| Mode d'authentification WEP Auto* Ouvrir Partagé | Définir le type de protocole de chiffrement sans fil (WEP) utilisé par l'imprimante. Remarque : Cette option de menu s'affiche uniquement lorsque Mode sécurité sans fil est défini sur WEP. |
| Configurer une clé WEP | Spécifier un mot de passe WEP pour la connexion sans fil sécurisée. |
| WPA2/WPA - Personnel AES | Activer la sécurité sans fil via WPA (Wi-Fi Protected Access). Remarque : Cette option de menu s'affiche uniquement si Mode sécurité sans fil est défini sur WPA2/WPA-Personnel ou WPA2-Personnel. |
| Configurer une clé prépartagée | Définir le mot de passe pour la connexion sans fil sécurisée. |
| WPA2 - Personnel AES | Activer la sécurité sans fil via WPA2. Remarque : Cette option de menu s'affiche uniquement si Mode sécurité sans fil est défini sur WPA2/WPA-Personnel ou WPA2-Personnel. |
| Mode de chiffrement 802.1x WPA+ WPA2* | Activer la sécurité sans fil via la norme 802.1x. Remarque : Cette option de menu s'affiche uniquement lorsque Mode sécurité sans fil est défini sur 802.1x - Radius. |
| IPv4 Activer DHCP Activé* Désactivé Configurer l'adresse IP statique Adresse IP Masque de réseau Passerelle | Activez et configurez les paramètres IPv4 de l'imprimante. |
| IPv6 Activer IPv6 Activé* Désactivé Activer DHCPv6 Activé Désactivé* Configuration automatique d'adresse sans état Activé* Désactivé Adresse du serveur protocole DNS Adresse IPv6 affectée manuellement Routeur IPv6 affecté manuellement Préfixe d'adresse Toutes les adresses IPv6 Toutes les adresses du routeur IPv6 | Activez et configurez les paramètres IPv6 de l'imprimante. |
| Adresse réseau UAA AAL | Affiche les adresses réseau. |

| Option de menu | Description |
|--|--|
| PCL Smartswitch Activé* Désactivé* | Configurer l'imprimante afin qu'elle passe automatiquement en mode d'émulation PCL lorsqu'un travail d'impression le requiert, quel que soit le langage par défaut de l'imprimante. Remarque : Si PCL SmartSwitch est désactivé, l'imprimante n'analyse pas les données entrantes et utilise le langage d'impression par défaut spécifié dans le menu Configuration. |
| PS Smartswitch Activé* Désactivé* | Configurer l'imprimante afin qu'elle passe automatiquement en mode d'émulation PS lorsqu'un travail d'impression le requiert, quel que soit le langage par défaut de l'imprimante. Remarque : Si PS SmartSwitch est désactivé, l'imprimante n'analyse pas les données entrantes et utilise le langage d'impression par défaut spécifié dans le menu Configuration. |
| Tampon d'impression Activé Désactivé* | Stockez temporairement les travaux d'impression dans le disque dur de l'imprimante avant de procéder à l'impression. Remarque : Cette option de menu s'affiche uniquement si l'imprimante est équipée d'un disque dur. |
| PS binaire Mac Auto* Activé | Configurez l'imprimante afin qu'elle traite les tâches d'impression PostScript binaire Macintosh. Remarque : Si l'option est activée, l'imprimante traite les tâches d'impression PostScript binaire bruts. |

Ethernet

| Option de menu | Description |
|---|---|
| Vitesse du réseau | Afficher la vitesse de l'adaptateur réseau actif. |
| IPv4 Activer DHCP Activé* Désactivé | Activer le Protocole de configuration d'hôte dynamique (DHCP). Remarque : Le protocole DHCP est un protocole standard qui permet à un serveur de distribuer dynamiquement des adresses IP et des informations de configuration aux clients. |
| IPv4 Configurer l'adresse IP statique Adresse IP Masque de réseau Passerelle | Définir l'adresse IP statique de votre imprimante. |
| Activer IPv6 Activé* Désactivé | Activer IPv6 sur l'imprimante. |
| Activer DHCPv6 Activé Désactivé* | Exécuter DHCPv6 sur un réseau IPv6. |
| Configuration automatique d'adresse sans état Activé* Désactivé | Configurer l'adaptateur réseau pour accepter les entrées de configuration de l'adresse IPv6 automatiques fournies par un routeur. |
| Remarque : Si un astérisque (*) apparaît à côté d'une valeur, cela indique qu'il s'agit du paramètre usine par défaut. | |

| Option de menu | Description |
|---|---|
| Adresse DNS | Spécifier l'adresse du serveur DNS, l'adresse IP et l'adresse du routeur du réseau IPv6. |
| Adresse IPv6 affectée manuellement | |
| Routeur IPv6 affecté manuellement | |
| Préfixe d'adresse 0–128 (64*) | |
| Toutes les adresses IPv6 | Afficher toutes les adresses IP et les adresses du routeur utilisées dans un réseau IPv6. |
| Toutes les adresses du routeur IPv6 | |
| Adresse réseau UAA AAL | Afficher les adresses MAC (Media Access Control) de l'imprimante : Adresses LAA (Locally Administered Address) et UAA (Universally Administered Address). Remarque : Vous pouvez modifier manuellement l'adresse LAA de l'imprimante. |
| PCL SmartSwitch Activé* Désactivé | Configurer l'imprimante afin qu'elle passe automatiquement en mode d'émulation PCL lorsqu'un travail d'impression le requiert, quel que soit le langage par défaut de l'imprimante. Remarque : Si PCL SmartSwitch est désactivé, l'imprimante n'analyse pas les données entrantes et utilise le langage d'impression par défaut spécifié dans le menu Configuration. |
| PS SmartSwitch Activé* Désactivé | Configurer l'imprimante afin qu'elle passe automatiquement en mode d'émulation PS lorsqu'un travail d'impression le requiert, quel que soit le langage par défaut de l'imprimante. Remarque : Si PS SmartSwitch est désactivé, l'imprimante n'analyse pas les données entrantes et utilise le langage d'impression par défaut spécifié dans le menu Configuration. |
| PS binaire Mac Auto* Activé Désactivé | Configurez l'imprimante afin qu'elle traite les tâches d'impression PostScript binaire Macintosh. Remarques : <ul style="list-style-type: none"> • Si l'option est activée, l'imprimante traite les tâches d'impression PostScript binaire bruts. • Si l'option est désactivée, les tâches d'impression sont filtrées à l'aide d'un protocole standard. |
| Energy Efficient Ethernet Activé* Désactivé | Réduire la consommation d'énergie lorsque l'imprimante ne reçoit pas de données du réseau Ethernet. |
| Remarque : Si un astérisque (*) apparaît à côté d'une valeur, cela indique qu'il s'agit du paramètre usine par défaut. | |

TCP/IP

Remarque : Ce menu est disponible uniquement sur les imprimantes réseau et les imprimantes connectées à des serveurs d'impression.

| Option de menu | Description |
|---|--|
| Définir le nom d'hôte | Définir le nom d'hôte TCP/IP actuel. |
| Nom de domaine | Configurer le nom de domaine. |
| Autoriser le protocole DHCP/BOOTP à mettre à jour le serveur NTP Activé* Désactivé | Permettre aux clients DHCP et BOOTP de mettre à jour les paramètres NTP de l'imprimante. |
| Nom de configuration zéro | Spécifier un nom de service pour le réseau de configuration zéro. |
| Activer IP auto Activé* Désactivé | Attribuer une adresse IP automatiquement. |
| Adresse DNS | Spécifier l'adresse actuelle du serveur DNS (Domain Name System). |
| Adresse DNS de sauvegarde | Spécifier les adresses de sauvegarde du serveur DNS. |
| Adresse DNS 2 de sauvegarde | |
| Adresse DNS 3 de sauvegarde | |
| Ordre de recherche de domaine | Spécifier une liste de noms de domaine pour localiser l'imprimante et ses ressources qui résident dans différents domaines sur le réseau. |
| Activer DDNS Activé* Désactivé | Mettre à jour les paramètres DNS dynamiques. |
| Durée de vie DNS dynamique | Spécifier les paramètres DDNS actuels. |
| TTL par défaut | |
| Durée d'actualisation DNS dynamique | |
| Activer mDNS Désactivé Activé* | Mettre à jour les paramètres DNS multicast. |
| Adresse WINS | Indiquer une adresse de serveur pour Windows Internet Name Service (WINS). |
| Activer BOOTP Désactivé* Activé | Autoriser le BOOTP à attribuer une adresse IP d'imprimante. |
| Liste de serveur restreinte | Indiquer une adresse IP pour les connexions TCP. Remarques : <ul style="list-style-type: none"> • Séparez chaque adresse IP par une virgule. • Vous pouvez ajouter jusqu'à 50 adresses IP. |
| Options de liste serveurs limités Bloquer tous les ports* Bloquer l'impression Bloquer impression et HTTP | Indiquer comment les adresses IP de la liste peuvent accéder à l'imprimante. |
| Remarque : Si un astérisque (*) apparaît à côté d'une valeur, cela indique qu'il s'agit du paramètre usine par défaut. | |

| Option de menu | Description |
|---|--|
| MTU | Spécifier un paramètre d'unité de transmission maximale (MTU) pour les connexions TCP. |
| Port d'impression brute 1–65535 (9100*) | Indiquer un numéro de port brute pour les imprimantes connectées à un réseau. |
| Vitesse maximale de trafic sortant Désactivé* 100 à 1 000 000 | Activer le taux de transfert maximum de l'imprimante. |
| Sécurité de couche de transport améliorée Activé Désactivé* | Améliorer la confidentialité et l'intégrité des données de l'imprimante. |
| Remarque : Si un astérisque (*) apparaît à côté d'une valeur, cela indique qu'il s'agit du paramètre usine par défaut. | |

SNMP

Remarque : Ce menu s'affiche uniquement sur les imprimantes réseau ou les imprimantes connectées à des serveurs d'impression.

| Option de menu | Description |
|--|--|
| Versions SNMP 1 et 2c Activé Désactivé Activé* Autoriser jeu SNMP Désactivé Activé* Activer PPM MIB Désactivé Activé* Communauté SNMP | Configurer les versions SNMP (Simple Network Management Protocol) 1 et 2c pour installer les pilotes d'imprimante et les applications. |
| Remarque : Si un astérisque (*) apparaît à côté d'une valeur, cela indique qu'il s'agit du paramètre usine par défaut. | |

| Option de menu | Description |
|--|---|
| SNMP Version 3 Activé Désactivé Activé* Config. info. d'auth. en lect./écr. Nom d'utilisateur Mot de passe Config. info. d'auth. en lect. seule Nom d'utilisateur Mot de passe Hachage d'authentification MD5 SHA1* Niveau d'authentification minimal Aucune authentification, aucune confidentialité Authentification, aucune confidentialité Authentification, confidentialité* Algorithme de confidentialité DES AES-128* | Configurer le protocole SNMP version 3 pour installer et mettre à jour les fonctions de sécurité de l'imprimante. |
| Remarque : Si un astérisque (*) apparaît à côté d'une valeur, cela indique qu'il s'agit du paramètre usine par défaut. | |

IPSec

Remarque : Ce menu s'affiche uniquement sur les imprimantes réseau ou les imprimantes connectées à des serveurs d'impression.

| Option de menu | Description |
|---|--|
| Activer IPSec Désactivé* Activé | Activer le protocole IPSec (Internet Protocol Security). |
| Configuration de base Par défaut* Compatibilité Sécurisé | Définir la configuration de base IPSec. Remarque : Cette option de menu s'affiche uniquement lorsque l'option Activer IPSec est activée. |
| Certificat de périphérique IPSec | Spécifier un certificat IPSec. Remarque : Cette option de menu apparaît uniquement lorsque la configuration de base est définie sur Compatibilité. |
| Remarque : Si un astérisque (*) apparaît à côté d'une valeur, cela indique qu'il s'agit du paramètre usine par défaut. | |

| Option de menu | Description |
|---|--|
| Connexions authentifiées par clé pré-partagée Hôte [x] Adresse Clé | Configurer les connexions authentifiées de l'imprimante. Remarque : Ces options de menu s'affichent uniquement lorsque l'option Activer IPSec est activée. |
| Connexions authentifiées par certificat Adresse de l'hôte [x]/[sous-réseau] Adresse [/sous-réseau] | |
| Remarque : Si un astérisque (*) apparaît à côté d'une valeur, cela indique qu'il s'agit du paramètre usine par défaut. | |

802.1x

Remarque : Ce menu s'affiche uniquement sur les imprimantes réseau ou les imprimantes connectées à des serveurs d'impression.

| Option de menu | Description |
|---|--|
| Actif Désactivé* Activé | Permettre à l'imprimante de se connecter aux réseaux qui demandent une authentification avant d'autoriser l'accès. Remarque : Pour configurer les paramètres de cette option de menu, accédez à Embedded Web Server. |
| Remarque : Si un astérisque (*) apparaît à côté d'une valeur, cela indique qu'il s'agit du paramètre usine par défaut. | |

Configuration LPD

Remarque : Ce menu s'affiche uniquement sur les imprimantes réseau ou les imprimantes connectées à des serveurs d'impression.

| Option de menu | Description |
|---|--|
| Délai LPD 0–65535 secondes (90*) | Définir la valeur du délai d'attente maximal du serveur Line Printer Daemon (LPD) pour les travaux d'impression suspendus ou non valides. |
| Page d'en-tête LPD Désactivé* Activé | Imprimer une page d'en-tête pour tous les travaux d'impression LPD. Remarque : Une page d'en-tête désigne la première page d'un travail d'impression. Elle est utilisée comme séparateur des travaux d'impression et permet d'identifier l'expéditeur de la demande du travail d'impression. |
| Page finale LPD Désactivé* Activé | Imprimer une page finale pour tous les travaux d'impression LPD. Remarque : Une page finale désigne la dernière page d'un travail d'impression. |
| Conversion de retour chariot LPD Désactivé* Activé | Activer la conversion de retour chariot. Remarque : La fonction Retour chariot est un mécanisme permettant de commander l'imprimante pour déplacer la position du curseur sur la première position sur la même ligne. |
| Remarque : Si un astérisque (*) apparaît à côté d'une valeur, cela indique qu'il s'agit du paramètre usine par défaut. | |

Paramètres HTTP/FTP

Remarque : Ce menu est disponible uniquement sur les imprimantes réseau et les imprimantes connectées à des serveurs d'impression.

| Option de menu | Description |
|---|--|
| Activer serveur HTTP Désactivé Activé* | Accéder à Embedded Web Server pour le contrôle et la gestion de l'imprimante. |
| Activer HTTPS Désactivé Activé* | Configurer les paramètres HTTPS (HyperText Transfer Protocol Secure). |
| Activer FTP/TFTP Désactivé Activé* | Envoyer des fichiers via FTP. |
| Domaines locaux | Spécifier des noms de domaine pour les serveurs HTTP et FTP. Remarque : Cette option de menu apparaît uniquement dans certains modèles d'imprimante. |
| Adresse IP du proxy HTTP | Configurer les paramètres du serveur HTTP et FTP. Remarque : Ces options de menu apparaissent uniquement dans certains modèles d'imprimante. |
| Adresse IP du proxy FTP | |
| Port IP par défaut HTTP 1-65535 (80*) | |
| Certificat de périphérique HTTPS | |
| Port IP par défaut FTP 1-65535 (21*) | |
| Délai des requêtes HTTP/FTP 1-299 (30*) | Spécifier le délai avant l'arrêt de la connexion au serveur. |
| Nbre d'essais des requêtes HTTP/FTP 1-299 (3*) | Définir le nombre de tentatives de connexion au serveur HTTP/FTP. |
| Remarque : Si un astérisque (*) apparaît à côté d'une valeur, cela indique qu'il s'agit du paramètre usine par défaut. | |

ThinPrint

| Option de menu | Description |
|---|---|
| Activer ThinPrint Désactivé Activé* | Imprimer à l'aide de ThinPrint. |
| Numéro du port 4000-4999 (4000*) | Définir le numéro de port pour le serveur ThinPrint. |
| Bande passante (bits/s) 0* 100-1000000 | Définir la vitesse de transmission des données dans un environnement ThinPrint. |
| Remarque : Si un astérisque (*) apparaît à côté d'une valeur, cela indique qu'il s'agit du paramètre usine par défaut. | |

| Option de menu | Description |
|---|--|
| Taille des paquets (Ko) 0-64000 (0*) | Définir la taille des paquets pour la transmission de données. |
| Remarque : Si un astérisque (*) apparaît à côté d'une valeur, cela indique qu'il s'agit du paramètre usine par défaut. | |

USB

| Option de menu | Description |
|---|---|
| PCL SmartSwitch Activé* Désactivé | Configurer l'imprimante afin qu'elle passe en mode d'émulation PCL lorsqu'un travail d'impression provenant du port USB le requiert, quel que soit le langage par défaut de l'imprimante. Remarque : Si PCL SmartSwitch est désactivé, l'imprimante n'analyse pas les données entrantes et utilise le langage d'impression par défaut spécifié dans le menu Configuration. |
| PS SmartSwitch Activé* Désactivé | Configurer l'imprimante afin qu'elle passe en mode d'émulation PS lorsqu'un travail d'impression provenant du port USB le requiert, quel que soit le langage par défaut de l'imprimante. Remarque : Si PS SmartSwitch est désactivé, l'imprimante n'analyse pas les données entrantes et utilise le langage d'impression par défaut spécifié dans le menu Configuration. |
| PS binaire Mac Auto* Activé Désactivé | Configurez l'imprimante afin qu'elle traite les tâches d'impression PostScript binaire Macintosh. Remarques : <ul style="list-style-type: none"> • Si l'option est activée, l'imprimante traite les tâches d'impression PostScript binaire bruts. • Si l'option est désactivée, les tâches d'impression sont filtrées à l'aide d'un protocole standard. |
| Activer port USB Activer* Désactiver | Activer le port USB standard. |
| Remarque : Si un astérisque (*) apparaît à côté d'une valeur, cela indique qu'il s'agit du paramètre usine par défaut. | |

Google Cloud Print

| Option de menu | Description |
|---|---|
| Enregistrement Inscription | Enregistrer l'imprimante sur le serveur Google Cloud Print. |
| Options Activer Google Cloud Print Désactivé Activé* | Imprimer directement à partir de votre compte Google. |
| Options Activer la détection locale Désactivé Activé* | Permettre à l'utilisateur enregistré ainsi qu'aux autres utilisateurs sur le même sous-réseau d'envoyer des travaux sur l'imprimante de manière locale. |
| Options Activer la vérification SSL des pairs Désactivé Activé* | Vérifier l'authenticité du certificat des pairs pour vous connecter à votre compte Google. |
| Remarque : Si un astérisque (*) apparaît à côté d'une valeur, cela indique qu'il s'agit du paramètre usine par défaut. | |

| Option de menu | Description |
|---|---|
| Options Toujours imprimer en tant qu'image Désactivé* Activé | Activer la fonction Toujours imprimer en tant qu'image. |
| Remarque : Si un astérisque (*) apparaît à côté d'une valeur, cela indique qu'il s'agit du paramètre usine par défaut. | |

Wi-Fi Direct

Remarque : Ce menu apparaît uniquement lorsqu'un réseau Wi-Fi Direct est le réseau actif.

| Option de menu | Description |
|---|--|
| SSID | Spécifier le SSID (Service Set Identifier) du réseau Wi-Fi. |
| Configurer une clé pré-partagée | Définir la clé pré-partagée (PSK) pour authentifier et autoriser les utilisateurs sur une connexion Wi-Fi. |
| Afficher la clé pré-partagée sur la page de configuration Désactivé Activé* | Afficher la clé pré-partagée sur la page de configuration du réseau. |
| Adresse IP du propriétaire du groupe | Spécifier l'adresse IP du propriétaire du groupe. |
| Accepter auto. demandes bout. comm. Désactivé* Activé | Accepter automatiquement les demandes de connexion au réseau. Remarque : L'autorisation automatique des clients n'est pas sécurisée. |
| Remarque : Si un astérisque (*) apparaît à côté d'une valeur, cela indique qu'il s'agit du paramètre usine par défaut. | |

Pilote USB

Numérisation lecteur Flash

| Option de menu | Description |
|---|---|
| Format PDF (.pdf)* TIFF (.tif) JPEG (.jpg) XPS (.xps) | Préciser le format de fichier de l'image numérisée. Remarque : les paramètres peuvent varier en fonction du modèle de l'imprimante. |
| Paramètres OCR globaux Langues reconnues Rotation automatique Déparasitage Amélioration automatique du contraste | Configurer les paramètres de reconnaissance optique des caractères (OCR). Remarque : Ce menu s'affiche uniquement si vous avez acheté et installé une solution OCR. |
| Remarque : Si un astérisque (*) apparaît à côté d'une valeur, cela indique qu'il s'agit du paramètre usine par défaut. | |

| Option de menu | Description |
|---|--|
| Paramètres PDF Version PDF 1.3 1.4 1.5* 1.6 1.7 Version archivage A-1a* A-1b Sécurisé Désactivé* Activé Archivage (PDF/A) Désactivé* Activé | Définir le format PDF pour une image numérisée. |
| Type de contenu Texte : Texte/Photo* Graphiques Photo | Améliorer le résultat de l'impression en fonction du contenu du document original. |
| Source de contenu Laser noir et blanc Laser couleur* Jet d'encre Photo/Film Magazine Quotidien Appuyez sur Autre | Améliorer le résultat de l'impression en fonction de la source du document original. |
| Couleur Noir et blanc Gris Couleur* Auto | Indiquer la couleur lors de la numérisation d'une image. |
| Résolution 75 ppp 150 ppp* 200 ppp 300 ppp 400 ppp 600 ppp | Régler la résolution des images numérisées. |
| Intensité 1-9 (5*) | Ajuster l'intensité de l'image numérisée. |
| Remarque : Si un astérisque (*) apparaît à côté d'une valeur, cela indique qu'il s'agit du paramètre usine par défaut. | |

| Option de menu | Description |
|---|---|
| Orientation Portrait* Paysage | Déterminer l'orientation du texte et des graphiques sur la page. |
| Format d'origine [Liste des formats de papier] | Spécifier le format de papier du document d'origine. Remarques : <ul style="list-style-type: none"> Le format Lettre est le paramètre usine par défaut. A4 correspond au format international par défaut. Cette option de menu peut varier en fonction du modèle de l'imprimante. |
| Faces Désactivé* Bord long Bord court | Définir l'orientation du texte et des images sur la page lors de la numérisation d'un document recto verso. |
| Nom du fichier | Spécifier le nom de fichier de l'image numérisée. |
| Remarque : Si un astérisque (*) apparaît à côté d'une valeur, cela indique qu'il s'agit du paramètre usine par défaut. | |

Traitement avancé image

| Option de menu | Description |
|---|--|
| Equilibre des couleurs | Ajuster la quantité de toner utilisée pour chaque couleur. |
| Détourage couleur Détourage couleur Aucun* Rouge Vert Bleu Seuil de rouge par défaut 0-255 (128*) Seuil de vert par défaut 0-255 (128*) Seuil de bleu par défaut 0-255 (128*) | Spécifier quelle couleur détourer lors des numérisations et ajuster le paramètre de détourage pour cette couleur. |
| Délect. couleurs auto. Sensibil. couleurs 1-9 (5*) Sensibil. zone 1-9 (5*) | Définir la quantité de couleur que l'imprimante peut détecter à partir du document d'origine. Remarque : Cette option de menu s'affiche uniquement lorsque l'option Couleur est définie sur Auto. |
| Qualité JPEG Adapté au contenu* 5-95 | Définir la qualité d'une image au format JPEG. Remarques : <ul style="list-style-type: none"> La valeur 5 diminue la taille du fichier, mais baisse également la qualité de l'image. La valeur 90 fournit la meilleure qualité d'image, mais génère un fichier de taille importante. |
| Remarque : Si un astérisque (*) apparaît à côté d'une valeur, cela indique qu'il s'agit du paramètre usine par défaut. | |

| Option de menu | Description |
|---|--|
| Contraste Adapté au contenu* 0 1 2 3 4 5 | Préciser le contraste de la sortie. |
| Suppression de l'arrière-plan Détection de l'arrière-plan Basé sur le contenu* Fixe Niveau -4 à 4 (0*) | Régler la quantité d'arrière-plan visible sur une image numérisée. Remarque : Si vous souhaitez supprimer la couleur d'arrière-plan du document d'origine, définissez la détection de l'arrière-plan sur Basé sur le contenu. Si vous souhaitez supprimer les interférences d'une photo, définissez la détection de l'arrière-plan sur Fixe. |
| Image miroir Désactivé* Activé | Créer une image miroir du document d'origine. |
| Image négative Désactivé* Activé | Créer une image en négatif du document d'origine. |
| Détail des ombres -4 à 4 (0*) | Régler la quantité de détail des ombres visible sur une image numérisée. |
| Numériser bord à bord Désactivé* Activé | Permettre la numérisation bord à bord du document d'origine. |
| Netteté 1-5 (3*) | Régler la netteté d'une image numérisée. |
| Température -4 à 4 (0*) | Préciser s'il faut générer un résultat plus froid ou plus chaud. |
| Pages vierges Suppression des pages blanches Sensibilité des pages blanches | Préciser si vous souhaitez inclure des pages blanches. |
| Remarque : Si un astérisque (*) apparaît à côté d'une valeur, cela indique qu'il s'agit du paramètre usine par défaut. | |

Contrôles admin

| Option de menu | Description |
|---|---|
| Valeur par défaut du texte 5-95 (75*) | Définir la qualité d'un texte sur une image numérisée. |
| Valeur par défaut texte/photo 5-95 (75*) | Définir la qualité d'un texte ou d'une photo sur une image numérisée. |
| Remarque : Si un astérisque (*) apparaît à côté d'une valeur, cela indique qu'il s'agit du paramètre usine par défaut. | |

| Option de menu | Description |
|---|---|
| Valeur par défaut photo 5-95 (75*) | Définir la qualité d'une photo sur une image numérisée. |
| Utiliser l'option TIFF multipage Activé* Désactivé | Choisir entre des fichiers TIFF comprenant une seule page et des fichiers TIFF de plusieurs pages. |
| Compression TIFF LZW* JPEG | Définir le type de compression pour les fichiers TIFF. |
| Nombre de pixels de la numérisation 1 bit 8 bits* | Permettre au mode Texte/Photo de disposer de tailles de fichier inférieures en utilisant une image 1 bit. Remarque : Cette option de menu s'affiche uniquement lorsque l'option Couleur est définie sur Gris. |
| Personnaliser la numérisation Désactivé* Activé | Activer la numérisation de travaux personnalisés par défaut. Remarque : Cette option de menu s'affiche uniquement si l'imprimante est équipée d'un disque dur. |
| Aperçu de la numérisation Désactivé Activé* | Afficher un aperçu de la numérisation à l'écran. Remarque : Cette option de menu s'affiche uniquement si l'imprimante est équipée d'un disque dur. |
| Remarque : Si un astérisque (*) apparaît à côté d'une valeur, cela indique qu'il s'agit du paramètre usine par défaut. | |

Impression lecteur Flash

| Option de menu | Description |
|---|--|
| Nombre de copies 1-9999 (1*) | Définir le nombre de copies. |
| Alimentation papier Tiroir [x] (1*) Chargeur multifonction Manuel Papier Manuel enveloppe | Définir la source d'alimentation du travail d'impression. Remarque : Le chargeur multifonction n'est disponible que sur certains modèles d'imprimante. |
| Assembler (1,1) (2,2,2) (1,2,3) (1,2,3)* | Imprimer plusieurs copies en respectant l'ordre défini. |
| Faces Recto* Recto verso | Spécifier si l'impression s'effectue sur une face ou sur les deux faces du papier. |
| Orientation Bord long* Bord court | Déterminer le côté du papier (bord long ou bord court) relié lors d'une impression recto verso. Remarque : Selon l'option sélectionnée, l'imprimante décale automatiquement toutes les informations imprimées sur la page pour que le travail soit correctement relié. |
| Remarque : Si un astérisque (*) apparaît à côté d'une valeur, cela indique qu'il s'agit du paramètre usine par défaut. | |

| Option de menu | Description |
|---|--|
| Pages par face Désactivé* 2 pages par face 3 pages par face 4 pages par face 6 pages par face 9 pages par face 12 pages par face 16 pages par face | Imprimer des images de plusieurs pages sur une seule face d'une feuille. |
| Ordre des pages sur chaque face Horizontal* Horizontal inversé Vertical inversé Vertical | Déterminer la position des images de plusieurs pages lorsque l'option Pages par face est utilisée. Remarque : Le positionnement dépend du nombre d'images de la page et de leur orientation. |
| Orientation des pages sur chaque face Auto* Paysage Portrait | Déterminer l'orientation du document de plusieurs pages lorsque l'option Pages par face est utilisée. |
| Bordure des pages par face Aucun* Solide | Imprimer une bordure autour de chaque image de page lorsque l'option Pages par face est utilisée. |
| Séparateurs Désactivé* Entre les copies Entre les travaux Entre les pages | Indiquer si des séparateurs vierges doivent être insérés lors de l'impression. |
| Source séparateur Tiroir [x] (1*) Chargeur multifonction | Indiquer la source d'alimentation des séparateurs. Remarque : Le chargeur multifonction n'est disponible que sur certains modèles d'imprimante. |
| Pages vierges Ne pas imprimer* Imprimer | Indiquer si des pages vierges doivent être imprimées dans un travail d'impression. |
| Remarque : Si un astérisque (*) apparaît à côté d'une valeur, cela indique qu'il s'agit du paramètre usine par défaut. | |

Sécurité

Méthodes de connexion

Gestion des autorisations

| Option de menu | Description |
|---|--|
| <p>Accès aux fonctions</p> <ul style="list-style-type: none"> Accéder au carnet d'adresses dans des applications Modifier le carnet d'adresses Gérer les raccourcis Créer des profils Gérer les signets Impression lecteur Flash Numérisation lecteur Flash Fonction de copie Détourage couleur Mode E-mail Fonction Télécopie Fonction FTP Envoi téléc. suspendues Accès aux travaux suspendus Profils utilisateur Annuler travaux sur périphérique Changer de langue Protocole IPP (Internet Printing Protocol) Lancer des numérisations à distance Impression N/B | <p>Contrôler l'accès aux fonctions de l'imprimante.</p> |
| <p>Menus administrateur</p> <ul style="list-style-type: none"> Menu Sécurité Menu réseau et ports Menu Papier Menu Rapports Menus de configuration des fonctions Menu fournitures Menu Carte option Menu SE Menu du périphérique | <p>Contrôler l'accès aux paramètres de menu de l'imprimante.</p> |
| <p>Gestion des périp</p> <ul style="list-style-type: none"> Gestion à distance Mises à jour du microcode Configuration des applications Verrouiller panneau de commandes Importer/Exporter tous les paramètres Effacement hors service | <p>Contrôler l'accès aux options de gestion de l'imprimante.</p> |

| Option de menu | Description |
|---|---|
| App. Nouvelles applications Diaporama Modifier le papier peint Economiseur d'écran Copie de carte Centre de numérisation Scan Center personnalisé 1 Scan Center personnalisé 2 Scan Center personnalisé 3 Scan Center personnalisé 4 Scan Center personnalisé 5 Scan Center personnalisé 6 Scan Center personnalisé 7 Scan Center personnalisé 8 Scan Center personnalisé 9 Scan Center personnalisé 10 Formulaire et favoris | Contrôler l'accès aux applications de l'imprimante. |

Comptes locaux

| Option de menu | Description |
|--|--|
| Gérer les groupes/les autorisations Ajouter un groupe Importer les contrôles d'accès Accès aux fonctions Menus administrateur Gestion des périph App. Tous les utilisateurs Importer les contrôles d'accès Accès aux fonctions Menus administrateur Gestion des périph App. Administrateur | Contrôler l'accès d'un utilisateur ou groupe aux fonctions de l'imprimante, ainsi qu'à ses applications et paramètres de sécurité. |

| Option de menu | Description |
|--|--|
| Ajouter un utilisateur Nom d'utilisateur/Mot de passe Nom d'utilisateur Mot de passe code PIN | Créer des comptes locaux pour gérer l'accès aux fonctions de l'imprimante. |
| Comptes nom d'util./mot de passe Ajouter un utilisateur | |
| Comptes nom d'utilisateur Ajouter un utilisateur | |
| Comptes mot de passe Ajouter un utilisateur | |
| Comptes PIN Ajouter un utilisateur | |

Planifier périphériques USB

| Option de menu | Description |
|---|----------------------------------|
| Planifications Aj. nouvel horaire | Planifier l'accès aux ports USB. |

Journal d'audit de sécurité

| Option de menu | Description |
|---|---|
| Activer l'audit Désactivé* Activé | Enregistrer les événements dans le journal d'audit sécurisé et le syslog distant. |
| Activer syslog distant Désactivé* Activé | Envoyer les journaux d'audit sur un serveur distant. |
| Serveur Syslog distant | Spécifier le serveur syslog distant. |
| Port Syslog distant 1-65535 (514*) | Spécifier le port syslog distant. |
| Méthode de communication avec le serveur Syslog distant UDP normal* Stunnel | Spécifier une méthode de transmission syslog des événements consignés à un serveur distant. |
| Remarque : Si un astérisque (*) apparaît à côté d'une valeur, cela indique qu'il s'agit du paramètre usine par défaut. | |

| Option de menu | Description |
|--|---|
| Option de syslog distant 0 - Messages du noyau 1 - Messages niveau utilisateur 2 - Système de messagerie 3 - Démons système 4 - Messages de sécurité/d'autorisation* 5 - Messages générés en interne par Syslogs 6 - Sous-système d'imprimante ligne 7 - Sous-système d'informations réseau 8 - Sous-système UUCP 9 - Démon horloge 10 - Messages de sécurité/d'autorisation 11 - Démon FTP 12 - Sous-système NTP 13 - Audit journal 14 - Alerte journal 15 - Démon horloge 16 - Util. loc. 0 (local0) 17 - Util. loc. 1 (local1) 18 - Util. loc. 2 (local2) 19 - Util. loc. 3 (local3) 20 - Util. loc. 4 (local4) 21 - Util. loc. 5 (local5) 22 - Util. loc. 6 (local6) 23 - Util. loc. 7 (local7) | Indiquer un code que l'imprimante doit utiliser pour envoyer les événements du journal à un serveur distant. |
| Gravité des événements à consigner 0 - Urgence 1 - Alerte 2 - Critique 3 - Erreur 4 - Avertissement* 5 - Notification 6 - Information 7 - Débogage | Spécifier le niveau de priorité limite des messages et des événements. |
| Événements Syslog distant non consignés Désactivé* Activé | Envoyer tous les événements sur le serveur distant, quel que soit leur niveau de gravité. |
| Adresse e-mail de l'administrateur | Envoyer une notification par e-mail des événements consignés à l'administrateur. |
| Alerte e-mail car journal effacé Désactivé* Activé | Envoyer une notification par e-mail à l'administrateur lorsqu'une entrée de journal est supprimée. |
| Alerte e-mail car journal en boucle Désactivé* Activé | Envoyer une notification par e-mail à l'administrateur lorsque le journal est plein et qu'il commence à écraser les entrées les plus anciennes. |
| Remarque : Si un astérisque (*) apparaît à côté d'une valeur, cela indique qu'il s'agit du paramètre usine par défaut. | |

| Option de menu | Description |
|---|---|
| Comportement journal plein Ecraser les entrées les plus anciennes* Env. journal et suppr. ttes entrées | Résoudre les problèmes de stockage du journal lorsque le journal remplit sa mémoire allouée. |
| Alerte e-mail car % plein Désactivé* Activé | Envoyer une notification par e-mail à l'administrateur lorsque le journal remplit sa mémoire allouée. |
| Niveau d'alerte car % plein 1 à 99 (90*) | |
| Alerte e-mail car journal exporté Désactivé* Activé | Envoyer une notification par e-mail à l'administrateur lorsqu'un journal est exporté. |
| Alerte e-mail car modification des paramètres du journal Désactivé* Activé | Envoyer une notification par e-mail à l'administrateur lorsque l'option Activer l'audit est activée. |
| Fins de lignes du journal Saut de ligne (\n)* Retour de chariot (\r) Fin de ligne (\r\n) | Spécifier la manière dont le fichier journal termine chaque ligne. |
| Exportations signées numériquement Désactivé* Activé | Ajouter une signature numérique à chaque fichier journal exporté. |
| Eff. journal | Supprimer tous les journaux d'audit. |
| Exporter le journal Syslog (RFC 5424) Syslog (RFC 3164) CSV | Exporter le journal de sécurité vers un lecteur flash. |
| Remarque : Si un astérisque (*) apparaît à côté d'une valeur, cela indique qu'il s'agit du paramètre usine par défaut. | |

Restrictions de connexion

| Option de menu | Description |
|---|---|
| Echecs de connexion 1–10 (3*) | Indiquer le nombre d'échecs de tentatives de connexion avant le verrouillage des utilisateurs. |
| Délai des échecs 1 à 60 minutes (5*) | Indiquer le délai entre les tentatives de connexion avant le verrouillage des utilisateurs. |
| Délai de verrouillage 1 à 60 minutes (5*) | Spécifier la durée du verrouillage. |
| Délai de connexion Web 1 à 120 minutes (10*) | Spécifier le délai précédant la déconnexion automatique d'un utilisateur lors d'une connexion à distance. |
| Remarque : Si un astérisque (*) apparaît à côté d'une valeur, cela indique qu'il s'agit du paramètre usine par défaut. | |

Config. impression confidentielle

| Option de menu | Description |
|---|--|
| Nbre max. de codes PIN erronés 2-10 | Configurer le nombre de codes PIN non valides qu'il est possible de saisir. Remarques : <ul style="list-style-type: none"> • Si la valeur est égale à zéro, ce paramètre se désactive. • Lorsque le nombre limite est atteint, les travaux d'impression correspondant au nom d'utilisateur et au code PIN sont supprimés. • Cette option de menu s'affiche uniquement si l'imprimante est équipée d'un disque dur. |
| Expiration des tâches confidentielles Désactivé* 1 heure 4 heures 24 heures 1 semaine | Définir un délai d'expiration pour les travaux d'impression confidentiels. Remarques : <ul style="list-style-type: none"> • Si cette option de menu est modifiée alors que des travaux d'impression sont stockés dans la mémoire de l'imprimante ou sur son disque dur, le paramètre précédent est conservé pour ces travaux d'impression. • Si l'imprimante est mise hors tension, tous les travaux confidentiels stockés dans la mémoire de l'imprimante sont supprimés. |
| Répéter. expir. tâche Désactivé* 1 heure 4 heures 24 heures 1 semaine | Définir le délai d'expiration d'un travail d'impression que vous souhaitez répéter. |
| Vérifier expir. tâche Désactivé* 1 heure 4 heures 24 heures 1 semaine | Définir le délai d'expiration de l'impression d'une copie par l'imprimante pour que l'utilisateur examine sa qualité, avant d'imprimer les copies restantes. |
| Différer expir. tâche Désactivé* 1 heure 4 heures 24 heures 1 semaine | Définir le délai d'expiration du stockage par l'imprimante des travaux d'impression pour une impression ultérieure. |
| Conserver tous les travaux suspendus Désactivé* Activé | Configurer l'imprimante pour suspendre tous les travaux d'impression. |
| Remarque : Si un astérisque (*) apparaît à côté d'une valeur, cela indique qu'il s'agit du paramètre usine par défaut. | |

Chiffrement disq. dur

Remarque : Ce menu s'affiche uniquement lorsque l'imprimante est équipée d'un disque dur.

| Option de menu | Description |
|------------------------------------|--|
| Etat Activé Désactivé | Déterminer si le chiffrement du disque est activé. |
| Démarrer le chiffrement | Eviter la perte de données sensibles en cas de vol de votre imprimante ou de son disque dur. Remarque : L'activation du chiffrement du disque efface la totalité du contenu du disque dur. Si nécessaire, sauvegardez les données importantes de l'imprimante avant de commencer le chiffrement. |

Effacer fichiers données temporaires

| Option de menu | Description |
|---|--|
| Stocké dans la mémoire interne Désactivé* Activé | Supprimer tous les fichiers stockés dans la mémoire de l'imprimante. |
| Stocké sur disque dur Effacement 1 cycle* Effacement 3 cycles Effacement 7 cycles | Supprimer tous les fichiers stockés sur le disque dur de l'imprimante. |
| Remarque : Si un astérisque (*) apparaît à côté d'une valeur, cela indique qu'il s'agit du paramètre usine par défaut. | |

Paramètres LDAP des solutions

| Utilisez | Pour |
|--|--|
| Suivre les renvois LDAP Désactivé* Activé | Rechercher les différents serveurs dans le domaine du compte utilisateur connecté. |
| Vérification du certificat du serveur LDAP Non* Oui | Activer la vérification de certificats LDAP. |

Gestion des services mobiles

| Utilisez | Pour |
|---|---|
| AirPrint Imprimer Numériser Télécopie | Activer les fonctions dans la fonction logicielle AirPrint. |

Divers

| Option de menu | Description |
|---|---|
| Fonctions protégées Afficher* Masquer | Afficher toutes les fonctions protégées par le contrôle d'accès à la fonction (FAC) indépendamment de l'autorisation de sécurité de l'utilisateur. Remarque : Le FAC gère l'accès à des menus et fonctions spécifiques ou les désactive entièrement. |
| Autorisation d'impression Désactivé* Activé | Autoriser l'utilisateur à se connecter avant l'impression. |
| Connexion Autorisation d'impression par défaut | Définir la connexion par défaut pour l'autorisation d'impression. |
| Cavalier de sécurité pour la réinitialisation Autoriser accès « Invité »* Aucun effet | Informer sur l'utilisation du cavalier de sécurité pour la réinitialisation. Remarques : <ul style="list-style-type: none"> • Le cavalier est placé à côté d'une icône représentant un verrou sur la carte logique. • L'option Autoriser accès « Invité » offre un contrôle de l'accès complet aux utilisateurs non connectés. • « Aucun effet » signifie que la réinitialisation est sans effet sur la configuration de sécurité de l'imprimante. |
| Longueur minimale du mot de passe 0-32 (0*) | Spécifier le nombre de caractères minimum autorisé pour un mot de passe. |
| Remarque : Si un astérisque (*) apparaît à côté d'une valeur, cela indique qu'il s'agit du paramètre usine par défaut. | |

Rapports

Page des paramètres de menus

| Option de menu | Description |
|-------------------------------------|--|
| Page des paramètres de menus | Imprimer un rapport contenant les menus de l'imprimante. |

Périphérique

| Option de menu | Description |
|---|--|
| Informations sur le périphérique | Imprimer un rapport contenant des informations sur l'imprimante. |
| Statistiques du périphérique | Imprimer un rapport sur l'utilisation de l'imprimante et sur l'état des fournitures. |
| Liste des profils | Imprimer la liste des profils stockés dans l'imprimante. |

Imprimer

| Option de menu | Description |
|--|--|
| Imprimer polices Polices PCL Polices PS | Exemples d'impression et informations sur les polices disponibles dans toutes les langues de l'imprimante. |
| Imprimer répertoire | Imprimer les ressources stockées sur le lecteur flash ou le disque dur de l'imprimante. Remarque : Cette option s'affiche uniquement lorsqu'un lecteur flash ou un disque dur d'imprimante est installé. |

Raccourcis

| Option de menu | Description |
|---|---|
| Tous les raccourcis | Imprimer un rapport qui répertorie les raccourcis qui sont stockés dans l'imprimante. |
| Raccourcis des télécopies | |
| Raccourcis de copie | |
| Raccourcis des courriers électroniques | |
| Raccourcis FTP | |
| Raccourcis dossier réseau | |

Télécopie

| Option de menu | Description |
|--|--|
| Journal des travaux de télécopies | Imprimer un rapport sur les 200 derniers travaux d'impression traités. Remarque : ce menu s'affiche uniquement lorsque l'option Activer les journaux des travaux est activée. |
| Journal des appels de télécopies | Imprimer un rapport sur les 100 derniers appels tentés, reçus et bloqués. Remarque : ce menu s'affiche uniquement lorsque l'option Activer les journaux des travaux est activée. |

Réseau

| Option de menu | Description |
|--|--|
| Page de configuration du réseau | Imprimer une page qui affiche les paramètres sans fil et réseau configurés sur l'imprimante. Remarque : Cette option est disponible uniquement sur les imprimantes réseau et les imprimantes connectées à des serveurs d'impression. |

Aide

| Option de menu | Description |
|--------------------------------|---|
| Imprimer tous les guides | Imprimer toutes les pages du guide |
| Guide raccordement | Fournit des informations sur les méthodes de connexion de l'imprimante : connexion locale (USB) ou à un réseau. |
| Guide de copie | Fournit des informations sur la réalisation de copies et la configuration des paramètres |
| Guide du courrier électronique | Fournit des informations sur l'envoi d'e-mails et la configuration des paramètres |
| Guide du télécopieur | Fournit des informations sur l'envoi de télécopies et la configuration des paramètres |
| Guide FTP | Fournit des informations sur la numérisation de documents et la configuration des paramètres |
| Guide d'information | Fournit des sources d'informations supplémentaires sur l'imprimante. |
| Guide des supports | Fournit des informations sur le chargement des papiers et supports spéciaux |
| Guide de qualité monochrome | Fournit des informations sur les paramètres de qualité d'impression monochrome. |
| Guide de transport | Fournit des informations sur le déplacement, l'emplacement et le transport de l'imprimante. |
| Guide de qualité d'impression | Fournit des informations sur la résolution des problèmes de qualité d'impression. |
| Guide des fournitures | Affiche des informations sur la commande de consommables. |

Dépannage

Dépannage

| Option de menu | Description |
|--|---|
| pages de test de qualité d'impression | Imprimer des pages d'échantillon pour identifier et corriger les problèmes de qualité d'impression. |
| Nettoyage du scanner | Imprimez les instructions de nettoyage du scanner. |

Sécurisation de l'imprimante

Emplacement du logement de sécurité

L'imprimante est équipée d'une fonction de verrouillage. Installez le verrou compatible avec la majorité des ordinateurs portables à l'emplacement indiqué afin de verrouiller l'imprimante en position.



Effacement de la mémoire de l'imprimante

Pour effacer la mémoire volatile ou les données mises en mémoire tampon sur votre imprimante, mettez l'imprimante hors tension.

Pour effacer la mémoire non volatile ou des paramètres individuels, des paramètres de périphériques et de réseaux, des paramètres de sécurité ainsi que des solutions intégrées, procédez comme suit :

- 1 Sur l'écran d'accueil, appuyez sur **Paramètres > Périphérique > Maintenance > Effacement pour mise hors service**.
- 2 Cochez la case **Supprimer toutes les informations sur la mémoire non volatile**, puis appuyez sur **EFFACER**.
- 3 Suivez les instructions qui s'affichent à l'écran.

Effacement de la mémoire du disque dur de l'imprimante

- 1 Sur l'écran d'accueil, appuyez sur **Paramètres > Périphérique > Maintenance > Effacement pour mise hors service**.
- 2 Cochez la case **Supprimer toutes les informations du disque dur**, puis appuyez sur **EFFACER**.

3 Suivez les instructions qui s'affichent à l'écran.

Remarque : Ce processus peut prendre de quelques minutes à plus d'une heure. Durant cette opération, l'imprimante n'est pas disponible pour d'autres tâches.

Chiffrement du disque dur de l'imprimante

Ce processus efface la totalité du contenu du disque dur. Si nécessaire, sauvegardez les données importantes de l'imprimante avant de commencer le chiffrement.

1 Sur l'écran d'accueil, appuyez sur **Paramètres > Sécurité > Chiffrement du disque dur > Démarrer le chiffrement**.

2 Suivez les instructions qui s'affichent à l'écran.

Remarques :

- Pour éviter toute perte de données, ne mettez pas l'imprimante hors tension pendant le processus de chiffrement.
- Ce processus peut prendre de quelques minutes à plus d'une heure. Durant cette opération, l'imprimante n'est pas disponible pour d'autres tâches.
- Après le chiffrement, l'imprimante redémarre automatiquement.

Restauration des paramètres usine

Sur l'écran d'accueil, appuyez sur **Paramètres > Périphérique > Restaurer les paramètres usine > Restaurer les paramètres > Restaurer tous les paramètres > RESTAURER > Démarrer**.

Pour plus d'informations, reportez-vous à la section [« Effacement de la mémoire de l'imprimante » à la page 126](#).

Déclaration relative à la volatilité

| Type de mémoire | Description |
|----------------------|---|
| Mémoire volatile | L'imprimante utilise une mémoire vive standard (RAM) pour mettre temporairement en mémoire tampon les données d'utilisateur durant les travaux d'impression et de copie simples. |
| Mémoire non volatile | L'imprimante peut utiliser deux types de mémoire non volatile : EEPROM et NAND (mémoire flash). Ces deux types sont utilisés pour stocker le système d'exploitation, les paramètres de l'imprimante, les informations du réseau, les paramètres du scanner et des signets et les solutions intégrées. |
| Mémoire disque dur | Un disque dur est installé sur certaines imprimantes. Le disque dur de l'imprimante est conçu pour les fonctionnalités spécifiques de l'imprimante. Le disque dur de l'imprimante permet de conserver les données d'utilisateur mises en mémoire tampon à partir de travaux d'impression complexes, ainsi que les données des formulaires et des polices. |

Dans les circonstances suivantes effacez le contenu de toute mémoire installée dans l'imprimante :

- L'imprimante est mise hors service.
- Le disque dur de l'imprimante est remplacé.
- L'imprimante est déplacée dans un autre service ou site.

- L'entretien de l'imprimante est effectué par une personne externe à votre organisation.
- L'imprimante est envoyée en réparation.
- L'imprimante est vendue à une autre organisation.

Mise au rebut du disque dur de l'imprimante

- **Démagnétisation** : utilise un champ magnétique pour effacer les données stockées sur le disque dur
- **Compactage** : compresse physiquement le disque dur pour casser les composants et les rendre illisibles
- **Broyage** : broie physiquement le disque dur pour le transformer en petits morceaux métalliques

Remarque : Pour garantir l'effacement complet de toutes les données, détruisez physiquement chaque disque dur sur lequel sont stockées des données.

Maintenance de l'imprimante

Avertissement—Danger potentiel : Le fait de ne pas remplacer les pièces et les fournitures, le cas échéant, pourrait endommager votre imprimante. En revanche, leur remplacement permet d'améliorer la performance de l'appareil.

Réglage du volume du haut-parleur

Réglage du volume par défaut du haut-parleur interne

Le volume du haut-parleur sera réinitialisé à sa valeur par défaut après la fermeture de la session, lorsque l'imprimante sort du mode veille ou veille prolongée, ou après une réinitialisation.

1 A partir du panneau de commandes, accédez à :

Paramètres > Périphérique > Préférences > Confirmation sonore

2 Sélectionnez le volume.

Remarque : Si le mode silencieux est activé, les alertes sonores sont désactivées.

Configuration des paramètres du haut-parleur du télécopieur

Remarque : Cette fonctionnalité n'est disponible que sur certains modèles d'imprimante.

1 A partir du panneau de commandes, accédez à :

Paramètres > Télécopie > Configuration télécopie analogique > Paramètres du haut-parleur

Pour les modèles d'imprimante sans écran tactile, appuyez sur  pour parcourir les paramètres.

2 Procédez comme suit :

- Configurez le mode Haut-parleur sur **Toujours activé**.
- Configurez le volume du haut-parleur sur **Elevé**.
- Activez le volume de la sonnerie.

Utilisation en réseau

Remarque : Pour des informations sur l'installation de l'adaptateur réseau sans fil, reportez-vous à la notice d'utilisation fournie avec l'adaptateur.

Connexion de l'imprimante à un réseau sans fil à l'aide de Wi-Fi Protected Setup (WPS)

Avant de commencer, vérifiez les points suivants :

- Le point d'accès (routeur sans fil) est certifié WPS ou compatible WPS. Pour plus d'informations, reportez-vous à la documentation fournie avec votre point d'accès.
- Votre imprimante est dotée d'un adaptateur réseau sans fil. Pour plus d'informations, reportez-vous aux instructions fournies avec l'adaptateur.

Utilisation de la méthode Bouton de commande

- 1 A partir du panneau de commandes, accédez à :
Paramètres > Réseau/Ports > Sans fil > Wi-Fi Protected Setup > Démarrer Méthode Bouton de commande
- 2 Suivez les instructions qui s'affichent à l'écran.

Utilisation de la méthode PIN (numéro d'identification personnel)

- 1 A partir du panneau de commandes, accédez à :
Paramètres > Réseau/Ports > Sans fil > Wi-Fi Protected Setup > Démarrer Méthode PIN
- 2 Copiez le code PIN WPS à huit chiffres.
- 3 Ouvrez un navigateur Web, puis tapez l'adresse IP de votre point d'accès dans le champ d'adresse.

Remarques :

- L'adresse IP de l'imprimante est affichée sur l'écran d'accueil. L'adresse IP apparaît sous la forme de quatre séries de chiffres séparées par des points, par exemple 123.123.123.123.
 - Si vous utilisez un serveur proxy, désactivez-le temporairement pour charger correctement la page Web.
- 4 Accédez aux paramètres WPS. Pour plus d'informations, reportez-vous à la documentation fournie avec votre point d'accès.
 - 5 Saisissez le code PIN à huit chiffres, puis enregistrez les modifications.

Modification des paramètres du port de l'imprimante après l'installation d'un port de solutions interne

Remarques :

- Si l'imprimante dispose d'une adresse IP statique, ne modifiez pas la configuration.
- Si les ordinateurs sont configurés pour utiliser le nom de réseau au lieu d'une adresse IP, ne modifiez pas la configuration.
- Si vous ajoutez un port de solutions interne (ISP) sans fil à une imprimante déjà configurée pour une connexion Ethernet, déconnectez l'imprimante du réseau Ethernet.

Pour les utilisateurs Windows

- 1 Ouvrez le dossier Imprimantes.
- 2 Dans le menu contextuel de l'imprimante avec le nouveau port ISP, accédez aux propriétés de l'imprimante.
- 3 Configurez le port dans la liste.
- 4 Mettez à jour l'adresse IP.
- 5 Appliquez les modifications.

Pour les utilisateurs Macintosh

- 1 Dans le menu Pomme, sélectionnez Préférences système, accédez à la liste d'imprimantes, puis sélectionnez + > IP.
- 2 Saisissez l'adresse IP dans le champ d'adresse.
- 3 Appliquez les modifications.

Nettoyage des pièces de l'imprimante

Nettoyage de l'imprimante

 **ATTENTION—RISQUE D'ELECTROCUTION** : pour éviter tout risque d'électrocution lors du nettoyage de l'extérieur de l'imprimante, débranchez le cordon d'alimentation électrique de la prise et déconnectez tous les câbles de l'imprimante avant de continuer.

Remarques :

- Exécutez cette tâche après quelques mois d'utilisation.
 - les dégâts sur l'imprimante provoqués par une mauvaise manipulation ne sont pas couverts par sa garantie.
- 1 Mettez l'imprimante hors tension, puis débranchez le cordon d'alimentation de la prise électrique.
 - 2 Retirez le papier du réceptacle standard et du chargeur multifonction.
 - 3 Nettoyez l'imprimante à l'aide d'une brosse souple ou d'un aspirateur pour retirer la poussière, les peluches du ruban et les bouts de papier.
 - 4 Essuyez l'extérieur de l'imprimante avec un chiffon doux et non pelucheux humide.

Remarques :

- N'utilisez pas de nettoyeurs ni de détergents de ménage, car ils peuvent détériorer le fini de l'imprimante.
- Assurez-vous que toutes les zones de l'imprimante sont sèches après le nettoyage.

5 Branchez le câble d'alimentation à la prise électrique, puis mettez l'imprimante sous tension.

⚠ ATTENTION—RISQUE DE BLESSURE : Pour éviter tout risque d'électrocution ou d'incendie, branchez le câble d'alimentation directement à une prise électrique répondant aux exigences requises et correctement mise à la terre, proche du produit et facile d'accès.

Nettoyage du scanner

1 Ouvrez le capot du scanner.



2 A l'aide d'un chiffon doux, humide et non pelucheux, nettoyez les zones suivantes :

- Vitre du DAA



- Tampon de la vitre du DAA



- Vitre du scanner



- Tampon de la vitre du scanner



3 Fermez le capot du scanner.

4 Ouvrez le capot du DAA.

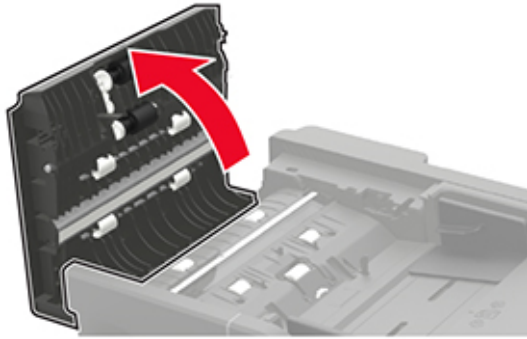

5 A l'aide d'un chiffon doux, humide et non pelucheux, nettoyez les zones suivantes :

- Le tampon de la vitre du DAA dans le capot du DAA

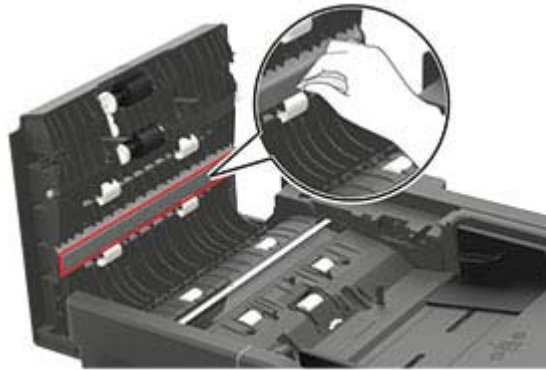

- La vitre du DAA dans le capot du DAA



6 Fermez le capot du DAA.

Commande de pièces et de fournitures

Remarque : Toutes les estimations de durée de vie des fournitures de l'imprimante supposent que vous utilisiez du papier ordinaire au format Lettre US ou A4.

Vérification de l'état des pièces et fournitures

- 1 Sur l'écran d'accueil, appuyez sur **Etats/Fournitures**.
- 2 Sélectionnez les pièces ou fournitures que vous souhaitez vérifier.

Remarque : Vous pouvez également accéder à ce paramètre en appuyant sur le haut de l'écran d'accueil.

Commande d'une cartouche de toner

Remarques :

- L'estimation de rendement des cartouches repose sur la norme ISO/IEC 19752.
- Une couverture d'impression très basse sur des périodes prolongées peut avoir des conséquences néfastes sur le rendement.

Pour commander une cartouche de toner, contactez le revendeur de votre imprimante.

Commande d'une unité de traitement d'images

Pour commander une unité d'image, contactez le revendeur de votre imprimante.

Configuration des notifications de fournitures

- 1 Ouvrez un navigateur Web, puis saisissez l'adresse IP de l'imprimante dans le champ d'adresse.

Remarques :

- L'adresse IP de l'imprimante est affichée sur l'écran d'accueil. L'adresse IP apparaît sous la forme de quatre séries de chiffres séparées par des points, par exemple 123.123.123.123.
- Si vous utilisez un serveur proxy, désactivez-le temporairement pour charger correctement la page Web.

- 2 Cliquez sur **Paramètres > Périphérique > Notifications**.
- 3 A partir du menu Fournitures, cliquez sur **Notifications de fournitures personnalisées**.
- 4 Sélectionnez une notification pour chaque fourniture.
- 5 Appliquez les modifications.

Remplacement des pièces et fournitures

Remplacement de la cartouche de toner

1 Ouvrez la porte A.



2 Retirez la cartouche de toner usagée.



- 3** Déballez la nouvelle cartouche de toner, puis secouez-la trois fois pour répartir le toner.



- 4** Insérez la nouvelle cartouche de toner.

Remarque : Servez-vous des flèches dans l'imprimante pour vous guider.



- 5** Fermez la porte A.

Remplacement de l'unité de traitement d'images

1 Ouvrez la porte A.



2 Retirez la cartouche de toner.



3 Retirez l'unité de traitement d'images usagée.

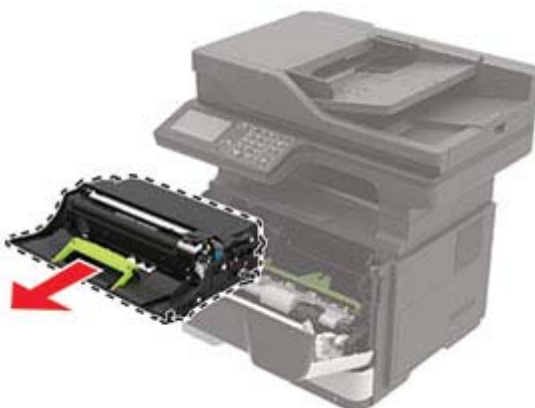

- 4 Déballez la nouvelle unité de traitement d'images, puis secouez-la trois fois pour répartir le toner.



Avertissement—Danger potentiel : N'exposez pas l'unité de traitement d'images à la lumière directe pendant plus de 10 minutes. Une exposition prolongée à la lumière pourrait altérer la qualité d'impression.

Avertissement—Danger potentiel : Ne touchez pas le tambour du photoconducteur. Dans le cas contraire, vous risqueriez d'altérer la qualité des prochaines tâches.



- 5 Insérez la nouvelle unité de traitement d'images.

Remarque : Servez-vous des flèches dans l'imprimante pour vous guider.



- 6 Insérez la cartouche de toner.

Remarque : Servez-vous des flèches dans l'imprimante pour vous guider.



7 Fermez la porte A.

Remplacement des rouleaux d'entraînement

- 1** Eteignez l'imprimante.
- 2** Débranchez le câble d'alimentation de la prise électrique, puis de l'imprimante.
- 3** Retirez le tiroir.



4 Retirez les rouleaux d'entraînement usagés l'un après l'autre.

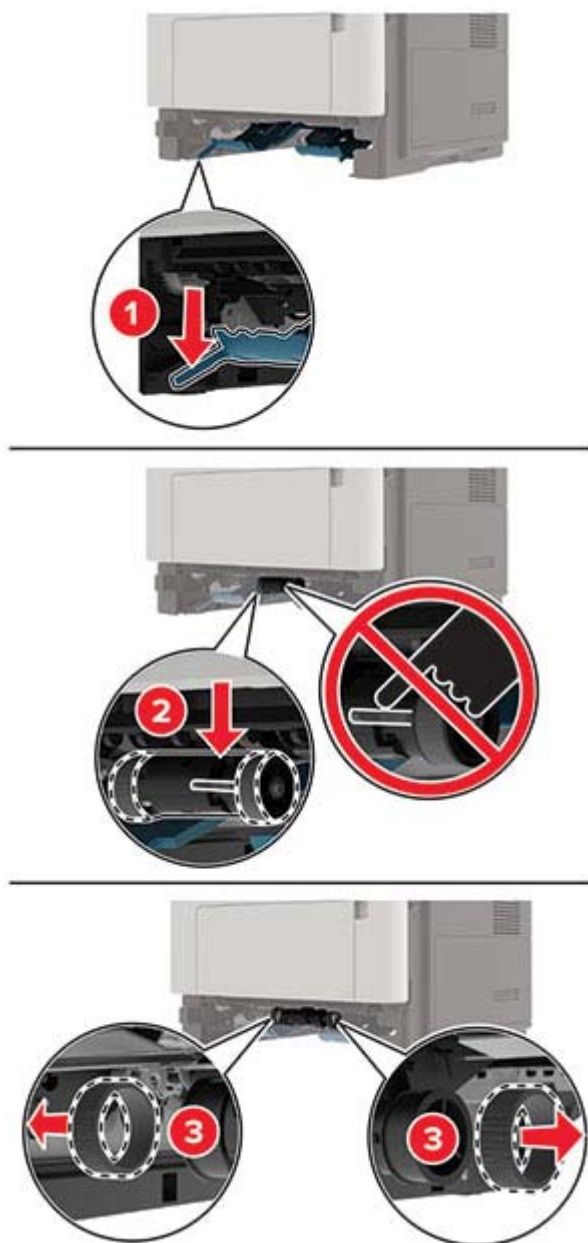

5 Déballez les nouveaux rouleaux d'entraînement.

- 6 Insérez les nouveaux rouleaux d'entraînement.

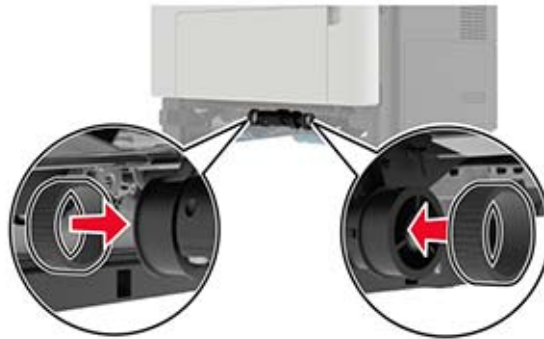

- 7 Insérez le tiroir.
- 8 Branchez le cordon d'alimentation sur l'imprimante, puis sur une prise électrique.

⚠ ATTENTION—RISQUE DE BLESSURE : Pour éviter tout risque d'incendie et de choc électrique, branchez le cordon d'alimentation à une prise électrique répondant aux exigences requises, correctement mise à la terre, proche du produit et facile d'accès.

- 9 Mettez l'imprimante sous tension.

Remplacement du rouleau de saisie

- 1 Eteignez l'imprimante.
- 2 Débranchez le câble d'alimentation de la prise électrique, puis de l'imprimante.
- 3 Retirez le bac d'alimentation en option.

⚠ ATTENTION—RISQUE DE BLESSURE : Si votre imprimante pèse plus de 18 kg, l'intervention d'au moins deux personnes est nécessaire pour la soulever sans risque.



4 Retirez le compartiment du bac d'alimentation, puis retournez le logement du compartiment.

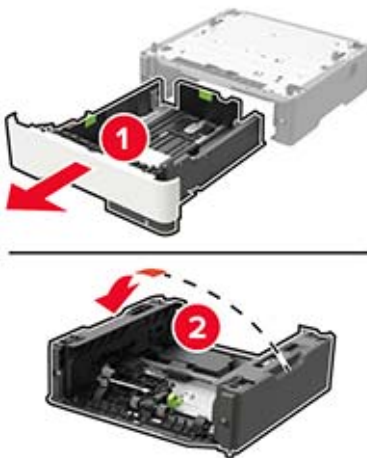

5 Retirez le rouleau de saisie usagé.

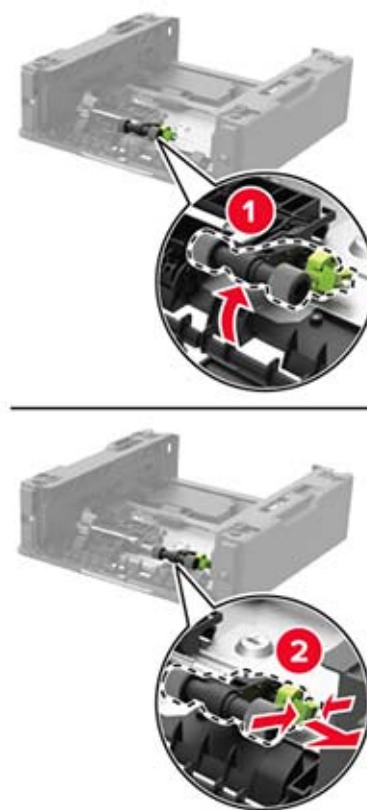

6 Déballez le nouveau rouleau de saisie.

7 Insérez le nouveau rouleau de saisie.

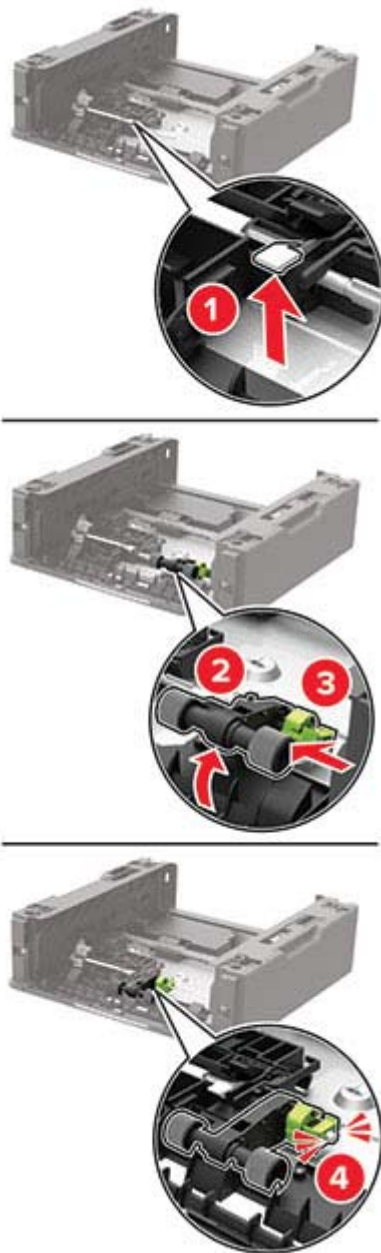

8 Retournez le logement du compartiment du bac d'alimentation, puis insérez le compartiment.

- 9 Aligned l'imprimante avec le tiroir optionnel, puis abaissez l'imprimante jusqu'à ce qu'elle s'enclenche.



- 10 Branchez le cordon d'alimentation sur l'imprimante, puis sur une prise électrique.

ATTENTION—RISQUE DE BLESSURE : Pour éviter tout risque d'incendie et de choc électrique, branchez le cordon d'alimentation à une prise électrique répondant aux exigences requises, correctement mise à la terre, proche du produit et facile d'accès.

- 11 Mettez l'imprimante sous tension.

Déplacement de l'imprimante

Déplacement de l'imprimante

ATTENTION—RISQUE DE BLESSURE : Si votre imprimante pèse plus de 18 kg, l'intervention d'au moins deux personnes est nécessaire pour la soulever sans risque.

ATTENTION—RISQUE DE BLESSURE : Pour éviter tout risque d'incendie ou d'électrocution, utilisez uniquement le câble d'alimentation fourni avec ce produit ou un câble de remplacement autorisé par le fabricant.

ATTENTION—RISQUE DE BLESSURE : Avant de déplacer l'imprimante, suivez les instructions ci-dessous pour éviter de vous blesser ou d'endommager l'imprimante :

- Vérifiez que tous les tiroirs et portes sont correctement fermés.
- Mettez l'imprimante hors tension, puis débranchez le cordon d'alimentation de la prise électrique.
- Débranchez tous les cordons et câbles de l'imprimante.
- Si l'imprimante dispose de bacs en option séparés au sol ou d'options de sortie fixées, retirez-les avant de déplacer l'imprimante.
- Si l'imprimante est équipée d'un socle à roulettes, roulez-la avec précaution vers le nouvel emplacement. Manipulez l'ensemble avec précaution lors du passage sur des seuils et des différences de niveau du sol.
- Si l'imprimante ne dispose pas d'un socle à roulettes, mais est dotée de bacs en option ou d'options de sortie, retirez les options de sortie et soulevez l'imprimante pour la séparer des bacs. N'essayez pas de soulever l'imprimante et les options en même temps.

- Utilisez toujours les poignées de l'imprimante pour la soulever.
- Si vous utilisez un chariot pour déplacer l'imprimante, veillez à ce que sa surface puisse accueillir toute la base de l'imprimante.
- Si vous utilisez un chariot pour déplacer les options matérielles, veillez à ce que sa surface puisse accueillir les dimensions de ces options.
- Maintenez l'imprimante en position verticale.
- Evitez tout mouvement brusque.
- Prenez garde de ne pas laisser vos doigts sous l'imprimante lorsque vous la posez.
- Assurez-vous qu'il y a suffisamment d'espace autour de l'imprimante.

Remarque : Les dégâts sur l'imprimante provoqués par un déplacement incorrect ne sont pas couverts par sa garantie.

Transport de l'imprimante

Pour transporter l'imprimante, emballez-la dans son conditionnement d'origine ou contactez votre point de vente.

Economie d'énergie et de papier

Configuration des paramètres du mode économie d'énergie

Mode Eco

- 1 Sur l'écran d'accueil, appuyez sur **Paramètres > Périphérique > Gestion de l'alimentation > Mode Eco**.
- 2 Sélectionnez un paramètre.

Mode veille

- 1 Sur l'écran d'accueil, appuyez sur **Paramètres > Périphérique > Gestion de l'alimentation > Délais > Mode veille**.
- 2 Spécifiez le délai d'attente avant la mise en veille de l'imprimante.

Mode Hibernation

- 1 Sur l'écran d'accueil, appuyez sur **Paramètres > Périphérique > Gestion de l'alimentation > Délais > Mode Hibernation**.
- 2 Sélectionnez le délai d'attente avant le passage de l'imprimante en mode Hibernation.

Remarques :

- Pour que le délai d'hibernation fonctionne, définissez le Délai d'hibernation lors d'une connexion sur Hibernation.
- Embedded Web Server est désactivé lorsque l'imprimante est en mode Hibernation.

Réglage de la luminosité de l'écran de l'imprimante

- 1 Sur l'écran d'accueil, appuyez sur **Paramètres** > **Périphérique** > **Préférences** > **Luminosité de l'écran**.
- 2 Réglez le paramètre.

Economie des fournitures

- Effectuez des impressions recto verso.
Remarque : L'impression recto verso est le paramètre par défaut dans le pilote d'impression.
- Imprimer plusieurs pages sur une seule feuille de papier.
- Utilisez la fonction de prévisualisation pour visualiser le document avant de l'imprimer.
- Imprimez une copie du document pour en vérifier le contenu et le format.

Elimination des brourages

Réduction des risques de brourage

Chargez le papier correctement

- Assurez-vous que le papier est chargé bien à plat dans le tiroir.

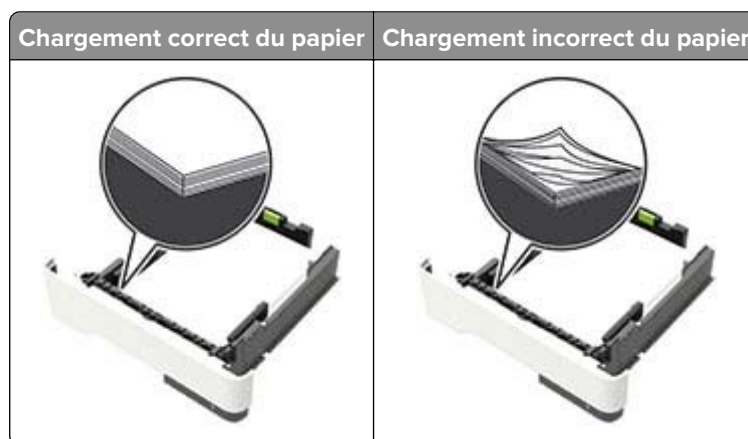

- Ne chargez ou n'enlevez pas un tiroir lorsqu'une impression est en cours.
- Ne chargez pas trop de papier. Assurez-vous que la hauteur de la pile est en dessous du repère de chargement maximal.
- Ne faites pas glisser le papier dans le tiroir. Chargez le papier comme illustré.

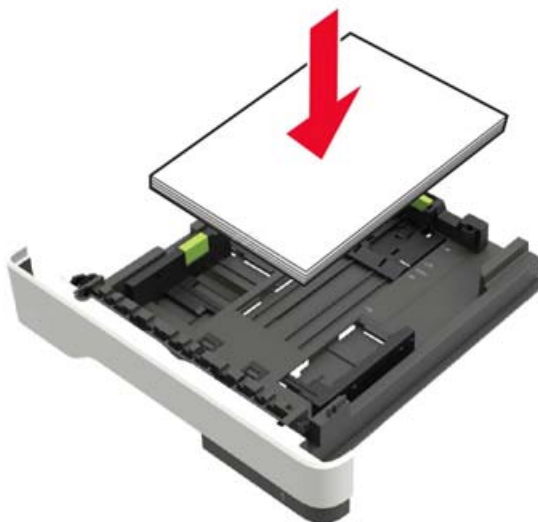

- Assurez-vous que les guides-papier sont correctement positionnés et qu'ils ne sont pas trop serrés contre le papier ou les enveloppes.
- Poussez fermement le tiroir dans l'imprimante une fois le papier chargé.

Utilisez le papier recommandé.

- Utilisez uniquement les types de papier et de support spéciaux recommandés.
- Ne chargez pas de papier froissé, plié, humide, gondolé ou recourbé.
- Déramez, ventilez et alignez les bords du papier avant de le charger.



- N'utilisez pas de papier découpé ou rogné manuellement.
- Ne mélangez pas les formats, les grammages ou les types de papier dans un même tiroir.
- Assurez-vous que le format et le type de papier sont définis correctement sur l'ordinateur ou sur le panneau de commandes de l'imprimante.
- Stockez le papier en suivant les recommandations du fabricant.

Identification des zones de bourrage

Remarques :

- Lorsque Assistance bourrage papier est réglé sur Activé, l'imprimante éjecte automatiquement les pages vierges ou les pages partiellement imprimées dès qu'une page coincée est dégagée. Vérifiez les pages vierges imprimées.
- Lorsque l'option Correction bourrage est définie sur Activé ou Auto, l'imprimante réimprime les pages coincées.

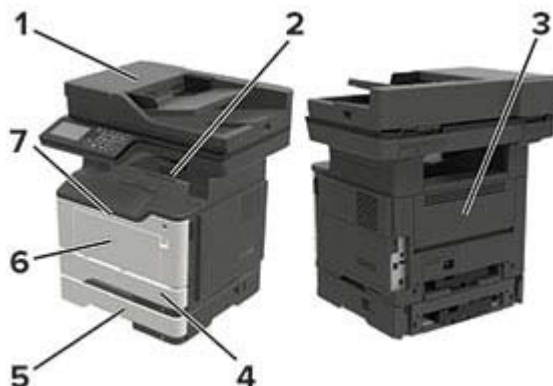

| | Zone de bourrage |
|---|---------------------------------------|
| 1 | Dispositif d'alimentation automatique |
| 2 | Réceptacle standard |
| 3 | Porte arrière |
| 4 | Tiroir 250 feuilles standard |
| 5 | Tiroir 250 ou 550 feuilles en option |

| | Zone de bouchage |
|---|------------------------|
| 6 | Chargeur multifonction |
| 7 | Porte A |

Bouffrage derrière la porte A

1 Retirez le tiroir.



2 Ouvrez la porte A.



3 Retirez la cartouche de toner.



4 Retirez l'unité de traitement d'images.



Avertissement—Danger potentiel : N'exposez pas l'unité de traitement d'images à la lumière directe pendant plus de 10 minutes. Une exposition prolongée à la lumière pourrait altérer la qualité d'impression.

Avertissement—Danger potentiel : Ne touchez pas le tambour du photoconducteur. Dans le cas contraire, vous risqueriez d'altérer la qualité des prochaines tâches.



5 Retirez le papier coincé.

 **ATTENTION—SURFACE CHAUDE** : L'intérieur de l'imprimante risque d'être brûlant. Pour réduire le risque de brûlure, laissez la surface ou le composant refroidir avant d'y toucher.

Remarque : Assurez-vous qu'il ne reste plus de morceaux de papier.

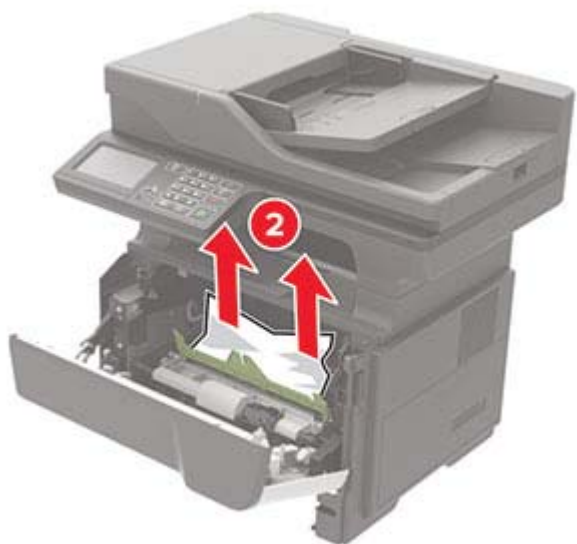

6 Insérez l'unité de traitement d'images.

Remarque : Servez-vous des flèches dans l'imprimante pour vous guider.



7 Insérez la cartouche de toner.

Remarque : Servez-vous des flèches dans l'imprimante pour vous guider.



8 Fermez la porte A.

9 Insérez le bac.

Bouffrage papier derrière la porte arrière

1 Ouvrez la porte arrière.

 **ATTENTION—SURFACE CHAUDE :** L'intérieur de l'imprimante risque d'être brûlant. Pour réduire le risque de brûlure, laissez la surface ou le composant refroidir avant d'y toucher.

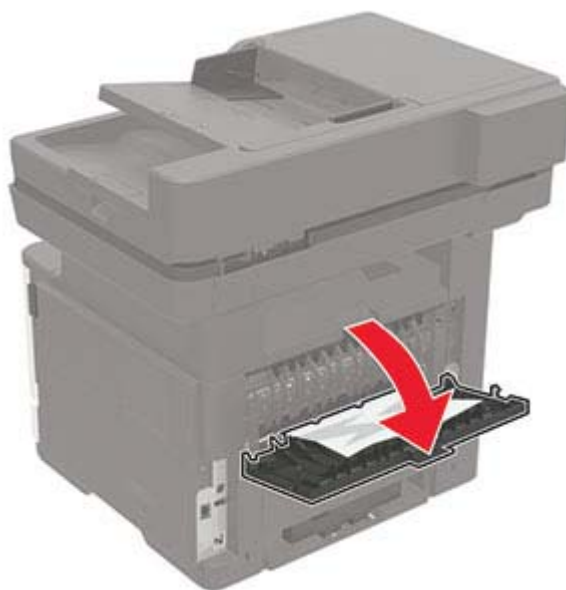

2 Retirez le papier coincé.

Remarque : Assurez-vous qu'il ne reste plus de morceaux de papier.

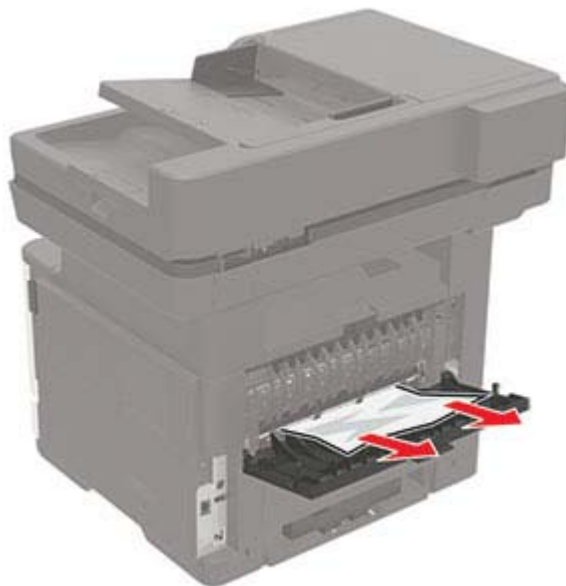

3 Refermez la porte arrière.

Bourrage papier dans le réceptacle standard

Retirez le papier coincé.

Remarque : Assurez-vous qu'il ne reste plus de morceaux de papier.



Boufrage papier dans l'unité d'impression recto verso

- 1 Retirez le bac d'alimentation papier.



- 2 Retirez le papier coincé.

Remarque : Assurez-vous qu'il ne reste plus de morceaux de papier.



3 Insérez le bac.

Bourrage papier dans les tiroirs

1 Retirez le tiroir.



2 Retirez le papier coincé.

Remarque : Assurez-vous qu'il ne reste plus de morceaux de papier.



3 Insérez le bac.

Bourrage papier dans le chargeur multifonction

1 Retirez le papier du chargeur multifonction.

2 Retirez le papier coincé.

Remarque : Assurez-vous qu'il ne reste plus de morceaux de papier.



3 Déramez, ventilez et alignez les bords du papier avant de le charger.



4 Rechargez du papier, puis ajustez le guide papier.



Boufrage papier dans le dispositif d'alimentation automatique

- 1** Retirez tous les documents d'origine du bac du DAA.
- 2** Ouvrez le capot du DAA.

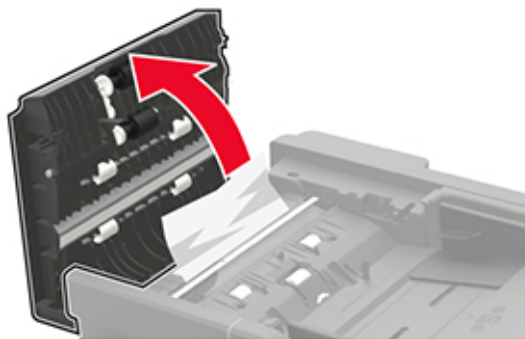

3 Retirez le papier coincé.

Remarque : Assurez-vous qu'il ne reste plus de morceaux de papier.

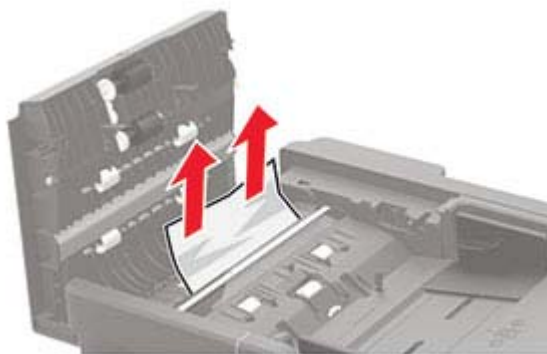

4 Fermez le capot du DAA.

Dépannage

Problèmes de connexion réseau

Impossible d'ouvrir Embedded Web Server

| Action | Oui | Non |
|---|---------------------|--|
| <p>Etape 1</p> <p>Vérifiez que vous utilisez un navigateur pris en charge :</p> <ul style="list-style-type: none"> • Internet Explorer® version 9 ou ultérieure • Safari version 8.0.3 ou ultérieure • Google Chrome™ • Mozilla Firefox <p>Votre navigateur est-il pris en charge ?</p> | Passez à l'étape 2. | Installez un navigateur pris en charge. |
| <p>Etape 2</p> <p>Vérifiez que l'adresse IP de l'imprimante est correcte.</p> <p>Obtenez l'adresse IP de l'imprimante :</p> <ul style="list-style-type: none"> • Sur l'écran d'accueil : • Depuis la section TCP/IP du menu Réseau/Ports • En imprimant une page de configuration réseau ou une page des paramètres du menu, puis en localisant la section TCP/IP <p>Remarque : une adresse IP apparaît sous la forme de quatre séries de chiffres séparées par des points, par exemple 123.123.123.123.</p> <p>L'adresse IP de l'imprimante est-elle correcte ?</p> | Passez à l'étape 3. | Saisissez l'adresse IP correcte de l'imprimante dans le champ d'adresse. |
| <p>Etape 3</p> <p>Vérifiez que l'imprimante est sous tension.</p> <p>L'imprimante est-elle sous tension ?</p> | Passez à l'étape 4. | Mettez l'imprimante sous tension. |
| <p>Etape 4</p> <p>Vérifiez que votre connexion réseau est active.</p> <p>La connexion réseau est-elle active ?</p> | Passez à l'étape 5. | Contactez votre administrateur. |
| <p>Etape 5</p> <p>Assurez-vous que les câbles sont correctement reliés à l'imprimante et au serveur d'impression.</p> <p>Pour plus d'informations, consultez la documentation d'installation fournie avec l'imprimante.</p> <p>Les câbles sont-ils correctement branchés ?</p> | Passez à l'étape 6. | Assurez-vous que les câbles sont correctement branchés. |

| Action | Oui | Non |
|---|-------------------------|--|
| <p>Etape 6 Vérifiez si les serveurs proxy Web sont désactivés.</p> <p>Les serveurs proxy Web sont-ils désactivés ?</p> | Passez à l'étape 7. | Contactez votre administrateur. |
| <p>Etape 7 Accédez au serveur Web incorporé.</p> <p>Embedded Web Server s'est-il ouvert ?</p> | Le problème est résolu. | Contact l'assistance clientèle . |

Impossible de lire le lecteur flash

| Action | Oui | Non |
|--|-------------------------|--|
| <p>Etape 1 Vérifiez si le lecteur flash est inséré dans le port USB avant.</p> <p>Remarque : Le lecteur flash ne fonctionne pas dans le port USB arrière.</p> <p>Le lecteur flash est-il inséré dans le port approprié ?</p> | Passez à l'étape 2. | Insérez le lecteur flash dans le port approprié. |
| <p>Etape 2 Vérifiez si le lecteur flash est pris en charge. Pour plus d'informations, reportez-vous à la section « Lecteurs flash et types de fichiers pris en charge » à la page 32.</p> <p>Le lecteur flash est-il pris en charge ?</p> | Passez à l'étape 3. | Insérez un lecteur flash pris en charge. |
| <p>Etape 3</p> <p>a Vérifiez que le port USB est activé. Pour plus d'informations, reportez-vous à la section « Activation du port USB » à la page 162.</p> <p>b Retirez le lecteur flash, puis réinsérez-le.</p> <p>L'imprimante reconnaît-elle le lecteur flash ?</p> | Le problème est résolu. | Contactez l'assistance clientèle . |

Activation du port USB

Sur l'écran d'accueil, appuyez sur **Paramètres > Réseau/Ports > USB > Activer le port USB**.

Vérification de la connectivité de l'imprimante

- 1 Sur l'écran d'accueil, appuyez sur **Paramètres > Rapports > Réseau > Page de configuration du réseau**.
- 2 Vérifiez la première section de la page de configuration du réseau et assurez-vous que l'état est Connectée. Si l'état est Non connectée, il se peut que la connexion de réseau local ne soit pas activée ou que le câble réseau ne fonctionne pas correctement. Contactez votre administrateur pour obtenir une assistance.

Problèmes d'options internes

Impossible de détecter l'option interne

| Action | Oui | Non |
|--|-------------------------|--|
| <p>Etape 1 Eteignez l'imprimante, attendez environ 10 secondes, puis rallumez-la.</p> <p>L'option interne fonctionne-t-elle correctement ?</p> | Le problème est résolu. | Passez à l'étape 2. |
| <p>Etape 2 Imprimez la page des paramètres de menu, puis vérifiez si l'option interne apparaît dans la liste des fonctionnalités installées.</p> <p>L'option interne est-elle répertoriée sur la page des paramètres de menus ?</p> | Passez à l'étape 4. | Passez à l'étape 3. |
| <p>Etape 3 Vérifiez si l'option interne est correctement installée dans la carte contrôleur.</p> <p>a Mettez l'imprimante hors tension, puis débranchez le cordon d'alimentation de la prise électrique.</p> <p>b Assurez-vous que l'option interne est installée dans le connecteur approprié de la carte contrôleur.</p> <p>c Branchez le câble d'alimentation à la prise électrique, puis mettez l'imprimante sous tension.</p> <p> ATTENTION—RISQUE DE BLESSURE : Pour éviter tout risque d'incendie et de choc électrique, branchez le cordon d'alimentation à une prise électrique répondant aux exigences requises, correctement mise à la terre, proche du produit et facile d'accès.</p> <p>L'option interne fonctionne-t-elle correctement ?</p> | Le problème est résolu. | Passez à l'étape 4. |
| <p>Etape 4 a Vérifiez si l'option interne est disponible dans le pilote d'impression.</p> <p>Remarque : Il peut être nécessaire d'ajouter l'option interne manuellement dans le pilote d'impression afin de la rendre disponible pour les travaux d'impression. Pour plus d'informations, reportez-vous à la section « Ajout d'options disponibles dans le pilote d'impression » à la page 210.</p> <p>b Relancez la tâche d'impression.</p> <p>L'option interne fonctionne-t-elle correctement ?</p> | Le problème est résolu. | Contact assistance clientèle . |

Problèmes liés aux fournitures

Remplacez la cartouche, zone d'impression inadaptée

Installez la cartouche de toner appropriée.

Fournitures ne venant pas d'un fabricant d'imprimantes

Un consommable ou un composant non reconnu a été détecté dans l'imprimante.

Pour un fonctionnement optimal de votre imprimante, installez toujours des consommables et des composants authentiques. L'utilisation de fournitures ou de pièces tierces risque d'affecter les performances, la fiabilité ou la durée de vie de l'imprimante et de ses composants de traitement d'images.

Tous les indicateurs de longévité sont conçus pour fonctionner avec des fournitures et des composants du fabricant de l'imprimante et risquent de fournir des résultats inattendus en cas d'utilisation de fournitures ou de composants tiers. Les composants de traitement d'images utilisés au-delà de la durée de vie prévue risquent d'endommager votre imprimante ou ses composants.

Avertissement—Danger potentiel : L'utilisation de fournitures ou de composants tiers peut avoir des conséquences sur la couverture de la garantie. Les dommages causés par l'utilisation de fournitures ou de composants tiers risquent de ne pas être couverts par la garantie.

Pour accepter ces risques et continuer à utiliser des fournitures ou des composants non authentiques dans votre imprimante, appuyez simultanément sur les touches **X** et **#** du panneau de commandes pendant 15 secondes.

Si vous n'acceptez pas ces risques, retirez la fourniture ou le composant tiers de votre imprimante et installez une fourniture ou un composant authentique du fabricant de votre imprimante.

Maintenance du scanner requise, utilisez le kit DAA

La maintenance planifiée de l'imprimante doit avoir lieu. Contactez l'assistance clientèle ou votre technicien, et indiquez le message obtenu.

Problèmes de chargement du papier

Enveloppe collée pendant l'impression

| Action | Oui | Non |
|--|--|--------------------------------|
| <p>1 Utilisez des enveloppes qui ont été entreposées dans un environnement sec.</p> <p>Remarque : l'impression sur des enveloppes à forte teneur en humidité peut affecter l'ouverture des volets.</p> <p>2 Relancez le travail d'impression.</p> <p>L'enveloppe est-elle collée pendant l'impression ?</p> | <p>Contactez l'assistance clientèle.</p> | <p>Le problème est résolu.</p> |

L'impression assemblée ne fonctionne pas

| Action | Oui | Non |
|--|-------------------------|--|
| <p>Etape 1</p> <p>a Sur l'écran d'accueil, appuyez sur Paramètres > Imprimer > Mise en page > Assembler.</p> <p>b Définissez l'option Assembler sur Activé.</p> <p>c Imprimez le document.</p> <p>Les pages sont-elles assemblées correctement ?</p> | Le problème est résolu. | Passez à l'étape 2. |
| <p>Etape 2</p> <p>a Ouvrez la boîte de dialogue Imprimer dans le document que vous souhaitez imprimer, puis sélectionnez Assembler.</p> <p>b Imprimez le document.</p> <p>Les pages sont-elles assemblées correctement ?</p> | Le problème est résolu. | Passez à l'étape 3. |
| <p>Etape 3</p> <p>a Réduisez le nombre de pages à imprimer.</p> <p>b Imprimez le document.</p> <p>Les pages sont-elles assemblées correctement ?</p> | Le problème est résolu. | Contact l'assistance clientèle . |

La fonction de chaînage des tiroirs ne fonctionne pas

| Action | Oui | Non |
|--|-------------------------|--|
| <p>Etape 1</p> <p>a Vérifiez que le format et le type du papier chargé dans les tiroirs sont identiques.</p> <p>b Vérifiez que les guides-papier sont correctement positionnés.</p> <p>c Imprimez le document.</p> <p>Les tiroirs sont-ils correctement chaînés ?</p> | Le problème est résolu. | Passez à l'étape 2. |
| <p>Etape 2</p> <p>a Sur l'écran d'accueil, appuyez sur Paramètres > Papier > Configuration du tiroir > Format/Type de papier.</p> <p>b Réglez le format et le type de papier de sorte qu'ils correspondent à ceux du papier chargé dans les tiroirs chaînés.</p> <p>c Imprimez le document.</p> <p>Les tiroirs sont-ils correctement chaînés ?</p> | Le problème est résolu. | Contactez l'assistance clientèle . |

Bourrages papier fréquents

| Action | Oui | Non |
|--|--|-------------------------|
| <p>Etape 1</p> <p>a Tirez sur le tiroir pour le dégager.</p> <p>b Vérifiez que le papier est correctement chargé.</p> <p>Remarques :</p> <ul style="list-style-type: none"> • Assurez-vous que les guides-papier sont correctement positionnés. • Assurez-vous que la hauteur de la pile est en dessous du repère de chargement maximal. • Assurez-vous d'imprimer sur le format et le type de papier recommandés. <p>c Insérez le bac.</p> <p>d Imprimez le document.</p> <p>Des bourrages papier surviennent-ils toujours fréquemment ?</p> | Passez à l'étape 2. | Le problème est résolu. |
| <p>Etape 2</p> <p>a Dans le menu Papier du panneau de commandes, vérifiez que l'imprimante détecte le bon format de papier.</p> <p>b Relancez la tâche d'impression.</p> <p>Des bourrages papier surviennent-ils toujours fréquemment ?</p> | Passez à l'étape 3. | Le problème est résolu. |
| <p>Etape 3</p> <p>a Chargez du papier provenant d'une nouvelle ramette.</p> <p>b Imprimez le document.</p> <p>Des bourrages papier surviennent-ils toujours fréquemment ?</p> | Contact l'assistance clientèle . | Le problème est résolu. |

Les pages bloquées ne sont pas réimprimées

| Action | Oui | Non |
|--|-------------------------|--|
| <p>a Sur l'écran d'accueil, appuyez sur Paramètres > Périphérique > Notifications > Correction contenu bloqué.</p> <p>b Sélectionnez Activé ou Auto.</p> <p>c Appliquez les modifications.</p> <p>Les pages bloquées sont-elles réimprimées ?</p> | Le problème est résolu. | Contact l'assistance clientèle . |

Problèmes d'impression

Les documents confidentiels et suspendus ne s'impriment pas

| Action | Oui | Non |
|---|-------------------------|--|
| <p>Etape 1</p> <p>a A partir du panneau de commande, vérifiez que les documents apparaissent dans la liste des travaux suspendus.</p> <p>Remarque : si ces documents ne sont pas répertoriés, imprimez-les à l'aide des options Imprimer et Suspendre.</p> <p>b Imprimez les documents.</p> <p>Les documents s'impriment-ils ?</p> | Le problème est résolu. | Passez à l'étape 2. |
| <p>Etape 2</p> <p>Le travail d'impression peut contenir des erreurs de formatage ou des données non valides.</p> <ul style="list-style-type: none"> • Supprimez le travail d'impression, puis renvoyez-le. • Dans le cas des fichiers PDF, créez un nouveau fichier, puis imprimez-le. <p>Les documents s'impriment-ils ?</p> | Le problème est résolu. | Passez à l'étape 3. |
| <p>Etape 3</p> <p>Si vous imprimez depuis Internet, l'imprimante considère peut-être les multiples titres de travaux comme des doublons.</p> <p>Pour les utilisateurs Windows</p> <p>a Ouvrez la boîte de dialogue Préférences d'impression.</p> <p>b Dans la section Imprimer et suspendre, cochez la case Conserver les documents en double.</p> <p>c Entrez un code PIN.</p> <p>d Relancez le travail d'impression.</p> <p>Pour les utilisateurs Macintosh</p> <p>a Enregistrez chaque travail sous un nom différent.</p> <p>b Envoyez le travail individuellement.</p> <p>Les documents s'impriment-ils ?</p> | Le problème est résolu. | Passez à l'étape 4. |
| <p>Etape 4</p> <p>a Supprimez certains travaux suspendus pour libérer la mémoire de l'imprimante.</p> <p>b Relancez le travail d'impression.</p> <p>Les documents s'impriment-ils ?</p> | Le problème est résolu. | Passez à l'étape 5. |
| <p>Etape 5</p> <p>a Ajoutez de la mémoire à l'imprimante.</p> <p>b Relancez le travail d'impression.</p> <p>Les documents s'impriment-ils ?</p> | Le problème est résolu. | Contactez l'assistance clientèle . |

Impression lente

| Action | Oui | Non |
|--|---------------------|-------------------------|
| <p>Etape 1</p> <p>a Assurez-vous que l'imprimante n'est pas en mode Eco ou en mode silencieux.</p> <p>b Imprimez le document.</p> <p>L'impression est-elle toujours lente ?</p> | Passez à l'étape 2. | Le problème est résolu. |
| <p>Etape 2</p> <p>a En fonction de votre système d'exploitation, définissez le type de papier à partir de la boîte de dialogue Préférences d'impression ou Imprimer.</p> <p>Remarques :</p> <ul style="list-style-type: none"> • Assurez-vous que le paramètre correspond au papier chargé dans le tiroir. • Vous pouvez également modifier ce paramètre dans le menu Papier du panneau de commandes de l'imprimante. <p>b Imprimez le document.</p> <p>L'impression est-elle toujours lente ?</p> | Passez à l'étape 3. | Le problème est résolu. |
| <p>Etape 3</p> <p>a Réduisez le nombre de pages à imprimer.</p> <p>b Imprimez le document.</p> <p>L'impression est-elle toujours lente ?</p> | Passez à l'étape 4. | Le problème est résolu. |
| <p>Etape 4</p> <p>a Branchez correctement le câble de l'imprimante entre l'imprimante et l'ordinateur, le serveur d'impression, une option ou tout autre périphérique réseau.</p> <p>b Imprimez le document.</p> <p>L'impression est-elle toujours lente ?</p> | Passez à l'étape 5. | Le problème est résolu. |
| <p>Etape 5</p> <p>a Dans le menu Qualité du panneau de commandes, définissez la résolution d'impression sur 600 dpi.</p> <p>b Imprimez le document.</p> <p>L'impression est-elle toujours lente ?</p> | Passez à l'étape 6. | Le problème est résolu. |

| Action | Oui | Non |
|---|--|-------------------------|
| <p>Etape 6</p> <p>a Assurez-vous que l'imprimante n'est pas en surchauffe.</p> <p>Remarques :</p> <ul style="list-style-type: none"> Après un travail d'impression très long, laissez refroidir l'imprimante. Respectez la température ambiante recommandée pour l'imprimante. Pour plus d'informations, reportez-vous à la section « Sélection d'un emplacement pour l'imprimante » à la page 10. <p>b Imprimez le document.</p> <p>L'impression est-elle toujours lente ?</p> | Passez à l'étape 7. | Le problème est résolu. |
| <p>Etape 7</p> <p>a Ajoutez de la mémoire à l'imprimante.</p> <p>b Imprimez le document.</p> <p>L'impression est-elle toujours lente ?</p> | Contactez l'assistance clientèle . | Le problème est résolu. |

Les travaux d'impression ne s'impriment pas

| Action | Oui | Non |
|---|-------------------------|---------------------|
| <p>Etape 1</p> <p>a A partir du document que vous tentez d'imprimer, ouvrez la boîte de dialogue Imprimer et vérifiez que vous avez sélectionné l'imprimante appropriée.</p> <p>b Imprimez le document.</p> <p>Le document s'imprime-t-il ?</p> | Le problème est résolu. | Passez à l'étape 2. |
| <p>Etape 2</p> <p>a Vérifiez que l'imprimante est sous tension.</p> <p>b Résolvez les éventuels messages s'affichant à l'écran.</p> <p>c Imprimez le document.</p> <p>Le document s'imprime-t-il ?</p> | Le problème est résolu. | Passez à l'étape 3. |
| <p>Etape 3</p> <p>a Assurez-vous que les ports sont opérationnels et que les câbles sont correctement branchés à l'ordinateur et à l'imprimante. Pour plus d'informations, consultez la documentation d'installation fournie avec l'imprimante.</p> <p>b Imprimez le document.</p> <p>Le document s'imprime-t-il ?</p> | Le problème est résolu. | Passez à l'étape 4. |

| Action | Oui | Non |
|--|-------------------------|--|
| <p>Etape 4</p> <p>a Eteignez l'imprimante, attendez environ 10 secondes, puis rallumez-la.</p> <p>b Imprimez le document.</p> <p>Le document s'imprime-t-il ?</p> | Le problème est résolu. | Passez à l'étape 5. |
| <p>Etape 5</p> <p>a Désinstallez, puis réinstallez le logiciel de l'imprimante.</p> <p>b Imprimez le document.</p> <p>Le document s'imprime-t-il ?</p> | Le problème est résolu. | Contactez l'assistance clientèle . |

Qualité d'impression médiocre

Pages vierges ou blanches

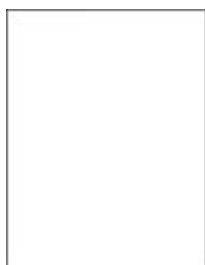

Remarque : Avant de résoudre le problème, imprimez les pages de test de qualité d'impression. A partir du panneau de commande, accédez à **Paramètres > Dépannage > Pages de test de qualité d'impression**. Pour les modèles d'imprimante sans écran tactile, appuyez sur  pour parcourir les paramètres.

| Action | Oui | Non |
|---|---------------------|-------------------------|
| <p>Etape 1</p> <p>a Vérifiez que l'imprimante est équipée d'une cartouche de toner authentique et prise en charge.</p> <p>Remarque : si la cartouche n'est pas prise en charge, installez-en une qui le soit.</p> <p>b Imprimez le document.</p> <p>L'imprimante imprime-t-elle des pages vierges ou blanches ?</p> | Passez à l'étape 2. | Le problème est résolu. |

| Action | Oui | Non |
|--|--|--------------------------------|
| <p>Etape 2</p> <p>a Retirez tous les emballages situés dans l'unité de traitement d'images.</p> <p>1 Retirez la cartouche de toner, puis l'unité de traitement d'images.</p> <p>Avertissement—Danger potentiel : N'exposez pas l'unité de traitement d'images à la lumière directe pendant plus de 10 minutes. Une exposition prolongée à la lumière pourrait altérer la qualité d'impression.</p> <p>Avertissement—Danger potentiel : ne touchez pas le tambour du photoconducteur situé sous l'unité de traitement d'images. Dans le cas contraire, vous risqueriez d'altérer la qualité des prochaines tâches.</p> <p>2 Assurez-vous que l'unité de traitement d'images n'est pas endommagée et remplacez-la si nécessaire.</p> <p>Remarque : Assurez-vous que le tambour du photoconducteur n'est pas tordu et qu'il est bien en place.</p> <p>3 Secouez fermement l'unité de traitement d'images pour répartir le toner.</p> <p>4 Insérez l'unité de traitement d'images, puis la cartouche de toner.</p> <p>b Imprimez le document.</p> <p>L'imprimante imprime-t-elle des pages vierges ou blanches ?</p> | <p>Passez à l'étape 3.</p> | <p>Le problème est résolu.</p> |
| <p>Etape 3</p> <p>Vérifiez l'état de la cartouche de toner et remplacez-la si nécessaire.</p> <p>a A partir du panneau de commandes, accédez à :</p> <p>Etat/Fournitures > Fournitures</p> <p>b Imprimez le document.</p> <p>L'imprimante imprime-t-elle des pages vierges ou blanches ?</p> | <p>Contact l'assistance clientèle.</p> | <p>Le problème est résolu.</p> |

Impression sombre



Remarque : Avant de résoudre le problème, imprimez les pages de test de qualité d'impression. A partir du panneau de commandes, accédez à **Paramètres > Dépannage > Pages de test de qualité d'impression**.

Pour les modèles d'imprimante sans écran tactile, appuyez sur  pour parcourir les paramètres.

| Action | Oui | Non |
|--|---------------------|-------------------------|
| <p>Etape 1</p> <p>a Vérifiez si l'imprimante est équipée d'une cartouche de toner authentique et prise en charge.</p> <p>Remarque : si la cartouche n'est pas prise en charge, installez-en une qui le soit.</p> <p>b Imprimez le document.</p> <p>L'impression est-elle sombre ?</p> | Passez à l'étape 2. | Le problème est résolu. |
| <p>Etape 2</p> <p>a Eteignez l'imprimante, puis attendez environ 10 secondes avant de la remettre sous tension.</p> <p>b Réduisez l'intensité du toner. A partir du panneau de commandes, accédez à :</p> <p>Paramètres > Impression > Qualité</p> <p>c Imprimez le document.</p> <p>L'impression est-elle sombre ?</p> | Passez à l'étape 3. | Le problème est résolu. |
| <p>Etape 3</p> <p>a En fonction de votre système d'exploitation, définissez le type de papier à partir de la boîte de dialogue Préférences d'impression ou Imprimer.</p> <p>Remarques :</p> <ul style="list-style-type: none"> • Assurez-vous que le paramètre correspond au papier chargé. • Vous pouvez également modifier ce paramètre à partir du panneau de commandes de l'imprimante. <p>b Imprimez le document.</p> <p>L'impression est-elle sombre ?</p> | Passez à l'étape 4. | Le problème est résolu. |
| <p>Etape 4</p> <p>Vérifiez si le papier présente une surface texturée ou grenée.</p> <p>Imprimez-vous sur du papier texturé ou grené ?</p> | Passez à l'étape 5. | Passez à l'étape 6. |
| <p>Etape 5</p> <p>a Remplacez le papier texturé par du papier ordinaire.</p> <p>b Imprimez le document.</p> <p>L'impression est-elle sombre ?</p> | Passez à l'étape 6. | Le problème est résolu. |
| <p>Etape 6</p> <p>a Chargez du papier provenant d'une nouvelle ramette.</p> <p>Remarque : Le papier a été exposé à un taux d'humidité élevé. Conservez le papier dans son emballage d'origine jusqu'à ce que vous soyez prêt à l'utiliser.</p> <p>b Imprimez le document.</p> <p>L'impression est-elle sombre ?</p> | Passez à l'étape 7. | Le problème est résolu. |

| Action | Oui | Non |
|--|--|-------------------------|
| <p>Etape 7</p> <p>a Retirez l'unité de traitement d'images, puis insérez-la à nouveau.</p> <p>Avertissement—Danger potentiel : N'exposez pas l'unité de traitement d'images à la lumière directe pendant plus de dix minutes. Une exposition prolongée à la lumière pourrait altérer la qualité d'impression.</p> <p>Avertissement—Danger potentiel : Ne touchez pas le tambour du photoconducteur situé sous l'unité de traitement d'images. Dans le cas contraire, vous risqueriez d'altérer la qualité des prochaines tâches.</p> <p>b Imprimez le document.</p> <p>L'impression est-elle sombre ?</p> | Passez à l'étape 8. | Le problème est résolu. |
| <p>Etape 8</p> <p>a Remplacez l'unité d'image.</p> <p>b Imprimez le document.</p> <p>L'impression est-elle sombre ?</p> | Contactez l'assistance clientèle . | Le problème est résolu. |

Les traits fins ne sont pas imprimés correctement



Remarque : Avant de résoudre le problème, imprimez les pages de test de qualité d'impression. A partir du panneau de commande, accédez à **Paramètres > Dépannage > Pages de test de qualité d'impression**. Pour les modèles d'imprimante sans écran tactile, appuyez sur  pour parcourir les paramètres.

| Action | Oui | Non |
|--|---------------------|-------------------------|
| <p>Etape 1</p> <p>a Vérifiez que l'imprimante est équipée d'une cartouche de toner authentique et prise en charge.</p> <p>Remarque : si la cartouche n'est pas prise en charge, installez-en une qui le soit.</p> <p>b Imprimez le document.</p> <p>Les traits fins et caractères spéciaux ne sont pas imprimés correctement ?</p> | Passez à l'étape 2. | Le problème est résolu. |

| Action | Oui | Non |
|---|--|--------------------------------|
| <p>Etape 2</p> <p>a Réglez les paramètres de qualité d'impression.</p> <p>1 A partir du panneau de commandes, accédez à :</p> <p>Paramètres > Impression > Qualité > Amplificateur de pixels > Polices</p> <p>2 Définissez l'intensité du toner sur 7. A partir du panneau de commandes, accédez à :</p> <p>Paramètres > Impression > Qualité</p> <p>b Imprimez le document.</p> <p>Les traits fins et caractères spéciaux ne sont pas imprimés correctement ?</p> | <p>Contactez l'assistance clientèle.</p> | <p>Le problème est résolu.</p> |

Papier froissé ou plié



Remarque : Avant de résoudre le problème, imprimez les pages de test de qualité d'impression. A partir du panneau de commande, accédez à **Paramètres > Dépannage > Pages de test de qualité d'impression**. Pour les modèles d'imprimante sans écran tactile, appuyez sur  pour parcourir les paramètres.

| Action | Oui | Non |
|---|----------------------------|--------------------------------|
| <p>Etape 1</p> <p>a Vérifiez que l'imprimante est équipée d'une cartouche de toner authentique et prise en charge.</p> <p>Remarque : Si la cartouche n'est pas prise en charge, installez-en une qui le soit.</p> <p>b Imprimez le document.</p> <p>Le papier est-il plié ou froissé ?</p> | <p>Passez à l'étape 2.</p> | <p>Le problème est résolu.</p> |
| <p>Etape 2</p> <p>a Chargez du papier provenant d'une nouvelle ramette.</p> <p>Remarque : Le papier a été exposé à un taux d'humidité élevé. Conservez le papier dans son emballage d'origine jusqu'à ce que vous soyez prêt à l'utiliser.</p> <p>b Imprimez le document.</p> <p>Le papier est-il plié ou froissé ?</p> | <p>Passez à l'étape 3.</p> | <p>Le problème est résolu.</p> |

| Action | Oui | Non |
|--|--|--------------------------------|
| <p>Etape 3</p> <p>a En fonction de votre système d'exploitation, définissez le type de papier à partir de la boîte de dialogue Préférences d'impression ou Imprimer.</p> <p>Remarques :</p> <ul style="list-style-type: none"> • Assurez-vous que le paramètre correspond au papier chargé. • Vous pouvez également modifier ce paramètre à partir du panneau de commandes de l'imprimante. <p>b Imprimez le document.</p> <p>Le papier est-il plié ou froissé ?</p> | <p>Contactez l'assistance clientèle.</p> | <p>Le problème est résolu.</p> |

Fond gris

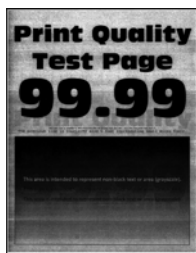

Remarque : Avant de résoudre le problème, imprimez les pages de test de qualité d'impression. A partir du panneau de commande, accédez à **Paramètres > Dépannage > Pages de test de qualité d'impression**. Pour les modèles d'imprimante sans écran tactile, appuyez sur  pour parcourir les paramètres.

| Action | Oui | Non |
|--|----------------------------|--------------------------------|
| <p>Etape 1</p> <p>a Eteignez l'imprimante, puis attendez environ 10 secondes avant de la remettre sous tension.</p> <p>b Augmentez l'intensité du toner. A partir du panneau de commandes, accédez à : Paramètres > Impression > Qualité</p> <p>c Imprimez le document.</p> <p>Un fond gris apparaît-il sur les impressions ?</p> | <p>Passez à l'étape 2.</p> | <p>Le problème est résolu.</p> |
| <p>Etape 2</p> <p>a Vérifiez que l'imprimante est équipée d'une cartouche de toner authentique et prise en charge. Remarque : Si la cartouche de toner n'est pas prise en charge, installez-en une qui le soit.</p> <p>b Imprimez le document.</p> <p>Un fond gris apparaît-il sur les impressions ?</p> | <p>Passez à l'étape 3.</p> | <p>Le problème est résolu.</p> |

| Action | Oui | Non |
|--|----------------------------|--------------------------------|
| <p>Etape 3</p> <p>a En fonction de votre système d'exploitation, définissez le type de papier à partir de la boîte de dialogue Préférences d'impression ou Imprimer.</p> <p>Remarques :</p> <ul style="list-style-type: none"> • Assurez-vous que le paramètre correspond au papier chargé. • Vous pouvez également modifier ce paramètre à partir du panneau de commandes de l'imprimante. <p>b Imprimez le document.</p> <p>Un fond gris apparaît-il sur les impressions ?</p> | <p>Passez à l'étape 4.</p> | <p>Le problème est résolu.</p> |
| <p>Etape 4</p> <p>Vérifiez l'état de la cartouche de toner et remplacez-la si nécessaire.</p> <p>a A partir du panneau de commandes, accédez à :</p> <p>Etat/Fournitures > Fournitures</p> <p>b Imprimez le document.</p> <p>Un fond gris apparaît-il sur les impressions ?</p> | <p>Passez à l'étape 5.</p> | <p>Le problème est résolu.</p> |
| <p>Etape 5</p> <p>a Retirez l'unité de traitement d'images.</p> <p>Avertissement—Danger potentiel : N'exposez pas l'unité de traitement d'images à la lumière directe pendant plus de 10 minutes. Une exposition prolongée à la lumière pourrait altérer la qualité d'impression.</p> <p>Avertissement—Danger potentiel : ne touchez pas le tambour du photoconducteur situé sous l'unité de traitement d'images. Dans le cas contraire, vous risqueriez d'altérer la qualité des prochaines tâches.</p> <p>b Retirez tous les matériaux d'emballage bloqués dans l'unité de traitement d'images.</p> <div data-bbox="396 1423 786 1570" data-label="Image"> </div> <p>Remarque : veillez à ce qu'il n'y ait aucune obstruction entre le rouleau de chargement et le tambour du photoconducteur.</p> <p>c Insérez l'unité de traitement d'images.</p> <p>d Imprimez le document.</p> <p>Un fond gris apparaît-il sur les impressions ?</p> | <p>Passez à l'étape 6.</p> | <p>Le problème est résolu.</p> |

| Action | Oui | Non |
|---|--|-------------------------|
| <p>Etape 6</p> <p>a Remplacez l'unité d'image. b Imprimez le document.</p> <p>Un fond gris apparaît-il sur les impressions ?</p> | Contactez l'assistance clientèle . | Le problème est résolu. |

Bandes pâles horizontales



Remarque : Avant de résoudre le problème, imprimez les pages de test de qualité d'impression. A partir du panneau de commande, accédez à **Paramètres > Dépannage > Pages de test de qualité d'impression**. Pour les modèles d'imprimante sans écran tactile, appuyez sur **OK** pour parcourir les paramètres.

| Action | Oui | Non |
|--|--|-------------------------|
| <p>a Vérifiez que l'imprimante est équipée d'une cartouche de toner authentique et prise en charge. Remarque : si la cartouche n'est pas prise en charge, installez-en une qui le soit. b Imprimez le document.</p> <p>Des bandes pâles horizontales apparaissent-elles sur les impressions ?</p> | Contactez l'assistance clientèle . | Le problème est résolu. |

Les marges sont incorrectes.



| Action | Oui | Non |
|---|-------------------------|---------------------|
| <p>Etape 1</p> <p>a Ajustez les guides au format du papier chargé dans le tiroir. b Imprimez le document.</p> <p>Les marges sont-elles correctes ?</p> | Le problème est résolu. | Passez à l'étape 2. |

| Action | Oui | Non |
|---|-------------------------|--|
| <p>Etape 2</p> <p>a En fonction de votre système d'exploitation, définissez le format de papier à partir de la boîte de dialogue Préférences d'impression ou Imprimer.</p> <p>Remarques :</p> <ul style="list-style-type: none"> • Assurez-vous que le paramètre correspond au papier chargé. • Vous pouvez également modifier ce paramètre à partir du panneau de commandes de l'imprimante. <p>b Imprimez le document.</p> <p>Les marges sont-elles correctes ?</p> | Le problème est résolu. | Contact l'assistance clientèle . |

Impression claire



Remarque : Avant de résoudre le problème, imprimez les pages de test de qualité d'impression. A partir du panneau de commandes, accédez à **Paramètres > Dépannage > Pages de test de qualité d'impression**.

Pour les modèles d'imprimante sans écran tactile, appuyez sur  pour parcourir les paramètres.

| Action | Oui | Non |
|---|---------------------|-------------------------|
| <p>Etape 1</p> <p>a Vérifiez si l'imprimante est équipée d'une cartouche de toner authentique et prise en charge.</p> <p>Remarque : si la cartouche n'est pas prise en charge, installez-en une qui le soit.</p> <p>b Imprimez le document.</p> <p>L'impression est-elle claire ?</p> | Passez à l'étape 2. | Le problème est résolu. |
| <p>Etape 2</p> <p>a Eteignez l'imprimante, puis attendez environ 10 secondes avant de la remettre sous tension.</p> <p>b Augmentez l'intensité du toner. A partir du panneau de commandes, accédez à :</p> <p>Paramètres > Impression > Qualité</p> <p>c Imprimez le document.</p> <p>L'impression est-elle claire ?</p> | Passez à l'étape 3. | Le problème est résolu. |

| Action | Oui | Non |
|---|---------------------|-------------------------|
| <p>Etape 3</p> <p>a En fonction de votre système d'exploitation, définissez le type de papier à partir de la boîte de dialogue Préférences d'impression ou Imprimer.</p> <p>Remarques :</p> <ul style="list-style-type: none"> • Assurez-vous que le paramètre correspond au papier chargé. • Vous pouvez également modifier ce paramètre à partir du panneau de commandes de l'imprimante. <p>b Imprimez le document.</p> <p>L'impression est-elle claire ?</p> | Passez à l'étape 4. | Le problème est résolu. |
| <p>Etape 4</p> <p>Vérifier l'état de la cartouche de toner et remplacez-la si nécessaire.</p> <p>a A partir du panneau de commandes, accédez à :</p> <p>Etat/Fournitures > Fournitures</p> <p>b Imprimez le document.</p> <p>L'impression est-elle claire ?</p> | Passez à l'étape 5. | Le problème est résolu. |
| <p>Etape 5</p> <p>a Retirez la cartouche de toner, puis retirez l'unité de traitement d'images.</p> <p>Avertissement—Danger potentiel : n'exposez pas l'unité de traitement d'images à la lumière directe pendant plus de dix minutes. Une exposition prolongée à la lumière peut provoquer des problèmes de qualité d'impression.</p> <p>Avertissement—Danger potentiel : ne touchez pas le tambour du photoconducteur situé sous l'unité de traitement d'images. Dans le cas contraire, vous risqueriez d'altérer la qualité des prochaines tâches.</p> <p>b Appuyez de chaque côté du rouleau de transfert situé sous l'unité de traitement d'images pour vérifier s'il s'abaisse et se remet en place automatiquement.</p> <p>c Si le rouleau de transfert ne s'abaisse pas pour se remettre en place, tirez l'engrenage bleu vers le haut et retirez-le en le déplaçant de la droite vers la gauche pour insérer le rouleau de transfert.</p> <p>d Secouez fermement l'unité de traitement d'images pour répartir le toner, puis insérez-la.</p> <p>e Insérez la cartouche de toner.</p> <p>f Eteignez l'imprimante, puis attendez environ 10 secondes avant de la remettre sous tension.</p> <p>g Imprimez le document.</p> <p>L'impression est-elle claire ?</p> | Passez à l'étape 6. | Le problème est résolu. |

| Action | Oui | Non |
|--|--|--|
| <p>Etape 6</p> <p>a Si le problème se produit après l'installation d'un nouveau kit de maintenance, vérifiez si le rouleau de transfert compris dans le kit est installé.</p> <p>Remarque : si nécessaire, remplacez le rouleau de transfert.</p> <p>b Imprimez le document.</p> <p>L'impression est-elle claire ?</p> | Passez à l'étape 7. | Le problème est résolu. |
| <p>Etape 7</p> <p>Vérifiez l'état de l'unité de traitement d'images. A partir du panneau de commandes, accédez à :</p> <p>Etat/Fournitures > Fournitures</p> <p>L'unité de traitement d'images arrive-t-elle en fin de vie ?</p> | Passez à l'étape 8. | Contactez l'assistance clientèle . |
| <p>Etape 8</p> <p>a Remplacez l'unité de traitement d'image.</p> <p>b Imprimez le document.</p> <p>L'impression est-elle claire ?</p> | Contactez l'assistance clientèle . | Le problème est résolu. |

Impression tachetée et points



Remarque : Avant de résoudre le problème, imprimez les pages de test de qualité d'impression. A partir du panneau de commande, accédez à **Paramètres > Dépannage > Pages de test de qualité d'impression**. Pour les modèles d'imprimante sans écran tactile, appuyez sur  pour parcourir les paramètres.

| Action | Oui | Non |
|--|---------------------|-------------------------|
| <p>Etape 1</p> <p>a Vérifiez que l'imprimante est équipée d'une cartouche de toner authentique et prise en charge.</p> <p>Remarque : Si la cartouche de toner n'est pas prise en charge, installez-en une qui le soit.</p> <p>b Imprimez le document.</p> <p>L'impression est-elle toujours tachetée ?</p> | Passez à l'étape 2. | Le problème est résolu. |

| Action | Oui | Non |
|--|--|--|
| <p>Etape 2 Vérifiez que l'imprimante n'est entachée d'aucune fuite de toner.</p> <p>L'imprimante est-elle exempte de fuites de toner ?</p> | Passez à l'étape 4. | Passez à l'étape 3. |
| <p>Etape 3 a Remplacez la cartouche de toner. b Imprimez le document.</p> <p>L'impression est-elle toujours tachetée ?</p> | Passez à l'étape 4. | Le problème est résolu. |
| <p>Etape 4 Vérifiez l'état de l'unité de traitement d'images. A partir du panneau de commandes, accédez à :</p> <p>Etat/Fournitures > Fournitures</p> <p>L'unité de traitement d'images arrive-t-elle en fin de vie ?</p> | Passez à l'étape 5. | Contact l'assistance clientèle . |
| <p>Etape 5 a Remplacez l'unité d'image. b Imprimez le document.</p> <p>L'impression est-elle toujours tachetée ?</p> | Contactez l'assistance clientèle . | Le problème est résolu. |

Papier recourbé



Remarque : Avant de résoudre le problème, imprimez les pages de test de qualité d'impression. A partir du panneau de commande, accédez à **Paramètres > Dépannage > Pages de test de qualité d'impression**. Pour les modèles d'imprimante sans écran tactile, appuyez sur  pour parcourir les paramètres.

| Action | Oui | Non |
|--|---------------------|-------------------------|
| <p>Etape 1 a Vérifiez que l'imprimante est équipée d'une cartouche de toner authentique et prise en charge.</p> <p>Remarque : si la cartouche n'est pas prise en charge, installez-en une qui le soit.</p> <p>b Imprimez le document.</p> <p>Le papier est-il recourbé ?</p> | Passez à l'étape 2. | Le problème est résolu. |

| Action | Oui | Non |
|---|--|-------------------------|
| <p>Etape 2</p> <p>a Ajustez les guides au format du papier chargé dans le tiroir.</p> <p>b Imprimez le document.</p> <p>Le papier est-il recourbé ?</p> | Passez à l'étape 3. | Le problème est résolu. |
| <p>Etape 3</p> <p>a En fonction de votre système d'exploitation, définissez le type et le format du papier à partir de la boîte de dialogue Préférences d'impression ou Imprimer.</p> <p>Remarques :</p> <ul style="list-style-type: none"> • Assurez-vous que les paramètres correspondent au papier chargé. • Vous pouvez également modifier les paramètres à partir du panneau de commandes de l'imprimante. <p>b Imprimez le document.</p> <p>Le papier est-il recourbé ?</p> | Passez à l'étape 4. | Le problème est résolu. |
| <p>Etape 4</p> <p>a Retirez le papier du tiroir et retournez-le.</p> <p>b Imprimez le document.</p> <p>Le papier est-il recourbé ?</p> | Passez à l'étape 5. | Le problème est résolu. |
| <p>Etape 5</p> <p>a Chargez du papier provenant d'une nouvelle ramette.</p> <p>Remarque : le papier absorbe l'humidité lorsqu'il y est exposé. Conservez le papier dans son emballage d'origine jusqu'à ce que vous l'utilisiez.</p> <p>b Imprimez le document.</p> <p>Le papier est-il recourbé ?</p> | Passez à l'étape 6. | Le problème est résolu. |
| <p>Etape 6</p> <p>a Vérifiez si le papier chargé est pris en charge.</p> <p>Remarque : si le papier n'est pas pris en charge, chargez-en un qui le soit.</p> <p>b Imprimez le document.</p> <p>Le papier est-il recourbé ?</p> | Contactez l'assistance clientèle . | Le problème est résolu. |

Impression inclinée ou déformée



Remarque : Avant de résoudre le problème, imprimez les pages de test de qualité d'impression. A partir du panneau de commande, accédez à **Paramètres > Dépannage > Pages de test de qualité d'impression**. Pour les modèles d'imprimante sans écran tactile, appuyez sur  pour parcourir les paramètres.

| Action | Oui | Non |
|---|--|-------------------------|
| <p>Etape 1</p> <p>a Ajustez les guides au format du papier chargé dans le tiroir.</p> <p>b Imprimez le document.</p> <p>L'impression est-elle inclinée ou déformée ?</p> | Passez à l'étape 2. | Le problème est résolu. |
| <p>Etape 2</p> <p>a Vérifiez si le papier chargé est pris en charge.</p> <p>Remarque : si le papier n'est pas pris en charge, chargez-en un qui le soit.</p> <p>b Imprimez le document.</p> <p>L'impression est-elle inclinée ou déformée ?</p> | Passez à l'étape 3. | Le problème est résolu. |
| <p>Etape 3</p> <p>a Vérifiez que le rouleau de saisie du tiroir ne présente aucun signe de dommage ou de contamination et remplacez-le si nécessaire.</p> <p>b Imprimez le document.</p> <p>L'impression est-elle inclinée ou déformée ?</p> | Contactez l'assistance clientèle . | Le problème est résolu. |

Défaillances répétées



Remarque : Avant de résoudre le problème, imprimez les pages de test de qualité d'impression. A partir du panneau de commandes, accédez à **Paramètres > Dépannage > Pages de test de qualité d'impression**.

Pour les modèles d'imprimante sans écran tactile, appuyez sur  pour parcourir les paramètres.

| Action | Oui | Non |
|--|--|--|
| <p>Etape 1</p> <p>A l'aide des pages de test de qualité d'impression, vérifiez si la distance entre les défauts répétés est égale à l'une des valeurs suivantes :</p> <ul style="list-style-type: none"> • 97 mm (3,82 po.) • 47 mm (1,85 po.) • 38 mm (1,5 po.) <p>La distance entre défauts répétés correspond-elle à l'une de ces mesures ?</p> | Passez à l'étape 2. | Notez la distance, puis contactez l'assistance clientèle . |
| <p>Etape 2</p> <p>a Remplacez l'unité d'image.</p> <p>b Imprimez le document.</p> <p>Les défauts répétés apparaissent-ils ?</p> | Contact l'assistance clientèle . | Le problème est résolu. |

Pages entièrement noires



Remarque : Avant de résoudre le problème, imprimez les pages de test de qualité d'impression. A partir du panneau de commandes, accédez à **Paramètres > Dépannage > Pages de test de qualité d'impression**.

Pour les modèles d'imprimante sans écran tactile, appuyez sur  pour parcourir les paramètres.

| Action | Oui | Non |
|--|---------------------|-------------------------|
| <p>Etape 1</p> <p>a Vérifiez si l'imprimante est équipée d'une cartouche de toner authentique et prise en charge.</p> <p>Remarque : Si la cartouche de toner n'est pas prise en charge, installez-en une qui le soit.</p> <p>b Imprimez le document.</p> <p>L'imprimante imprime-t-elle des pages noires ?</p> | Passez à l'étape 2. | Le problème est résolu. |

| Action | Oui | Non |
|--|--|--------------------------------|
| <p>Etape 2</p> <p>a Retirez l'unité de traitement d'images, puis insérez-la à nouveau.</p> <p>Avertissement—Danger potentiel : n'exposez pas l'unité de traitement d'images à la lumière directe pendant plus de 10 minutes. Une exposition prolongée à la lumière pourrait altérer la qualité d'impression.</p> <p>Avertissement—Danger potentiel : ne touchez pas le tambour du photoconducteur situé sous l'unité de traitement d'images. Dans le cas contraire, vous risqueriez d'altérer la qualité des prochaines tâches.</p> <p>b Imprimez le document.</p> <p>L'imprimante imprime-t-elle des pages noires ?</p> | <p>Passez à l'étape 3.</p> | <p>Le problème est résolu.</p> |
| <p>Etape 3</p> <p>a Retirez l'unité de traitement d'images.</p> <p>Avertissement—Danger potentiel : n'exposez pas l'unité de traitement d'images à la lumière directe pendant plus de 10 minutes. Une exposition prolongée à la lumière pourrait altérer la qualité d'impression.</p> <p>Avertissement—Danger potentiel : ne touchez pas le tambour du photoconducteur situé sous l'unité de traitement d'images. Dans le cas contraire, vous risqueriez d'altérer la qualité des prochaines tâches.</p> <p>b Retirez tous les matériaux d'emballage bloqués dans l'unité de traitement d'images.</p> <div data-bbox="396 1165 784 1308" data-label="Image"> </div> <p>Remarque : Veillez à retirer toute obstruction entre le rouleau de chargement et le tambour du photoconducteur.</p> <p>c Insérez l'unité de traitement d'images.</p> <p>d Imprimez le document.</p> <p>L'imprimante imprime-t-elle des pages noires ?</p> | <p>Passez à l'étape 4.</p> | <p>Le problème est résolu.</p> |
| <p>Etape 4</p> <p>Assurez-vous que l'unité de traitement d'images n'est pas endommagée.</p> <p>L'unité de traitement est-elle exempte de tout dommage ?</p> | <p>Contactez l'assistance clientèle.</p> | <p>Passez à l'étape 5.</p> |
| <p>Etape 5</p> <p>a Remplacez l'unité de traitement d'images.</p> <p>b Imprimez le document.</p> <p>L'imprimante imprime-t-elle des pages noires ?</p> | <p>Contactez l'assistance clientèle.</p> | <p>Le problème est résolu.</p> |

Texte ou images coupé(es)



Remarque : Avant de résoudre le problème, imprimez les pages de test de qualité d'impression. A partir du panneau de commandes, accédez à **Paramètres > Dépannage > Pages de test de qualité d'impression**.

Pour les modèles d'imprimante sans écran tactile, appuyez sur  pour parcourir les paramètres.

| Action | Oui | Non |
|---|----------------------------|--------------------------------|
| <p>Etape 1</p> <p>a Vérifiez si l'imprimante est équipée d'une cartouche de toner authentique et prise en charge.</p> <p>Remarque : Si la cartouche de toner n'est pas prise en charge, installez-en une qui le soit.</p> <p>b Imprimez le document.</p> <p>Le texte ou les images sont-ils coupés ?</p> | <p>Passez à l'étape 2.</p> | <p>Le problème est résolu.</p> |
| <p>Etape 2</p> <p>a Retirez l'unité de traitement d'images, puis insérez-la à nouveau.</p> <p>Avertissement—Danger potentiel : n'exposez pas l'unité de traitement d'images à la lumière directe pendant plus de 10 minutes. Une exposition prolongée à la lumière pourrait altérer la qualité d'impression.</p> <p>Avertissement—Danger potentiel : ne touchez pas le tambour du photoconducteur situé sous l'unité de traitement d'images. Dans le cas contraire, vous risqueriez d'altérer la qualité des prochaines tâches.</p> <p>b Imprimez le document.</p> <p>Le texte ou les images sont-ils coupés ?</p> | <p>Passez à l'étape 3.</p> | <p>Le problème est résolu.</p> |

| Action | Oui | Non |
|--|--|--------------------------------|
| <p>Etape 3</p> <p>a Retirez l'unité de traitement d'images.</p> <p>Avertissement—Danger potentiel : n'exposez pas l'unité de traitement d'images à la lumière directe pendant plus de 10 minutes. Une exposition prolongée à la lumière pourrait altérer la qualité d'impression.</p> <p>Avertissement—Danger potentiel : ne touchez pas le tambour du photoconducteur situé sous l'unité de traitement d'images. Dans le cas contraire, vous risqueriez d'altérer la qualité des prochaines tâches.</p> <p>b Retirez tous les matériaux d'emballage bloqués dans l'unité de traitement d'images.</p>  <p>Remarque : Veillez à retirer toute obstruction entre le rouleau de chargement et le tambour du photoconducteur.</p> <p>c Insérez l'unité de traitement d'images.</p> <p>d Imprimez le document.</p> <p>Le texte ou les images sont-ils coupés ?</p> | <p>Passez à l'étape 4.</p> | <p>Le problème est résolu.</p> |
| <p>Etape 4</p> <p>a Remplacez l'unité de traitement d'image.</p> <p>b Imprimez le document.</p> <p>Le texte ou les images sont-ils coupés ?</p> | <p>Contactez l'assistance clientèle.</p> | <p>Le problème est résolu.</p> |

Effacement du toner



Remarque : Avant de résoudre le problème, imprimez les pages de test de qualité d'impression. A partir du panneau de commandes, accédez à **Paramètres > Dépannage > Pages de test de qualité d'impression**.

Pour les modèles d'imprimante sans écran tactile, appuyez sur  pour parcourir les paramètres.

| Action | Oui | Non |
|---|--|-------------------------|
| <p>Etape 1</p> <p>a Vérifiez que l'imprimante est équipée d'une cartouche de toner authentique et prise en charge.</p> <p>Remarque : Si la cartouche de toner n'est pas prise en charge, installez-en une qui le soit.</p> <p>b Imprimez le document.</p> <p>Le toner ne se fixe-t-il pas bien sur le papier ?</p> | Passez à l'étape 2. | Le problème est résolu. |
| <p>Etape 2</p> <p>a En fonction de votre système d'exploitation, définissez le type de papier à partir de la boîte de dialogue Préférences d'impression ou Imprimer.</p> <p>Remarques :</p> <ul style="list-style-type: none"> • Assurez-vous que le paramètre correspond au papier chargé. • Vous pouvez également modifier ce paramètre à partir du panneau de commandes de l'imprimante. <p>b Imprimez le document.</p> <p>Le toner ne se fixe-t-il pas bien sur le papier ?</p> | Contact l'assistance clientèle . | Le problème est résolu. |

Bandes noires verticales



Remarque : Avant de résoudre le problème, imprimez les pages de test de qualité d'impression. A partir du panneau de commande, accédez à **Paramètres > Dépannage > Pages de test de qualité d'impression**. Pour les modèles d'imprimante sans écran tactile, appuyez sur  pour parcourir les paramètres.

| Action | Oui | Non |
|--|---------------------|-------------------------|
| <p>Etape 1</p> <p>a Vérifiez que l'imprimante est équipée d'une cartouche de toner authentique et prise en charge.</p> <p>Remarque : Si la cartouche de toner n'est pas prise en charge, installez-en une qui le soit.</p> <p>b Imprimez le document.</p> <p>Des bandes verticales noires apparaissent-elles sur les impressions ?</p> | Passez à l'étape 2. | Le problème est résolu. |

| Action | Oui | Non |
|---|--|--------------------------------|
| <p>Etape 2</p> <p>a Retirez la cartouche de toner, puis l'unité de traitement d'images.</p> <p>Avertissement—Danger potentiel : n'exposez pas l'unité de traitement d'images à la lumière directe pendant plus de 10 minutes. Une exposition prolongée à la lumière pourrait altérer la qualité d'impression.</p> <p>Avertissement—Danger potentiel : ne touchez pas le tambour du photoconducteur situé sous l'unité de traitement d'images. Dans le cas contraire, vous risqueriez d'altérer la qualité des prochaines tâches.</p> <p>b Insérez l'unité de traitement d'images, puis la cartouche.</p> <p>c Imprimez le document.</p> <p>Des bandes verticales noires apparaissent-elles sur les impressions ?</p> | <p>Passez à l'étape 3.</p> | <p>Le problème est résolu.</p> |
| <p>Etape 3</p> <p>a Retirez l'unité de traitement d'images.</p> <p>Avertissement—Danger potentiel : n'exposez pas l'unité de traitement d'images à la lumière directe pendant plus de 10 minutes. Une exposition prolongée à la lumière pourrait altérer la qualité d'impression.</p> <p>Avertissement—Danger potentiel : ne touchez pas le tambour du photoconducteur situé sous l'unité de traitement d'images. Dans le cas contraire, vous risqueriez d'altérer la qualité des prochaines tâches.</p> <p>b Retirez tous les matériaux d'emballage bloqués dans l'unité de traitement d'images.</p> <div data-bbox="396 1205 786 1346" data-label="Image"> </div> <p>Remarque : veillez à ce qu'il n'y ait aucune obstruction entre le rouleau de chargement et le tambour du photoconducteur.</p> <p>c Insérez l'unité de traitement d'images.</p> <p>d Imprimez le document.</p> <p>Des bandes verticales noires apparaissent-elles sur les impressions ?</p> | <p>Passez à l'étape 4.</p> | <p>Le problème est résolu.</p> |
| <p>Etape 4</p> <p>a Vérifiez si le côté droit de l'imprimante est exposé à une lumière vive et déplacez l'imprimante si nécessaire.</p> <p>b Imprimez le document.</p> <p>Des bandes verticales noires apparaissent-elles sur les impressions ?</p> | <p>Contactez l'assistance clientèle.</p> | <p>Le problème est résolu.</p> |

Lignes ou traînées noires verticales

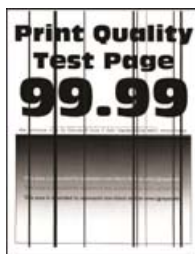

| Action | Oui | Non |
|---|--|-------------------------|
| <p>Etape 1</p> <p>a A partir du panneau de commandes, accédez à : Paramètres > Dépannage > Nettoyage du scanner</p> <p>b Imprimez le document.</p> <p>Des lignes ou traînées noires verticales apparaissent-elles sur les impressions ?</p> | Passez à l'étape 3. | Passez à l'étape 2. |
| <p>Etape 2</p> <p>a A l'aide d'un chiffon doux, humide et non pelucheux, nettoyez le scanner. Pour plus d'informations, reportez-vous à la section « Nettoyage du scanner » à la page 132.</p> <p>b Copiez le document à l'aide du DAA.</p> <p>Des lignes ou traînées noires verticales apparaissent-elles sur les impressions ?</p> | Contactez l'assistance clientèle . | Le problème est résolu. |
| <p>Etape 3</p> <p>a Vérifiez si l'imprimante est équipée d'une cartouche de toner authentique et prise en charge.</p> <p>Remarque : Si la cartouche de toner n'est pas prise en charge, installez-en une qui le soit.</p> <p>b Imprimez le document.</p> <p>Des lignes ou traînées noires verticales apparaissent-elles sur les impressions ?</p> | Passez à l'étape 4. | Le problème est résolu. |
| <p>Etape 4</p> <p>a Retirez l'unité de traitement d'images, puis insérez-la à nouveau.</p> <p>Avertissement—Danger potentiel : n'exposez pas l'unité de traitement d'images à la lumière directe pendant plus de dix minutes. Une exposition prolongée à la lumière peut provoquer des problèmes de qualité d'impression.</p> <p>Avertissement—Danger potentiel : ne touchez pas le tambour du photoconducteur situé sous l'unité de traitement d'images. Dans le cas contraire, vous risqueriez d'altérer la qualité des prochaines tâches.</p> <p>b Imprimez le document.</p> <p>Des lignes ou traînées noires verticales apparaissent-elles sur les impressions ?</p> | Passez à l'étape 5. | Le problème est résolu. |

| Action | Oui | Non |
|---|--|-------------------------|
| <p>Etape 5</p> <p>a Remplacez l'unité d'image.</p> <p>b Imprimez le document.</p> <p>Des lignes ou traînées noires verticales apparaissent-elles sur les impressions ?</p> | Contactez l'assistance clientèle . | Le problème est résolu. |

Traînées noires verticales et images manquantes

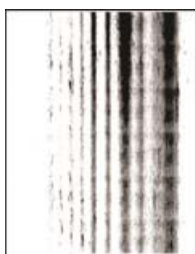

Remarque : Avant de résoudre le problème, imprimez les pages de test de qualité d'impression. A partir du panneau de commande, accédez à **Paramètres > Dépannage > Pages de test de qualité d'impression**. Pour les modèles d'imprimante sans écran tactile, appuyez sur **OK** pour parcourir les paramètres.

| Action | Oui | Non |
|---|---------------------|-------------------------|
| <p>Etape 1</p> <p>a Retirez l'unité de traitement d'images.</p> <p>Avertissement—Danger potentiel : n'exposez pas l'unité de traitement d'images à la lumière directe pendant plus de 10 minutes. Une exposition prolongée à la lumière pourrait altérer la qualité d'impression.</p> <p>Avertissement—Danger potentiel : ne touchez pas le tambour du photoconducteur situé sous l'unité de traitement d'images. Dans le cas contraire, vous risqueriez d'altérer la qualité des prochaines tâches.</p> <p>b Retirez tous les matériaux d'emballage bloqués dans l'unité de traitement d'images.</p>  <p>Remarque : veillez à ce qu'il n'y ait aucune obstruction entre le rouleau de chargement et le tambour du photoconducteur.</p> <p>c Insérez l'unité de traitement d'images.</p> <p>d Imprimez le document.</p> <p>Des traînées noires verticales apparaissent-elles et manque-t-il des images sur les impressions ?</p> | Passez à l'étape 2. | Le problème est résolu. |

| Action | Oui | Non |
|--|--|-------------------------|
| <p>Etape 2</p> <p>a Vérifiez que l'imprimante est équipée d'une cartouche de toner authentique et prise en charge.</p> <p>Remarque : Si la cartouche de toner n'est pas prise en charge, installez-en une qui le soit.</p> <p>b Imprimez le document.</p> <p>Des traînées noires verticales apparaissent-elles et manque-t-il des images sur les impressions ?</p> | Contactez l'assistance clientèle . | Le problème est résolu. |

Bandes pâles verticales



Remarque : Avant de résoudre le problème, imprimez les pages de test de qualité d'impression. A partir du panneau de commande, accédez à **Paramètres > Dépannage > Pages de test de qualité d'impression**. Pour les modèles d'imprimante sans écran tactile, appuyez sur **OK** pour parcourir les paramètres.

| Action | Oui | Non |
|--|--|-------------------------|
| <p>a Vérifiez que l'imprimante est équipée d'une cartouche de toner authentique et prise en charge.</p> <p>Remarque : si la cartouche n'est pas prise en charge, installez-en une qui le soit.</p> <p>b Imprimez le document.</p> <p>Des bandes pâles verticales apparaissent-elles sur les impressions ?</p> | Contactez l'assistance clientèle . | Le problème est résolu. |

Lignes blanches verticales



Remarque : Avant de résoudre le problème, imprimez les pages de test de qualité d'impression. A partir du panneau de commandes, accédez à **Paramètres > Dépannage > Pages de test de qualité d'impression**.

Pour les modèles d'imprimante sans écran tactile, appuyez sur **OK** pour parcourir les paramètres.

| Action | Oui | Non |
|---|--|-------------------------|
| <p>Etape 1</p> <p>a Vérifiez si l'imprimante est équipée d'une cartouche de toner authentique et prise en charge.</p> <p>Remarque : si la cartouche n'est pas prise en charge, installez-en une qui le soit.</p> <p>b Imprimez le document.</p> <p>Des lignes blanches verticales apparaissent-elles sur les impressions ?</p> | Passez à l'étape 2. | Le problème est résolu. |
| <p>Etape 2</p> <p>a En fonction de votre système d'exploitation, définissez le type de papier à partir de la boîte de dialogue Préférences d'impression ou Imprimer.</p> <p>Remarques :</p> <ul style="list-style-type: none"> • Assurez-vous que le paramètre correspond au papier chargé. • Vous pouvez également modifier ce paramètre à partir du panneau de commandes de l'imprimante. <p>b Imprimez le document.</p> <p>Des lignes blanches verticales apparaissent-elles sur les impressions ?</p> | Contactez l'assistance clientèle . | Le problème est résolu. |

L'imprimante ne répond pas

| Action | Oui | Non |
|--|---|-----------------------------------|
| <p>Etape 1</p> <p>Vérifiez que le cordon d'alimentation est branché sur la prise électrique.</p> <p> ATTENTION—RISQUE DE BLESSURE : Pour éviter tout risque d'électrocution ou d'incendie, branchez le câble d'alimentation directement à une prise électrique répondant aux exigences requises et correctement mise à la terre, proche du produit et facile d'accès.</p> <p>L'imprimante répond-elle ?</p> | Le problème est résolu. | Passez à l'étape 2. |
| <p>Etape 2</p> <p>Vérifiez que l'alimentation électrique n'est pas coupée par un interrupteur ou coupe-circuit ?</p> <p>L'alimentation électrique est-elle coupée par un interrupteur ou coupe-circuit ?</p> | Allumez l'interrupteur ou réinitialisez le coupe-circuit. | Passez à l'étape 3. |
| <p>Etape 3</p> <p>Vérifiez que l'imprimante est sous tension.</p> <p>L'imprimante est-elle sous tension ?</p> | Passez à l'étape 4. | Mettez l'imprimante sous tension. |

| Action | Oui | Non |
|---|---|--|
| <p>Etape 4 Vérifiez si l'imprimante est en mode Veille ou Hibernation.</p> <p>L'imprimante est-elle en mode Veille ou Hibernation ?</p> | Appuyez sur la touche Marche/arrêt pour sortir l'imprimante de ce mode. | Passez à l'étape 5. |
| <p>Etape 5 Vérifiez si les câbles reliant l'imprimante et l'ordinateur sont insérés dans les ports appropriés.</p> <p>Les câbles sont-ils insérés dans les ports appropriés ?</p> | Passez à l'étape 6. | Insérez les câbles dans les ports appropriés. |
| <p>Etape 6 Eteignez l'imprimante, installez les options matérielles, puis allumez l'imprimante.</p> <p>Pour plus d'informations, consultez la documentation fournie avec l'option.</p> <p>L'imprimante répond-elle ?</p> | Le problème est résolu. | Passez à l'étape 7. |
| <p>Etape 7 Installez le pilote d'impression approprié.</p> <p>L'imprimante répond-elle ?</p> | Le problème est résolu. | Passez à l'étape 8. |
| <p>Etape 8 Eteignez l'imprimante, puis attendez environ 10 secondes avant de la remettre sous tension.</p> <p>L'imprimante répond-elle ?</p> | Le problème est résolu. | Contactez l'assistance clientèle . |

Réglage de l'intensité du toner

- 1 Sur l'écran d'accueil, appuyez sur **Paramètres > Imprimer > Qualité**.
- 2 Réglez l'intensité du toner.
- 3 Appliquez les modifications.

Le travail est imprimé depuis un tiroir inapproprié ou sur un papier inadéquat

| Action | Oui | Non |
|--|---------------------|--|
| <p>Etape 1</p> <p>a Assurez-vous d'imprimer sur le papier approprié.</p> <p>b Imprimez le document.</p> <p>Le document est-il imprimé sur le papier approprié ?</p> | Passez à l'étape 2. | Chargez le papier de format et de type appropriés. |

| Action | Oui | Non |
|---|-------------------------|--|
| <p>Etape 2</p> <p>a En fonction de votre système d'exploitation, définissez le type et le format du papier à partir de la boîte de dialogue Préférences d'impression ou Imprimer.</p> <p>Remarques :</p> <ul style="list-style-type: none"> • Assurez-vous que les paramètres correspondent au papier chargé dans le tiroir. • Vous pouvez également modifier les paramètres à partir du panneau de commandes de l'imprimante. <p>b Imprimez le document.</p> <p>Le travail est-il imprimé à partir du tiroir et sur le papier appropriés ?</p> | Le problème est résolu. | Passez à l'étape 3. |
| <p>Etape 3</p> <p>a Vérifiez si les tiroirs ne sont pas chaînés. Pour plus d'informations, reportez-vous à la section « Tiroirs chaînés » à la page 26.</p> <p>b Imprimez le document.</p> <p>Le document est-il imprimé à partir du bon tiroir ?</p> | Le problème est résolu. | Contact l'assistance clientèle . |

Problèmes de télécopie

Impossible d'envoyer ou de recevoir des télécopies

| Action | Oui | Non |
|---|-------------------------|---------------------|
| <p>Etape 1</p> <p>Résolvez les éventuels messages s'affichant à l'écran.</p> <p>Parvenez-vous à envoyer ou à recevoir une télécopie ?</p> | Le problème est résolu. | Passez à l'étape 2. |
| <p>Etape 2</p> <p>Assurez-vous que les câbles des équipements suivants sont correctement branchés :</p> <ul style="list-style-type: none"> • Téléphone • Combiné • Répondeur <p>Parvenez-vous à envoyer ou à recevoir une télécopie ?</p> | Le problème est résolu. | Passez à l'étape 3. |

| Action | Oui | Non |
|--|-------------------------|---------------------|
| <p>Etape 3</p> <p>Vérifiez la tonalité.</p> <ul style="list-style-type: none"> • Appelez le numéro du télécopieur pour vérifier s'il fonctionne correctement. • Si vous utilisez la fonction Téléphone décroché, augmentez le volume pour vérifier la tonalité. <p>Entendez-vous la tonalité ?</p> | Passez à l'étape 5. | Passez à l'étape 4. |
| <p>Etape 4</p> <p>Vérifiez la prise téléphonique murale.</p> <p>a Branchez le téléphone analogique directement sur la prise murale.</p> <p>b Attendez la tonalité.</p> <p>c Si vous n'entendez aucune tonalité, utilisez un autre câble téléphonique.</p> <p>d Si vous n'entendez toujours aucune tonalité, branchez le téléphone analogique sur une autre prise murale.</p> <p>e Si vous entendez une tonalité, branchez l'imprimante à cette prise murale.</p> <p>Parvenez-vous à envoyer ou à recevoir une télécopie ?</p> | Le problème est résolu. | Passez à l'étape 5. |
| <p>Etape 5</p> <p>Vérifiez si l'imprimante est connectée à un service de téléphonie analogique ou au connecteur numérique approprié.</p> <ul style="list-style-type: none"> • Si vous utilisez un service téléphonique RNIS (Réseau numérique à intégration de services), connectez l'imprimante à un port de téléphone analogique sur un adaptateur de terminal RNIS. Pour plus d'informations, contactez votre fournisseur de services RNIS. • Si vous utilisez une connexion DSL, branchez un filtre ou un routeur DSL prenant en charge le fonctionnement analogique. Pour plus d'informations, contactez votre fournisseur de connexion DSL. • Si vous utilisez un service de commutateur téléphonique privé (PBX), assurez-vous que la connexion au commutateur est de type analogique. Si ce n'est pas le cas, pensez à installer une ligne téléphonique analogique pour le télécopieur. <p>Parvenez-vous à envoyer ou à recevoir une télécopie ?</p> | Le problème est résolu. | Passez à l'étape 6. |
| <p>Etape 6</p> <p>Débranchez les autres appareils et désactivez les autres services téléphoniques temporairement.</p> <p>a Débranchez les autres appareils (par exemple, les répondeurs, les ordinateurs, les modems ou les répartiteurs de lignes téléphoniques) entre l'imprimante et la ligne téléphonique.</p> <p>b Désactivez la fonction d'appel en attente et la messagerie vocale. Pour plus d'informations, contactez votre compagnie de téléphone.</p> <p>Parvenez-vous à envoyer ou à recevoir une télécopie ?</p> | Le problème est résolu. | Passez à l'étape 7. |

| Action | Oui | Non |
|---|-------------------------|--|
| <p>Etape 7</p> <p>Numérisez le document d'origine une page à la fois.</p> <p>a Composez le numéro de télécopie.</p> <p>b Numérisez le document.</p> <p>Parvenez-vous à envoyer ou à recevoir une télécopie ?</p> | Le problème est résolu. | Contact assistance clientèle . |

Il est possible de recevoir des télécopies, mais impossible d'en envoyer.

| Action | Oui | Non |
|--|-------------------------|--|
| <p>Etape 1</p> <p>Chargez correctement le document original dans le DAA ou sur la vitre du scanner.</p> <p>Vous parvenez à envoyer des télécopies ?</p> | Le problème est résolu. | Passer à l'étape 2. |
| <p>Etape 2</p> <p>Définissez correctement le numéro de raccourci.</p> <ul style="list-style-type: none"> • Vérifiez que le numéro de raccourci a bien été programmé pour le numéro que vous souhaitez composer. • Composez manuellement le numéro de téléphone. <p>Vous parvenez à envoyer des télécopies ?</p> | Le problème est résolu. | Contact assistance clientèle . |

Il est possible d'envoyer des télécopies, mais il est impossible de les recevoir

| Action | Oui | Non |
|---|-------------------------|--|
| <p>Etape 1</p> <p>Vérifiez que la source de papier n'est pas vide.</p> <p>Recevez-vous des télécopies ?</p> | Le problème est résolu. | Passer à l'étape 2. |
| <p>Etape 2</p> <p>Vérifiez les paramètres de délai de sonnerie.</p> <p>A partir du panneau de commandes, accédez à :</p> <p>Paramètres > Télécopie > Configuration télécopie analogique > Paramètres de réception de télécopie > Sonneries avant réponse</p> <p>Pour les modèles d'imprimante sans écran tactile, appuyez sur  pour parcourir les paramètres.</p> <p>Recevez-vous des télécopies ?</p> | Le problème est résolu. | Contactez l'assistance clientèle . |

Mauvaise qualité d'impression de la télécopie

| Action | Oui | Non |
|---|-------------------------|--|
| <p>Etape 1 Améliorez la qualité d'impression.</p> <p>a Sur l'écran d'accueil, appuyez sur Paramètres > Imprimer > Qualité.</p> <p>b Réglez les paramètres.</p> <p>La télécopie imprimée est-elle de qualité satisfaisante ?</p> | Le problème est résolu. | Passez à l'étape 2. |
| <p>Etape 2 Réduisez la vitesse de transmission des télécopies entrantes.</p> <p>a Sur l'écran d'accueil, appuyez sur Paramètres > Télécopie > Configuration télécopie analogique > Paramètres de réception de télécopie > Contrôles admin > Vitesse maximale.</p> <p>b Sélectionnez une vitesse de transmission inférieure.</p> <p>La télécopie imprimée est-elle de qualité satisfaisante ?</p> | Le problème est résolu. | Passez à l'étape 3. |
| <p>Etape 3 Remplacez la cartouche de toner.</p> <p>Pour plus d'informations, reportez-vous à la notice d'utilisation fournie avec le consommable.</p> <p>La télécopie imprimée est-elle de qualité satisfaisante ?</p> | Le problème est résolu. | Contact assistance clientèle . |

Problèmes de numérisation

Impossible de numériser depuis un ordinateur.

| Action | Oui | Non |
|---|-------------------------|--|
| <p>Etape 1</p> <p>a Eteignez l'imprimante, attendez environ 10 secondes, puis rallumez-la.</p> <p>b Renvoyez le travail de numérisation.</p> <p>Pouvez-vous envoyer le travail de numérisation ?</p> | Le problème est résolu. | Passez à l'étape 2. |
| <p>Etape 2</p> <p>a Assurez-vous que les câbles reliant l'imprimante au serveur d'impression sont correctement branchés.</p> <p>Pour plus d'informations, consultez la documentation d'installation fournie avec l'imprimante.</p> <p>b Renvoyez le travail de numérisation.</p> <p>Pouvez-vous envoyer le travail de numérisation ?</p> | Le problème est résolu. | Contact assistance clientèle . |

Copies partielles de documents ou de photos

| Action | Oui | Non |
|---|-------------------------|--|
| <p>Etape 1</p> <p>a Vérifiez que vous avez correctement chargé la photo ou le document, face vers le bas, sur la vitre du scanner et dans l'angle supérieur gauche.</p> <p>b Copiez le document ou la photo.</p> <p>Avez-vous copié correctement le document ou la photo ?</p> | Le problème est résolu. | Passez à l'étape 2. |
| <p>Etape 2</p> <p>a Assurez-vous que le paramètre de format de papier correspond au format du papier chargé dans le tiroir.</p> <p>b Copiez le document ou la photo.</p> <p>Avez-vous copié correctement le document ou la photo ?</p> | Le problème est résolu. | Contact assistance clientèle . |

Faible qualité de la copie

| Action | Oui | Non |
|---|-------------------------|--|
| <p>Etape 1</p> <p>a A l'aide d'un chiffon doux, humide et non pelucheux, nettoyez la vitre du scanner et celle du DAA.</p> <p>b Vérifiez que vous avez correctement chargé la photo ou le document, face vers le bas, dans l'angle supérieur gauche de la vitre du scanner.</p> <p>c Copiez le document ou la photo.</p> <p>Etes-vous satisfait de la qualité de la copie ?</p> | Le problème est résolu. | Passez à l'étape 2. |
| <p>Etape 2</p> <p>a Vérifiez la qualité du document ou de la photo d'origine.</p> <p>b Réglez les paramètres de qualité de la numérisation.</p> <p>c Copiez le document ou la photo.</p> <p>Etes-vous satisfait de la qualité de la copie ?</p> | Le problème est résolu. | Contactez l'assistance clientèle . |

Trainées noires verticales sur le travail lors de la numérisation depuis le DAA

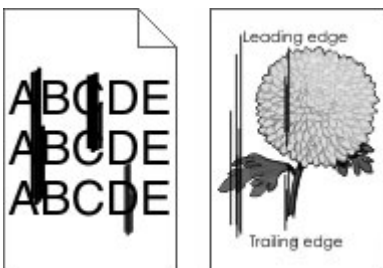

| Action | Oui | Non |
|---|--|-------------------------|
| <p>Etape 1</p> <p>a Ouvrez le capot du scanner.</p> <p>b A l'aide d'un chiffon doux, humide et non pelucheux, nettoyez la vitre du DAA ainsi que le dessous blanc du capot DAA.</p> <p>c Fermez le capot du scanner.</p> <p>Des stries verticales apparaissent-elles toujours sur les documents numérisés ?</p> | Passez à l'étape 2. | Le problème est résolu. |
| <p>Etape 2</p> <p>a Ouvrez la porte C.</p> <p>b A l'aide d'un chiffon doux, humide et non pelucheux, nettoyez la vitre du DAA ainsi que le dessous blanc du capot DAA.</p> <p>c Fermez la porte.</p> <p>Des stries verticales apparaissent-elles toujours sur les documents numérisés ?</p> | Contactez l'assistance clientèle . | Le problème est résolu. |

Echec de la numérisation

| Action | Oui | Non |
|---|-------------------------|--|
| <p>Etape 1</p> <p>Vérifiez les branchements des câbles.</p> <p>a Assurez-vous que le câble USB ou câble Ethernet est correctement branché à l'ordinateur et à l'imprimante.</p> <p>b Renvoyez le travail de numérisation.</p> <p>Le travail de numérisation a-t-il bien été effectué ?</p> | Le problème est résolu. | Passez à l'étape 2. |
| <p>Etape 2</p> <p>Vérifiez le fichier que vous souhaitez numériser.</p> <p>a Assurez-vous que le nom du fichier n'est pas déjà utilisé dans le dossier de destination.</p> <p>b Assurez-vous que le document ou la photo que vous souhaitez numériser n'est pas ouvert dans une autre application.</p> <p>c Renvoyez le travail de numérisation.</p> <p>Le travail de numérisation a-t-il bien été effectué ?</p> | Le problème est résolu. | Passez à l'étape 3. |
| <p>Etape 3</p> <p>a Assurez-vous que la case Ajouter l'horodatage ou Ecraser le fichier existant est cochée dans les paramètres de configuration des destinations.</p> <p>b Renvoyez le travail de numérisation.</p> <p>Le travail de numérisation a-t-il bien été effectué ?</p> | Le problème est résolu. | Contact assistance clientèle . |

Le scanner ne se ferme pas

| Action | Oui | Non |
|---|-------------------------|--|
| Retirez les éléments susceptibles de bloquer le scanner. Le scanner se ferme-t-il correctement ? | Le problème est résolu. | Contact assistance clientèle . |

La numérisation prend trop de temps ou bloque l'ordinateur

| Action | Oui | Non |
|---|--|-------------------------|
| Fermez toutes les applications qui interfèrent avec la numérisation. La numérisation est-elle trop lente ou bloque-t-elle l'ordinateur ? | Contact l'assistance clientèle . | Le problème est résolu. |

Le scanner ne répond pas

| Action | Oui | Non |
|---|-------------------------|--|
| <p>Etape 1</p> <p>a Vérifiez si l'imprimante est sous tension.</p> <p>b Résolvez les éventuels messages s'affichant à l'écran.</p> <p>c Copiez ou numérisez le document.</p> <p>Le scanner répond-il ?</p> | Le problème est résolu. | Passez à l'étape 2. |
| <p>Etape 2</p> <p>a Vérifiez si le cordon d'alimentation est correctement connecté à l'imprimante et à la prise de courant.</p> <p> ATTENTION—RISQUE DE BLESSURE : Pour éviter tout risque d'électrocution ou d'incendie, branchez le câble d'alimentation directement à une prise électrique répondant aux exigences requises et correctement mise à la terre, proche du produit et facile d'accès.</p> <p>b Copiez ou numérisez le document.</p> <p>Le scanner répond-il ?</p> | Le problème est résolu. | Passez à l'étape 3. |
| <p>Etape 3</p> <p>a Eteignez l'imprimante, attendez environ 10 secondes, puis rallumez-la.</p> <p>b Copiez ou numérisez le document.</p> <p>Le scanner répond-il ?</p> | Le problème est résolu. | Contact assistance clientèle . |

Réglage du repérage du scanner

- 1 A partir du panneau de commandes, accédez à :
Paramètres > Maintenance > Menu Configuration > Configuration du scanner > Enregistrement manuel du scanner
- 2 Dans le menu Imprimer une page de test rapide, appuyez sur **Démarrer**.
- 3 Placez la page de test rapide d'impression sur la vitre du scanner, puis appuyez sur **Enregistrement scanner à plat**.
- 4 Dans le menu Copier page test rapide, appuyez sur **Démarrer**.
- 5 Comparez la copie de la page du test rapide au document d'origine.
Remarque : Si les marges de la page de test sont différentes de celles du document d'origine, réglez les valeurs des paramètres Marge gauche et Marge supérieure.
- 6 Répétez les étapes [étape 4](#) et [étape 5](#) jusqu'à ce que les marges de la copie de la page de test rapide correspondent le mieux à celles du document d'origine.

Réglage de l'enregistrement du DAA

- 1 A partir du panneau de commandes, accédez à :
Paramètres > Maintenance > Menu Configuration > Configuration du scanner > Enregistrement manuel du scanner
- 2 Dans le menu Imprimer une page de test rapide, appuyez sur **Démarrer**.
- 3 Placez la page du test rapide sur le bac du DAA.
- 4 Appuyez sur **Enregistrement DAA avant** ou sur **Enregistrement DAA arrière**.
Remarques :
 - Pour aligner l'enregistrement du DAA avant, placez la page de test face imprimée vers le haut, bord court en premier dans le dispositif.
 - Pour aligner l'enregistrement du DAA arrière, placez la page de test face imprimée vers le bas, bord court en premier dans le dispositif.
- 5 Dans le menu Copier page test rapide, appuyez sur **Démarrer**.
- 6 Comparez la copie de la page du test rapide au document d'origine.
Remarque : Si les marges de la page de test sont différentes de celles du document d'origine, réglez les valeurs des paramètres Réglage horizontal et Marge supérieure.
- 7 Répétez les étapes [étape 5](#) et [étape 6](#) jusqu'à ce que les marges de la copie de la page de test rapide correspondent le mieux à celles du document d'origine.

Contactez l'assistance clientèle

Avant de contacter l'assistance clientèle, assurez-vous de disposer des informations suivantes :

- Problème de l'imprimante
- Message d'erreur

- Type, modèle et numéro de série de l'imprimante

Rendez-vous dans le magasin qui vous a vendu l'imprimante.

Mise à niveau et migration

Matériel

Options internes disponibles

- Mémoire flash
- Cartes de police
- Barrettes microcode
 - Code à barres
 - IPDS

Accès à la carte logique

 **ATTENTION—RISQUE D'ELECTROCUTION** : Pour éviter tout risque d'électrocution lorsque vous devez accéder à la carte logique, ou installer du matériel en option ou des périphériques de stockage alors que l'imprimante est déjà en service, mettez celle-ci hors tension et débranchez son câble d'alimentation de la prise électrique avant de poursuivre. Si d'autres périphériques sont connectés à l'imprimante, mettez-les également hors tension et débranchez tous les câbles reliés à l'imprimante.

- 1 Eteignez l'imprimante.
- 2 Débranchez le câble d'alimentation de la prise électrique, puis de l'imprimante.
- 3 Utilisez un tournevis à tête plate pour ouvrir le capot de la carte logique.

Avertissement—Danger potentiel : Les composants électroniques de la carte logique sont très vulnérables à l'électricité statique. Touchez une partie métallique de l'imprimante avant de manipuler les composants ou les connecteurs de la carte logique.

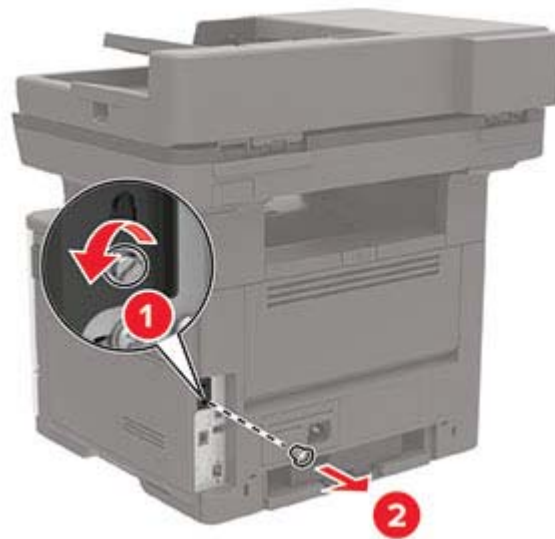

4 Fermez le capot.

5 Branchez le câble d'alimentation sur l'imprimante, puis sur une prise électrique.

⚠ ATTENTION—RISQUE DE BLESSURE : Pour éviter tout risque d'incendie et de choc électrique, branchez le câble d'alimentation à une prise électrique répondant aux exigences requises, correctement mise à la terre, proche du produit et facile d'accès.

6 Mettez l'imprimante sous tension.

Installation d'une carte en option

⚠ ATTENTION—RISQUE D'ELECTROCUTION : Pour éviter tout risque d'électrocution lorsque vous devez accéder à la carte logique, ou installer du matériel en option ou des cartes mémoire alors que l'imprimante est déjà en service, mettez celle-ci hors tension et débranchez son câble d'alimentation de la prise électrique avant de poursuivre. Si d'autres périphériques sont connectés à l'imprimante, mettez-les également hors tension et débranchez tous les câbles reliés à l'imprimante.

- 1 Eteignez l'imprimante.
- 2 Débranchez le câble d'alimentation de la prise électrique, puis de l'imprimante.
- 3 Ouvrez le capot de la carte logique.

Avertissement—Danger potentiel : Les composants électroniques de la carte contrôleur sont très vulnérables à l'électricité statique. Touchez une partie métallique de l'imprimante avant de manipuler les composants et les connecteurs.

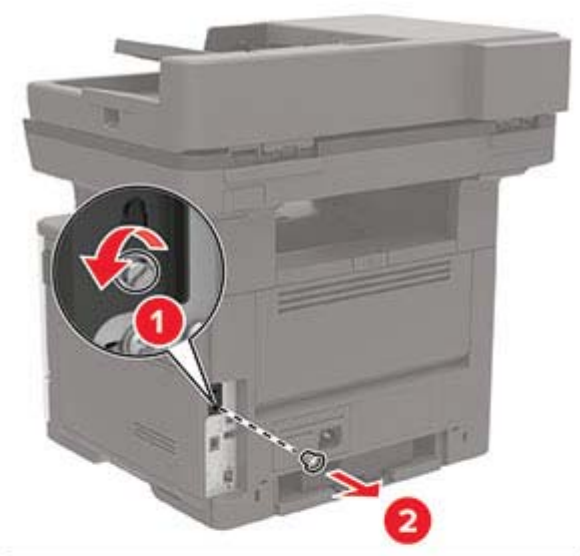

4 Déballez la carte en option.

Avertissement—Danger potentiel : Evitez de toucher les points de connexion le long des bords de la carte.

5 Mettez la carte en place en appuyant fermement.

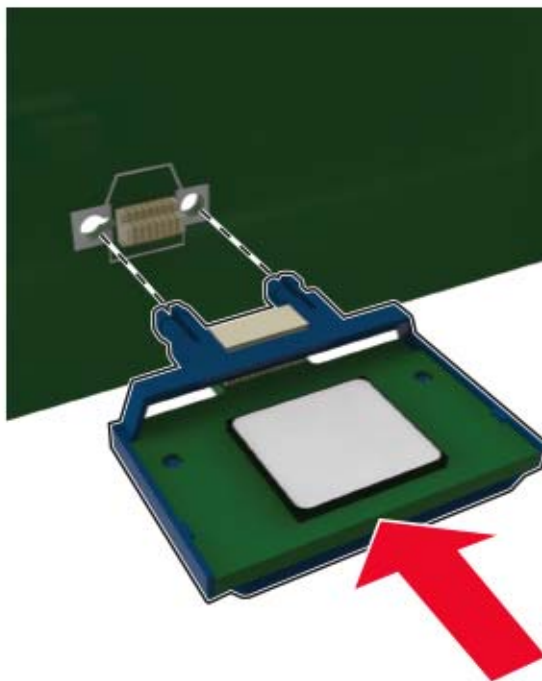

Remarque : Le connecteur de la carte doit être en contact et aligné avec la carte logique sur toute sa longueur.

Avertissement—Danger potentiel : Une installation incorrecte de la carte peut entraîner des dégâts pour la carte et la carte logique.

6 Fermez le capot.

7 Branchez le cordon d'alimentation sur l'imprimante, puis sur une prise électrique.

⚠ ATTENTION—RISQUE DE BLESSURE : Pour éviter tout risque d'incendie et de choc électrique, branchez le cordon d'alimentation à une prise électrique répondant aux exigences requises, correctement mise à la terre, proche du produit et facile d'accès.

8 Mettez l'imprimante sous tension.

Installation des tiroirs en option

⚠ ATTENTION—RISQUE D'ELECTROCUTION : Pour éviter tout risque d'électrocution lorsque vous devez accéder à la carte logique, ou installer du matériel en option ou des cartes mémoire alors que l'imprimante est déjà en service, mettez celle-ci hors tension et débranchez son câble d'alimentation de la prise électrique avant de poursuivre. Si d'autres périphériques sont connectés à l'imprimante, mettez-les également hors tension et débranchez tous les câbles reliés à l'imprimante.

- 1 Eteignez l'imprimante.
- 2 Débranchez le câble d'alimentation de la prise électrique, puis de l'imprimante.
- 3 Déballez le tiroir optionnel, puis retirez tous les matériaux d'emballage.

Remarque : Si des tiroirs optionnels sont déjà installés, déverrouillez-les sur l'imprimante avant de la soulever. N'essayez pas de soulever l'imprimante et les tiroirs en même temps.

- 4 Alignez l'imprimante avec le tiroir optionnel, puis abaissez l'imprimante jusqu'à ce qu'elle s'enclenche.

⚠ ATTENTION—RISQUE DE BLESSURE : Si votre imprimante pèse plus de 18 kg, l'intervention d'au moins deux personnes est nécessaire pour la soulever sans risque.



- 5 Branchez le cordon d'alimentation sur l'imprimante, puis sur une prise électrique.

⚠ ATTENTION—RISQUE DE BLESSURE : Pour éviter tout risque d'électrocution ou d'incendie, branchez le câble d'alimentation directement à une prise électrique répondant aux exigences requises et correctement mise à la terre, proche du produit et facile d'accès.

- 6 Mettez l'imprimante sous tension.

Ajoutez le tiroir dans le pilote d'imprimante afin de le rendre disponible pour les travaux d'impression. Pour plus d'informations, reportez-vous à la section [« Ajout d'options disponibles dans le pilote d'impression »](#) à la [page 210](#).

Logiciel

Systèmes d'exploitation pris en charge

Le CD Logiciel vous permet d'installer le logiciel d'imprimante sur les systèmes d'exploitation suivants :

- Windows 10
- Windows 8.1
- Windows Server 2012 R2
- Windows Server 2012
- Windows 7 SP1
- Windows Server 2008 R2 (SP1)
- Windows Server 2008 (SP2)
- Windows Vista (SP2)
- Mac OS X version 10.7 ou ultérieure
- Red Hat Enterprise Linux WS
- openSUSE Linux
- SUSE Linux Enterprise Server
- Debian GNU/Linux
- Ubuntu
- Fedora
- IBM AIX
- Oracle Solaris SPARC
- Oracle Solaris x86

Remarques :

- Les pilotes et les utilitaires d'imprimante sont compatibles avec les versions 32 bits et 64 bits des systèmes d'exploitation Windows.
- Pour consulter les pilotes et les utilitaires d'imprimante compatibles avec Mac OS X version 10.6 ou antérieure et pour connaître les versions des systèmes d'exploitation Linux ou UNIX prises en charge, rendez-vous sur notre site Web.
- Pour plus d'informations sur la compatibilité des logiciels avec tous les autres systèmes d'exploitation, contactez l'assistance clientèle.

Installation du logiciel de l'imprimante

- 1 Obtenez une copie du programme d'installation du logiciel.
 - Depuis le CD logiciel fourni avec l'imprimante.
 - Depuis notre site Web ou chez le revendeur de votre imprimante.
- 2 Lancez le programme d'installation et suivez les instructions qui s'affichent sur l'écran de l'ordinateur.
- 3 Pour les utilisateurs Macintosh, ajoutez l'imprimante.

Remarque : L'adresse IP de l'imprimante figure dans la section TCP/IP du menu Réseau/Ports.

Ajout d'options disponibles dans le pilote d'impression

Pour les utilisateurs Windows

- 1 Ouvrez le dossier Imprimantes.
- 2 Sélectionnez l'imprimante que vous souhaitez mettre à jour, puis effectuez l'une des opérations suivantes :
 - Sous Windows 7 ou version ultérieure, sélectionnez **Propriétés de l'imprimante**.
 - Pour les versions antérieures, sélectionnez **Propriétés**.
- 3 Accédez à l'onglet Configuration, puis cliquez sur **Mettre à jour - Interroger l'imprimante**.
- 4 Appliquez les modifications.

Pour les utilisateurs Macintosh

- 1 Dans Préférences système du menu Pomme, naviguez jusqu'à votre imprimante, puis sélectionnez **Options et consommables**.
- 2 Accédez à la liste des options matérielles, puis ajoutez les options installées.
- 3 Appliquez les modifications.

Microcode

Exportation ou importation d'un fichier de configuration

Vous pouvez exporter les paramètres de configuration dans un fichier texte, que vous pouvez ensuite importer pour appliquer ces paramètres à d'autres imprimantes.

- 1 Ouvrez un navigateur Web, puis saisissez l'adresse IP de l'imprimante dans le champ d'adresse.

Remarques :

- L'adresse IP de l'imprimante est affichée sur l'écran d'accueil. L'adresse IP apparaît sous la forme de quatre séries de chiffres séparées par des points, par exemple 123.123.123.123.
- Si vous utilisez un serveur proxy, désactivez-le temporairement pour charger correctement la page Web.

- 2 Exportez ou importez un fichier de configuration pour une ou plusieurs applications.

Pour une application

- a Dans Embedded Web Server, cliquez sur **Applications** > sélectionnez l'application de votre choix > **Configurer**.
- b Cliquez sur **Exporter** ou sur **Importer**.

Pour plusieurs applications

- a Dans Embedded Web Server, cliquez sur **Exporter la configuration** ou sur **Importer la configuration**.
- b Suivez les instructions à l'écran.

Mise à jour du microcode

Certaines applications nécessitent que le microcode du périphérique soit à un niveau minimal pour fonctionner correctement.

Pour plus d'informations sur la mise à jour du microcode du périphérique, contactez votre représentant commercial.

- 1** Dans Embedded Web Server, cliquez sur **Paramètres > Périphérique > Mettre à jour le microcode**.
- 2** Parcourez les fichiers pour accéder au fichier flash approprié :
- 3** Appliquez les modifications.

Avis

Informations produit

Nom du produit :

MFP laser monochrome

Type de machine :

7017

Modèle(s) :

476, 678 et leurs modèles équivalents

Note d'édition

Juin 2018

Le paragraphe suivant ne s'applique pas aux pays dans lesquels lesdites clauses ne sont pas conformes à la législation en vigueur : LA PRESENTE PUBLICATION EST FOURNIE "TELLE QUELLE", SANS GARANTIE D'AUCUNE SORTE, EXPLICITE OU IMPLICITE, Y COMPRIS, MAIS SANS SE LIMITER AUX GARANTIES IMPLICITES DE COMMERCIALISABILITE OU DE CONFORMITE A UN USAGE SPECIFIQUE. Certains Etats n'admettent pas la renonciation aux garanties explicites ou implicites pour certaines transactions ; c'est pourquoi il se peut que cette déclaration ne vous concerne pas.

Cette publication peut contenir des imprécisions techniques ou des erreurs typographiques. Des modifications sont périodiquement apportées aux informations contenues dans ce document ; ces modifications seront intégrées dans les éditions ultérieures. Des améliorations ou modifications des produits ou programmes décrits dans cette publication peuvent intervenir à tout moment.

Avis relatifs à l'accord de licence

Tous les avis relatifs à l'accord de licence peuvent être consultés à partir du dossier du programme.

Niveaux d'émission sonore

Les mesures suivantes ont été effectuées conformément à la norme ISO 7779 et exprimées conformément à la norme ISO 9296.

Remarque : Il est possible que certains modes ne s'appliquent pas à votre produit.

| Pression sonore à un mètre en moyenne, dBA | |
|--|---|
| Impression | Recto : 55 (476), 56 (678) ; recto verso : 57 (476), 57 (678) |
| Numérisation | 55 |
| Copie | 55 |
| Prêt | 15 |

Directive WEEE (Déchets issus d'équipements électriques et électroniques)



Le logo WEEE indique des procédures et des programmes de recyclage spécifiques aux produits électroniques dans les pays de l'Union Européenne. Nous encourageons le recyclage de nos produits. Pour toute autre question sur les options de recyclage, contactez votre revendeur local.

Mise au rebut des produits

Ne mettez pas au rebut l'imprimante et les consommables de la même façon que les déchets ménagers habituels. Veuillez contacter les collectivités locales afin de connaître les solutions de mise au rebut et de recyclage à votre disposition.

Avis relatif à l'électricité statique



Ce symbole identifie les pièces sensibles à l'électricité statique. Ne touchez pas les zones à proximité de ces symboles sans avoir d'abord touché une surface métallique à distance de ceux-ci.

Informations de température

| | |
|--|---|
| Température ambiante de fonctionnement | 10 à 32 °C (50 à 90 °F) |
| Température de transport | -20 à 40 °C (-4 à 104 °F) |
| Température de stockage et humidité relative | 0 à 40 °C (32 à 104 °F) 8 à 80 % d'humidité relative |

Avis relatif à l'utilisation du laser

Cette imprimante est certifiée conforme aux exigences de la réglementation des Etats-Unis relative aux produits laser de classe I (1) (DHHS 21 CFR, Chapitre I, Sous-chapitre J). Pour les autres pays, elle est certifiée conforme aux exigences des normes CEI 60825-1:2014 relatives aux produits laser de classe I. 2014.

Les produits laser de classe I ne sont pas considérés comme dangereux. L'imprimante contient un dispositif laser AlGaInP (aluminium, gallium, indium et phosphore) de classe IIIb (3b) d'une puissance nominale de 15 milliwatts fonctionnant dans la plage de longueurs d'onde allant de 650 à 670 nanomètres et scellé dans un compartiment de têtes d'impression non réparable. Le système laser ainsi que l'imprimante ont été conçus de manière à ce que personne ne soit jamais exposé à des radiations laser dépassant le niveau de classe I dans le cadre d'un fonctionnement normal, de l'entretien par l'utilisateur ou de la maintenance.

Etiquette d'avis relatif à l'utilisation de laser

L'étiquette d'avis relatif à l'utilisation de laser suivante doit apparaître sur l'imprimante comme indiqué :

DANGER - Invisible laser radiation when cartridges are removed and interlock defeated. Avoid exposure to laser beam.

PERIGO - Radiação a laser invisível será liberada se os cartuchos forem removidos e o lacre rompido. Evite a exposição aos feixes de laser.

Opasnost - Nevidljivo lasersko zračenje kada su kasete uklonjene i poništena sigurnosna veza. Izbjegavati izlaganje zracima.

NEBEZPEČÍ - Když jsou vyjmuty kazety a je odblokována pojistka, ze zařízení je vysíláno neviditelné laserové záření. Nevystavujte se působení laserového paprsku.

FARE - Usynlig laserstråling, når patroner fjernes, og spærreanordningen er slået fra. Undgå at blive udsat for laserstrålen.

GEVAAR - Onzichtbare laserstraling wanneer cartridges worden verwijderd en een vergrendeling wordt genegeerd. Voorkom blootstelling aan de laser.

DANGER - Rayonnements laser invisibles lors du retrait des cartouches et du déverrouillage des loquets. Eviter toute exposition au rayon laser.

VAARA - Näkymätöntä lasersäteilyä on varottava, kun värikasetit on poistettu ja lukitus on auki. Vältä lasersäteelle altistumista.

GEFAHR - Unsichtbare Laserstrahlung beim Herausnehmen von Druckkassetten und offener Sicherheitssperre. Lasersstrahl meiden.

KINΔΥΝΟΣ - Έκλυση αόρατης ακτινοβολίας laser κατά την αφαίρεση των κασετών και την απασφάλιση της μανδάλωσης. Αποφεύγετε την έκθεση στην ακτινοβολία laser.

VESZÉLY – Nem látható lézersugárzás fordulhat elő a patronok eltávolításakor és a zárószervezet felbontásakor. Kerülje a lézersugárnak való kitétséget.

PERICOLO - Emissione di radiazioni laser invisibili durante la rimozione delle cartucce e del blocco. Evitare l'esposizione al raggio laser.

FARE – Usynlig laserstråling når kassetene tas ut og sperren er satt ut av spill. Unngå eksponering for laserstrålen.

NIEBEZPIECZEŃSTWO - niewidzialne promieniowanie laserowe podczas usuwania kaset i blokady. Należy unikać naświetlenia promieniem lasera.

ОПАСНО! Невидимое лазерное излучение при извлеченных картриджах и снятии блокировки. Избегайте воздействия лазерных лучей.

Pozor – Nebezpečnostvo neviditeľného laserového žiarenia pri odobratých kazetách a odblokovanej poistke. Nevystavujte sa lúčom.

PELIGRO: Se producen radiaciones láser invisibles al extraer los cartuchos con el interbloqueo desactivado. Evite la exposición al haz de láser.

FARA – Osynlig laserstråling när patroner tas ur och spärrmekanismen är upphävd. Undvik exponering för laserstrålen.

危険 - 当移除碳粉盒及互锁失效时会产生看不见的激光辐射, 请避免暴露在激光光束下。

危険 - 移除碳粉匣與安全連鎖開關失效時會產生看不見的雷射輻射。請避免暴露在雷射光束下。

危険 - カートリッジが取り外され、内部ロックが無効になると、見えないレーザー光が放射されます。このレーザー光に当たらないようにしてください。

Consommation d'électricité

Consommation électrique du produit

Le tableau ci-dessous donne des détails sur les caractéristiques de consommation électrique du produit.

Remarque : Il est possible que certains modes ne s'appliquent pas à votre produit.

| Mode | Description | Consommation (Watts) |
|-------------|---|----------------------|
| Impression | Le produit génère une impression sur papier à partir de documents électroniques. | 560 (476), 600 (678) |
| Copier | Le produit génère une impression sur papier à partir de documents d'origine sur papier. | 580 (476), 620 (678) |
| Numériser | Le produit numérise des documents sur papier. | 25 (476), 30 (678) |
| Prêt | Le produit est prêt à imprimer. | 12 (476), 14 (678) |
| Mode Veille | Le produit est en mode d'économie d'énergie élevé. | 3,2 (476), 3,5 (678) |
| Hibernation | Le produit est en faible mode d'économie d'énergie. | 0,4 |
| Eteint | Le produit est branché à une prise électrique murale, mais il est éteint. | 0 |

Les niveaux de consommation indiqués dans le tableau précédent représentent des mesures effectuées sur une durée d'utilisation moyenne. Une consommation électrique instantanée peut donner un résultat supérieur à la moyenne.

Mode Veille

Ce produit est doté d'un mode d'économie d'énergie appelé *mode Veille*. Le mode Veille économise l'énergie en réduisant la consommation électrique pendant de longues périodes d'inactivité. Le mode Veille se déclenche automatiquement lorsque ce produit n'est pas utilisé pendant une certaine période appelée *délai de mise en veille*.

| | |
|---|----|
| Délai de mise en veille par défaut pour ce produit (en minutes) : | 15 |
|---|----|

Les menus de configuration de l'imprimante permettent de modifier le délai de mise en veille de 1 à 120 minutes. Attribuer une valeur basse au délai de mise en veille permet de réduire la consommation d'énergie, mais peut augmenter le temps de réponse du produit. Par contre, si la valeur est élevée, le temps de réponse du produit est rapide mais celui-ci utilise plus d'énergie.

Mode Hibernation

Ce produit est doté d'un mode de fonctionnement à très faible consommation d'énergie appelé *Mode Hibernation*. Lorsqu'ils fonctionnent en mode Hibernation, tous les autres systèmes et périphériques sont éteints en toute sécurité.

Vous pouvez passer en mode Hibernation des façons suivantes :

- Utilisation du délai d'hibernation
- Utilisation des modes de programmation de l'alimentation

| | |
|---|---------|
| Le Délai d'hibernation est défini sur la valeur standard pour ce produit dans tous les pays et régions. | 3 jours |
|---|---------|

La durée entre le traitement d'un travail d'impression et le passage de l'imprimante en mode Hibernation peut être réglée entre une heure et un mois.

Mode de désactivation

Si ce produit est en mode de désactivation (consommation minimale de courant), vous pouvez complètement l'éteindre en débranchant le cordon d'alimentation de la prise de courant.

Utilisation d'énergie totale

Il peut s'avérer parfois utile de calculer l'utilisation d'énergie totale du produit. Etant donné que les mesures de consommation d'énergie électrique sont exprimées en Watts, la consommation d'électricité doit être multipliée par la durée que le produit passe dans chaque mode pour calculer l'utilisation d'énergie. L'utilisation d'énergie totale du produit est la somme de l'utilisation d'énergie de chaque mode.

Avis de réglementation pour les appareils radio et de télécommunication

Cette section contient les informations réglementaires relatives aux produits qui contiennent la carte de télécopie analogique :

Type/modèle réglementaire Lexmark : LEX-M14-002

Avis réservé aux utilisateurs du réseau téléphonique du Canada

This product meets the applicable Industry Canada technical specifications.

The Ringer Equivalence Number (REN) indicates the maximum number of devices allowed to be connected to a telephone interface. The termination of an interface may consist of any combination of devices subject only to the requirement that the sum of the RENs of all the devices not exceed five. The REN is located on the product label.

This equipment uses CA11A telephone jacks.

Avis réservé aux utilisateurs du réseau téléphonique du Canada

Ce produit est conforme aux spécifications techniques d'Industrie Canada.

Le numéro REN (ringer equivalence number : numéro d'équivalence de sonnerie) indique le nombre maximum d'appareils pouvant être connectés à l'interface téléphonique. En bout de ligne, le nombre d'appareils qui peuvent être connectés n'est pas directement limité, mais la somme des REN de ces appareils ne doit pas dépasser cinq. Le numéro REN est indiqué sur l'étiquette produit.

Cet équipement utilise des prises de téléphone CA11A.

Avis de réglementation pour les produits sans fil

Cette section contient les informations réglementaires qui s'appliquent uniquement aux modèles sans fil.

Si vous ne parvenez pas à déterminer si votre modèle est un modèle sans fil, rendez-vous sur notre site Web.

Avis sur les composants modulaires

Ce produit peut contenir le(s) composant(s) modulaire(s) suivant(s) :

Type réglementaire/LEX-M01-005 ; FCC ID : IYLLEXM01005 ; Industry Canada IC : 2376A-M01005

Exposition aux radiations de fréquences radio

Le courant de sortie rayonné de cet appareil est bien inférieur aux limites d'exposition aux fréquences radio définies par la FCC et les autres organismes de réglementation. Au minimum 20 cm (8 pouces) doivent séparer l'antenne de toute personne pour que cet appareil réponde aux exigences d'exposition aux fréquences radio de la FCC et d'autres organismes de réglementation.

Industry Canada (Canada)

Under Industry Canada regulations, this radio transmitter may only operate using an antenna of a type and maximum (or lesser) gain approved for the transmitter by Industry Canada. To reduce potential radio interference to other users, the antenna type and its gain should be so chosen that the equivalent isotropically radiated power (EIRP) is not more than that necessary for successful communication.

This device complies with Industry Canada license-exempt RSS standards. Operation is subject to the following two conditions: (1) this device may not cause interference, and (2) this device must accept any interference, including interference that may cause undesired operation of the device.

To prevent radio interference to the licensed service and to reduce the potential for harmful interference to co-channel mobile satellite systems, this device is intended to be operated indoors and away from windows to provide maximum shielding.

High-power radars are allocated as primary users (i.e., priority users) of the bands 5250–5350MHz and 5650–5850MHz. These radars could cause interference and/or damage to LE-LAN devices.

Industrie Canada (Canada)

Selon la réglementation d'Industrie Canada, l'émetteur radio ne fonctionne qu'avec une antenne dont le type et le gain maximal (ou inférieur) ont été approuvés par Industrie Canada. Pour réduire les interférences radio potentielles auprès d'autres utilisateurs, le type d'antenne et son gain doivent être choisis de telle sorte que la puissance isotrope rayonnée équivalente (PIRE) ne soit pas supérieure à ce qui est nécessaire pour assurer la réussite de la communication.

Cet appareil est conforme aux normes RSS exemptes de licence d'Industrie Canada. Son fonctionnement est soumis aux deux conditions suivantes : (1) cet appareil ne doit pas causer d'interférences et (2) il doit accepter toutes les interférences, y compris les celles qui peuvent entraîner un fonctionnement indésirable.

Afin de prévenir les interférences radio des services sous licence et pour réduire le risque d'interférences nuisibles aux systèmes de satellites mobiles utilisant les mêmes canaux, cet appareil est destiné à être utilisé à l'intérieur et loin des fenêtres afin de fournir une protection maximale.

Les radars à haute puissance sont définis comme les utilisateurs principaux (p. ex., utilisateurs prioritaires) dans les bandes de 5250-5350 MHz et 5650-5850 MHz. Ces radars peuvent causer des interférences ou des dommages aux appareils RELOC-EL.

Avis de conformité aux directives de la Communauté européenne (CE)

Ce produit est conforme aux exigences de sécurité de la directive 2014/53/UE du Conseil de la Communauté européenne relative au rapprochement et à l'harmonisation des législations des Etats membres concernant les appareils radio.

Une déclaration de conformité aux exigences des Directives est disponible sur simple demande auprès de Lexmark International Technology Hungária Kft., 8 Lechner Ödön fasor, Millennium Tower III, 1095 Budapest HONGRIE.

La conformité du produit est indiquée par le marquage CE :



Restrictions

Cet appareil radio est exclusivement destiné à une utilisation en intérieur. L'utilisation en extérieur est interdite. Cette restriction s'applique à tous les pays répertoriés dans le tableau ci-dessous :



| | | | | | | | | |
|----|----|----|----|----|-------------|-----|----|----|
| AT | BE | BG | CH | CY | CZ | DE | DK | EE |
| EL | ES | FI | FR | HR | HU | IE | IS | IT |
| LI | LT | LU | LV | MT | NL | NON | PL | PT |
| RO | SE | SI | SK | TR | Royaume-Uni | | | |

Déclaration de l'Union européenne concernant les bandes de fréquences de fonctionnement et la puissance maximale des radiofréquences pour l'émetteur radio

Ce produit radio émet dans l'une des bandes de 2,4 GHz (2,412 - 2,472 GHz dans l'Union européenne) ou de 5 GHz (5,15 - 5,35 ; 5,47 - 5,725 dans l'Union européenne). La puissance (EIRP) de sortie maximale de l'émetteur, incluant le gain de l'antenne, est ≤ 20 dBm pour les deux bandes.

Informations sur plusieurs modèles

Les informations suivantes s'appliquent au modèle 7017-678 et à son modèle équivalent.

Industry Canada compliance statement

This Class A digital apparatus meets all requirements of the Canadian Interference-Causing Equipment Standard ICES-003.

Avis de conformité aux normes d'Industrie du Canada

Cet appareil numérique de classe A est conforme aux exigences de la norme canadienne relative aux équipements pouvant causer des interférences NMB-003.

Avis de conformité aux directives de la Communauté européenne (CE)

Ce produit est conforme aux exigences de sécurité des directives 2014/30/UE, 2014/35/UE et 2011/65/UE du Conseil de la Communauté européenne relatives au rapprochement et à l'harmonisation des législations des Etats membres en matière de compatibilité électromagnétique et de sécurité des équipements électriques conçus pour une utilisation à puissance limitée et de restrictions de l'utilisation de certaines substances dangereuses dans les équipements électriques et électroniques.

Une déclaration de conformité aux exigences des Directives est disponible sur simple demande auprès de Lexmark International Technology Hungária Kft., 8 Lechner Ödön fasor, Millennium Tower III, 1095 Budapest HONGRIE.

Ce produit est conforme aux limites de classe A EN 55022 et EN 55032, ainsi qu'aux exigences de sécurité EN 60950-1 ou EN 62368-1.

Avis sur les interférences radio

Avertissement

Cet appareil est conforme aux obligations relatives aux émissions pour les produits de classe A de la norme EN 55022 et EN 55032, ainsi qu'à celles relatives à l'immunité de la norme EN 55024. Il n'est pas conçu pour être utilisé dans des environnements résidentiels/domestiques.

Ceci est un produit de classe A. Dans un environnement résidentiel, ce produit risque de provoquer des interférences radio, auquel cas l'utilisateur devra prendre les mesures adéquates.

Informations propres au modèle

Les informations suivantes s'appliquent au modèle 7017-476 et à son modèle équivalent.

Industry Canada compliance statement

This Class B digital apparatus meets all requirements of the Canadian Interference-Causing Equipment Standard ICES-003.

Avis de conformité aux normes de l'industrie du Canada

Cet appareil numérique de classe B est conforme aux exigences de la norme canadienne relative aux équipements pouvant causer des interférences NMB-003.

Index

A

- à l'aide du DAA
 - copie 35
- accès à la carte logique 204
- activation de l'assistance vocale 21
- activation des codes PIN (numéros d'identification personnels) 21
- activation des mots de passe énoncés 21
- activation du mode Agrandissement 21
- activation du port USB 162
- adaptateur RJ11 42
- adresse FTP
 - création de raccourcis 48
- affichage d'un journal de télécopie 46
- affichage des icônes sur l'écran d'accueil 17
- agrandissement de copies 36
- Aide, menu 125
- AirPrint
 - utilisation 30
- ajout de contacts 18
- ajout de groupes 19
- ajout des options internes
 - pilote d'impression 210
- ajout des options matérielles
 - pilote d'impression 210
- annulation d'un travail d'impression
 - à partir de l'ordinateur 34
 - depuis le panneau de commandes de l'imprimante 34
- annulation du chaînage des bacs 26
- assemblage des copies 36
- assistance clientèle
 - contacter 202
- Assistance vocale
 - activation 21
 - débit de parole 21
- avis FCC 217

B

- bacs
 - annulation du chaînage 26
 - chaînage 26
 - chargement 23
 - installation 208
- bacs chaînés 26
- blocage des télécopies non sollicitées (télécopie de publicité) 47
- bouillage papier dans le chargeur automatique de documents 159
- bouillage papier dans le chargeur multifonction 158
- bouillage papier dans le dispositif recto verso 157
- bouillage papier dans les bacs 158
- bouillage papier derrière la porte A 151
- bouillage papier derrière la porte arrière 155
- bouillage papier, élimination
 - bacs 158
 - dans le chargeur multifonction 158
 - dans le dispositif d'alimentation automatique 159
 - dans le dispositif recto verso 157
 - derrière la porte arrière 155
- bouillages
 - réduction des risques 149
- bouillages papier
 - réduction des risques 149
- bouillages papier, élimination
 - dans le réceptacle standard 156
- bouillages, élimination
 - bacs 158
 - dans le chargeur multifonction 158
 - dans le dispositif d'alimentation automatique 159
 - dans le dispositif recto verso 157
 - dans le réceptacle standard 156

C

- carte en option
 - installation 206
- carte logique
 - accès 204
- cartouche de toner
 - commande 135
 - remplacement 136
- Centre de numérisation
 - configuration 18
- Centre de raccourcis
 - utilisation 18
- chargement
 - chargeur multifonction 25
 - chargement d'enveloppes dans le chargeur multifonction 25
 - chargement des bacs 23
- chargeur multifonction
 - chargement 25
- chiffrement
 - disque dur de l'imprimante 127
- choix d'un emplacement pour l'imprimante 10
- clavier à l'écran
 - utilisation 22
- commande
 - cartouche de toner 135
 - unité de traitement d'images 135
- configuration de la fonction d'e-mail 37
- configuration de la fonction de télécopie 39
- configuration de la télécopie
 - connexion à une ligne téléphonique standard 39
 - propre au pays ou à la région 42
- configuration des notifications de fournitures 135
- configuration des paramètres d'heure d'été 45
- configuration des paramètres de courrier électronique 37
- configuration des paramètres du haut-parleur du télécopieur 129

configurations des imprimantes 11
 connexion à un réseau sans fil
 utilisation de la méthode Bouton de commande 130
 utilisation de la méthode PIN 130
 connexion de l'imprimante à un service de sonnerie distincte 44
 connexion des câbles 12
 consignes de sécurité 8, 9
 contacter l'assistance clientèle 202
 contacts
 ajout 18
 modification 19
 suppression 20
 copie
 création de raccourcis 36
 sur les deux faces du papier 35
 copie à partir de tiroir sélectionné 35
 Copie de carte
 configuration 17
 copie de formats de papier différents 35
 copie de photos 35
 copie de plusieurs pages sur une seule feuille 36
 copie recto verso 35
 copie vers du papier à en-tête 35
 copie, dépannage
 copies partielles de documents ou de photos 199
 faible qualité de la copie 199
 le scanner ne répond pas 201
 le scanner ne se ferme pas 201
 courrier électronique
 configuration 37
 création de raccourcis 38
 création de raccourcis courrier électronique 38
 destination de télécopie 46

D

date et heure
 paramètres de télécopie 45
 débit de parole de l'assistance vocale
 réglage 21

déclaration relative à la volatilité 127
 définition du format de papier 23
 définition du format de papier Universel 23
 définition du type de papier 23
 dépannage
 impossible d'ouvrir Embedded Web Server 161
 l'imprimante ne répond pas 193
 dépannage, copie
 copies partielles de documents ou de photos 199
 faible qualité de la copie 199
 le scanner ne répond pas 201
 le scanner ne se ferme pas 201
 dépannage, impression
 bourrages papier fréquents 166
 enveloppe collée pendant l'impression 164
 impression depuis un bac inapproprié 194
 impression lente 168
 impression sur du papier inapproprié 194
 l'impression assemblée ne fonctionne pas 165
 la fonction de chaînage des bacs ne fonctionne pas 165
 les documents confidentiels et suspendus ne s'impriment pas 167
 les pages bloquées ne sont pas réimprimées 166
 les travaux d'impression ne s'impriment pas 169
 marges incorrectes 177
 dépannage, numérisation
 copies partielles de documents ou de photos 199
 échec de la numérisation 200
 faible qualité de la copie 199
 impossible de numériser depuis un ordinateur 198
 le scanner ne répond pas 201
 le scanner ne se ferme pas 201
 traînées noires verticales sur le travail lors de la numérisation depuis le DAA 199
 dépannage, qualité d'impression
 bandes noires verticales 188
 bandes pâles horizontales 177

bandes pâles verticales 192
 défauts répétés 183
 effacement du toner 187
 images ou textes coupés 186
 impression claire 178
 impression inclinée ou déformée 183
 impression sombre 171
 le fond des impressions est gris 175
 les traits fins ne sont pas imprimés correctement 173
 lignes blanches verticales 192
 lignes ou traînées noires verticales 190
 pages de couleur unie 184
 pages vierges ou blanches 170
 papier froissé ou plié 174
 papier recourbé 181
 taches et points sur l'impression 180
 traînées noires verticales et images manquantes 191
 dépannage, télécopieur
 impossible d'envoyer ou de recevoir des télécopies 195
 impossible d'envoyer une télécopie 197
 impossible de recevoir une télécopie 197
 qualité d'impression médiocre de la télécopie reçue 198
 déplacement de l'imprimante 10, 146
 détection des bourrages papier 150
 disque dur de l'imprimante
 chiffrement 127
 documents, impression à partir d'un périphérique mobile 30

E

économie de papier 36
 économie de toner 36
 économie des fournitures 148
 écran d'accueil
 affichage des icônes 17
 personnalisation 17
 utilisation 15
 écran de l'imprimante
 réglage de la luminosité 148

- effacement de la mémoire de l'imprimante 127
- effacement de la mémoire du disque dur de l'imprimante 126
- élimination des bourrages derrière la porte A 151
- émissions, avis 212, 217, 218, 219
- emplacement du logement de sécurité 126
- envoi d'un e-mail 37
- envoi d'un message électronique
 - à l'aide d'un numéro de raccourci 37
 - à l'aide du carnet d'adresses 37
 - configuration des paramètres de courrier électronique 37
 - utilisation de l'imprimante 37
- envoi d'une télécopie
 - à l'aide d'un ordinateur 45
 - affichage d'un journal de télécopie 46
 - blocage des télécopies non sollicitées (télécopie de publicité) 47
 - création de raccourcis 46
 - définition de la date et l'heure 45
 - modification de la résolution 46
 - planifié 46
 - réglage de l'intensité 46
 - suspension des télécopies 47
 - télécopie, configuration 39
 - transfert de télécopies 47
 - utilisation du panneau de commandes 45
- envoi de télécopies possible, mais réception impossible 197
- état des fournitures
 - vérification 135
- état des pièces
 - vérification 135
- exemples de polices
 - impression 33
- exportation d'un fichier de configuration
 - via Embedded Web Server 210
- F**
- format du papier
 - configuration 23
- format papier Universel
 - configuration 23
- formats de papier différents, copie 35
- formats de papier pris en charge 27
- Fourniture ne venant pas d'un fabricant d'imprimantes 164
- fournitures
 - économie 148
- fournitures, commande
 - unité de traitement d'images 135
- G**
- Google Cloud Print
 - utilisation 30
- grammages de papiers pris en charge 29
- groupes
 - ajout 19
 - modification 19
 - suppression 20
- H**
- haut-parleur
 - volume par défaut 129
- heure d'été, configuration 45
- I**
- icônes de l'écran d'accueil 15
- icônes sur l'écran d'accueil
 - affichage 17
- identification des zones de bourrage 150
- importation d'un fichier de configuration
 - via Embedded Web Server 210
- impossible d'ouvrir Embedded Web Server 161
- impossible de lire le lecteur flash
 - dépannage, impression 162
- impression
 - à partir d'un lecteur flash 31
 - à partir d'un ordinateur 30
 - exemples de polices 33
 - page de configuration du réseau 16, 162
 - Page des paramètres de menu 16
 - pages de test de qualité 125
- impression à partir d'un lecteur flash 31
- impression d'une page de configuration réseau 162
- impression de la liste des échantillons de polices 33
- impression déformée 183
- impression depuis un ordinateur 30
- impression des tâches suspendues
 - depuis un Macintosh 33
 - sous Windows 33
- impression inclinée sur la page 183
- impression tachetée 180
- impression, dépannage
 - bourrages papier fréquents 166
 - enveloppe collée pendant l'impression 164
 - impossible de lire le lecteur flash 162
 - impression depuis un bac inapproprié 194
 - impression lente 168
 - impression sur du papier inapproprié 194
 - la fonction de chaînage des bacs ne fonctionne pas 165
 - les documents confidentiels et suspendus ne s'impriment pas 167
 - les pages bloquées ne sont pas réimprimées 166
 - les travaux d'impression ne s'impriment pas 169
 - marges incorrectes 177
- imprimante
 - choix d'un emplacement 10
 - espace minimum 10
 - transport 147
- insertion de feuilles de séparation entre les copies
 - copie 36
- installation d'une carte en option 206
- installation du logiciel de l'imprimante 209
- intensité toner
 - réglage 194
- interprétation de l'état du bouton d'alimentation et des voyants 14

J

journal des télécopies
affichage 46

L

l'impression assemblée ne
fonctionne pas 165
l'imprimante ne répond pas 193
lecteur Flash
impression depuis 31
numérisation vers 48
lecteurs flash pris en charge 32
lignes blanches 192
lignes noires verticales sur les
impressions 190
logement de sécurité
recherche 126
logiciel d'imprimante,
installation 209

M

Maintenance du scanner requise,
utilisez le kit DAA 164
mémoire du disque dur de
l'imprimante 127
effacement 126
mémoire non volatile 127
effacement 126
mémoire volatile 127
effacement 126
menu
802.1x 107
A propos de cette
imprimante 61
Accessibilité 55
Compta des travaux 63
Comptes locaux 117
Config. impression
confidentielle 121
Configuration 62
Configuration de la
messagerie 87
Configuration du bac 69
Configuration du lien du site 94
Configuration générale 70
Configuration LPD 107
Dépannage 125
Disposition 61
Divers 123
Effacement hors service 60

Effacer fichiers données
temporaires 122
Ethernet 102
Formats de numérisation
personnalisés 71
Gestion de l'alimentation
électrique 54
Gestion des autorisations 116
Gestion des services
mobiles 122
Google Cloud Print 109
HTML 68
Image 69
Impression lecteur Flash 114
Imprimer 124
IPSec 106
Journal d'audit de sécurité 118
Menu Configuration 56
Mode Télécopie 75
Notifications 53
Numérisation lecteur Flash 110
Page de garde de télécopie 83
Page des paramètres de
menu 123
Panneau de commandes
distant 53
Paramètres d'envoi de
télécopie 77
Paramètres de courrier
électronique du serveur de
télécopie 85
Paramètres de numérisation du
serveur de télécopie 86
Paramètres de réception de
télécopie 80
Paramètres du haut-parleur 84
Paramètres du journal de
télécopie 83
Paramètres FTP par défaut 95
Paramètres généraux de
télécopie 75, 84
Paramètres HTTP/FTP 108
Paramètres LDAP des
solutions 122
Paramètres par défaut de
copie 72
Paramètres par défaut de la
messagerie 89
PCL 66
PDF 66
Périphérique 123
PostScript 66

Préférences 51
Présentation du réseau 99
Qualité 65
Raccourcis 124
Réseau 124
Restrictions de connexion 120
SNMP 105
TCP/IP 103
Télécopie 124
ThinPrint 108
Types de supports 71
USB 109
Wi-Fi Direct 110
XPS 65
menu Ethernet 102
menu Paramètres HTTP/FTP 108
menu Présentation du réseau 99
menu Sans fil 100
menu Types de supports 71
menus
Chiffrement disq. dur 121
Icônes visibles de l'écran
d'accueil 60
Planifier périphériques USB 118
Restaurer les paramètres
usine 56
Sans fil 100
menus de l'imprimante 50
messages de l'imprimante
Fourniture ne venant pas d'un
fabricant d'imprimantes 164
Maintenance du scanner
requis, utilisez le kit DAA 164
Remplacez la cartouche, zone
d'impression inadaptée 164
méthode Bouton de
commande 130
méthode Numéro d'identification
personnel 130
microcode
mise à jour 211
mise à jour du microcode
fichier flash 211
mode Agrandissement
activation 21
Mode Eco
configuration 147
mode Hibernation
configuration 147
Mode veille
configuration 147

modes économie d'énergie
 configuration 147
 modification de contacts 19
 modification de groupes 19
 modification des paramètres du
 port de l'imprimante après
 l'installation de l'ISP 131
 mots de passe énoncés
 activation 21

N

navigation sur l'écran
 à l'aide de gestes 22
 navigation sur l'écran à l'aide de
 gestes 22
 nettoyage
 intérieur de l'imprimante 131
 partie externe de
 l'imprimante 131
 nettoyage de l'imprimante 131
 nettoyage du scanner 125, 132
 niveaux du volume sonore 212
 notifications de fournitures
 configuration 135
 numérisation
 vers un serveur FTP 48
 numérisation vers un lecteur
 flash 48
 numérisation vers un
 ordinateur 49
 numérisation vers un serveur
 FTP
 utilisation du panneau de
 commandes 48
 numérisation, dépannage
 copies partielles de documents
 ou de photos 199
 échec de la numérisation 200
 faible qualité de la copie 199
 impossible de numériser depuis
 un ordinateur 198
 la numérisation bloque le
 fonctionnement de
 l'ordinateur 201
 la numérisation prend trop de
 temps 201
 le scanner ne répond pas 201
 le scanner ne se ferme pas 201
 traînées noires verticales sur le
 travail lors de la numérisation
 depuis le DAA 199

Numériser vers l'ordinateur
 configuration 49

O

options de l'imprimante,
 dépannage
 option interne non
 détectée 163
 options internes
 barrette microcode 204
 carte mémoire 204
 installation 206
 options internes, ajout
 pilote d'impression 210
 options matérielles
 bacs 208
 options matérielles, ajout
 pilote d'impression 210

P

page de configuration du réseau
 impression 16, 162
 Page des paramètres de menu
 impression 16
 pages blanches 170
 pages vierges 170
 panneau de commandes
 utilisation 14
 papier
 paramètre Format Universel 23
 papier à en-tête
 copie 35
 papier froissé 174
 papier plié 174
 paramètres de l'imprimante
 restauration des paramètres
 usine 127
 paramètres du haut-parleur du
 télécopieur
 configuration 129
 paramètres du port de
 l'imprimante
 modification 131
 paramètres
 environnementaux 147
 périphérique mobile
 impression depuis 30
 personnalisation de
 l'affichage 18
 Personnalisation de l'affichage
 utilisation 18

photos
 copie 35
 pilote d'impression
 options matérielles, ajout 210
 PIN, codes (numéros
 d'identification personnels)
 activation 21
 planification d'une télécopie 46
 points sur l'impression 180
 port Ethernet 12
 port LINE 12
 port USB 12
 activation 162
 Port USB de l'imprimante 12
 ports d'imprimante 12
 prévention des risques de
 bourrage papier 149
 prise adaptateur 42
 prise du câble d'alimentation 12
 problème de qualité de
 numérisation 199

Q

qualité d'impression, dépannage
 bandes noires verticales 188
 bandes pâles horizontales 177
 bandes pâles verticales 192
 défauts répétés 183
 effacement du toner 187
 images ou textes coupés 186
 impression claire 178
 impression inclinée ou
 déformée 183
 impression sombre 171
 le fond des impressions est
 gris 175
 les traits fins ne sont pas
 imprimés correctement 173
 lignes blanches verticales 192
 lignes ou traînées noires
 verticales 190
 pages de couleur unie 184
 pages vierges ou blanches 170
 papier froissé ou plié 174
 papier recourbé 181
 taches et points sur
 l'impression 180
 traînées noires verticales et
 images manquantes 191
 Qualité, menu 65

R

raccourcis, création
 adresse FTP 48
 écran de copie 36
réaliser des copies 35
réduction de copies 36
réglage
 enregistrement du DAA 202
 enregistrement du scanner 202
réglage de l'intensité du toner 194
réglage de la luminosité
 écran de l'imprimante 148
réglage de la luminosité de l'écran de l'imprimante 148
réglage du débit de parole
 Assistance vocale 21
réglage du volume par défaut du haut-parleur 129
remplacement des fournitures
 cartouche de toner 136
 unité de traitement d'images 138
remplacement des rouleaux d'entraînement 140
remplacement du rouleau de saisie 142
Remplacez la cartouche, zone d'impression inadaptée 164
répétition des travaux d'impression 33
répondeur
 configuration 39
réseau sans fil
 Wi-Fi Protected Setup 130
résolution de la télécopie
 modification 46
restauration des paramètres usine 127
retrait de papier coincé derrière la porte A 151
rouleau de saisie
 remplacement 142
rouleaux d'entraînement
 remplacement 140

S

scanner
 nettoyage 132
sécurisation de la mémoire de l'imprimante 127

serveur FTP, numérisation
 utilisation du panneau de commandes 48
Service d'impression Mopria
 utilisation 30
service de sonnerie distinctive, télécopies
 connexion à 44
stockage de travaux d'impression 33
suppression de contacts 20
suppression de groupes 20
suspension des télécopies 47
systèmes d'exploitation
 prise en charge 209
systèmes d'exploitation pris en charge 209

T

tâches d'impression confidentielles 33
télécopie, configuration
 connexion à une ligne téléphonique standard 39
 propre au pays ou à la région 42
traînées noires verticales sur le travail lors de la numérisation depuis le DAA 199
traînées noires verticales sur les impressions 190
transfert de télécopies 47
transport de l'imprimante 147
travail d'impression
 annulation à partir de l'ordinateur 34
 annulation depuis le panneau de commandes de l'imprimante 34
travaux d'impression différés
 impression sous Windows 33
travaux d'impression suspendus
 impression à partir d'un ordinateur Macintosh 33
 impression sous Windows 33
travaux suspendus 33
 impression à partir d'un ordinateur Macintosh 33
 impression sous Windows 33
type de papier
 configuration 23

types de fichier pris en charge 32
types de papier pris en charge 29

U

unité de traitement d'images
 commande 135
 remplacement 138
utilisation de l'écran d'accueil 15
utilisation de la personnalisation de l'affichage 18
utilisation de la vitre du scanner
 copie 35
utilisation du clavier à l'écran 22
utilisation du panneau de commandes 14

V

vérification de l'état des pièces et fournitures 135
vérification des travaux d'impression 33
volume par défaut du haut-parleur
 réglage 129
voyant
 état de l'imprimante 14
voyant marche/arrêt
 état de l'imprimante 14

W

Wi-Fi Protected Setup
 réseau sans fil 130